

FUHR MULTIFIX Raambeslag

Comfortabele één-handbediening

Optimale veiligheid – flexibele maatvoering



SKH



SKG



Multifunctioneel toepasbaar – Rationele verwerking

- ✓ FUHR MULTIFIX raambeslag voor naar binnen- en buitendraaiende ramen: Enkeldraaiend, Stolpramen, Uitzetramen en Valramen
- ✓ Stormvaste traploos regelbare remscharen, vergrendeling over de raamgreep
- ✓ Meerpuntsvergrendeling door stabiele haakschoten
- ✓ Universele haakschootsluitplaten voor ramen en deuren
- ✓ Innovatief en hoogwaardige kwaliteit, SKG/SHR/SKH getest volgens NEN 5096 – weerstandsklasse 2

Higher standards
for your profile

FUHR®

Beslagtechniek als totaal oplossing

Geconstrueerd voor een langjarig degelijk gebruik

Speciaal ontworpen voor toepassing in houten ramen biedt het FUHR MULTIFIX beslag "up-to-date" oplossingen voor de meest voorkomende raamfuncties. De verschillende beslagcomponenten zijn zodanig geconstrueerd dat deze met sterke tandverbindingen tot een stabiel geheel samengebouwd kunnen worden.

Comfortabele bediening – industriële vormgeving

Geïntegreerde beslagtechniek door één-handbediening gekoppeld aan robuuste uitzet-remscharen biedt de mogelijkheid om het raam op elke gewenste opening "stormvast" te positioneren.

De industriële vormgeving gecombineerd met de slimme inbouwwijze versterkt het harmonisch geheel van raam en beslag.

Rationele verwerking

Het FUHR MULTIFIX RAAMBESLAG is zodanig geconstrueerd dat op basis van bestaande profileringen het beslag kan worden ingebouwd.

De combinatie met sluitplaten uit het FUHR MULTISAFE meerpuntssluitingen programma resulteert in een rationele verwerking van beide productgroepen.

Geteste veiligheid

Het gehele FUHR MULTIFIX programma is getest volgens NEN 5096 en voldoet aan weerstandsklasse 2.

Dit geldt zowel voor naar binnen- en buitendraaiende ramen in de uitvoeringen enkeldraaiend, stolpramen, uitzet- en valramen.

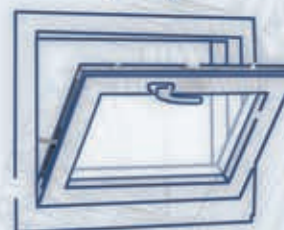



Type 3 Stalen-haakschoten

- ✓ Onze haakschoten zijn vervaardigd van een hoogwaardige staallegering.
- ✓ De “zoekend” geprofileerde haakschoten staan garant voor een optimale aandruk van het raam alsmede een hoge inbraakwerendheid.



Afdekkappen

- Multifunctionele toepassing
- ✓ Afdekking van de op maat gemaakte voorplaat – geen corrosie.
 - ✓ Eindafwerking aan bovenzijde raam – esthetische vormgeving.
 - ✓ Afdekking van de beslaggroef – voorkomt inwateren.



Tandkoppeling beslagcomponenten

- ✓ De uitgekiende beslagopbouw geeft een grote mate van flexibiliteit in maatvoering.
- ✓ Alle raam varianten kunnen worden samengesteld uit ons standaard programma!
- ✓ Geen levertijden voor “maat” bestellingen.



Haakschoot-sluitplaten

- ✓ De sluitplaten voor de haakschoten worden ook toegepast in combinatie met de FUHR MULTISAFE meerpuntssluitingen.
- ✓ De stabiele uitvoering in combinatie met de slimme verstelmogelijkheden, maakt dit product bij uitstek geschikt voor een industriële verwerking.



Remscharen

- ✓ De FUHR MULTIFIX remscharen zijn traploos regelbaar en kunnen het raam “stormvast” op iedere gewenste raamopening positioneren.
- ✓ De bediening van de remscharen wordt geregeld door de raamgreep omlaag te draaien.

Stolp-sluitplaten

- ✓ Ook deze sluitplaten komen uit ons FUHR MULTISAFE programma.
- ✓ De vormgeving van de sluitplaat maakt het mogelijk om deze in het midden van het kozijn in te frezen! – vooraf geen ls/rs bepaling van het vaste raam.
- ✓ De viervoudige verstelmogelijkheid staat garant voor een juiste afdichting.





SKH



SKG[®]



binnendraaiend &
buitendraaiend

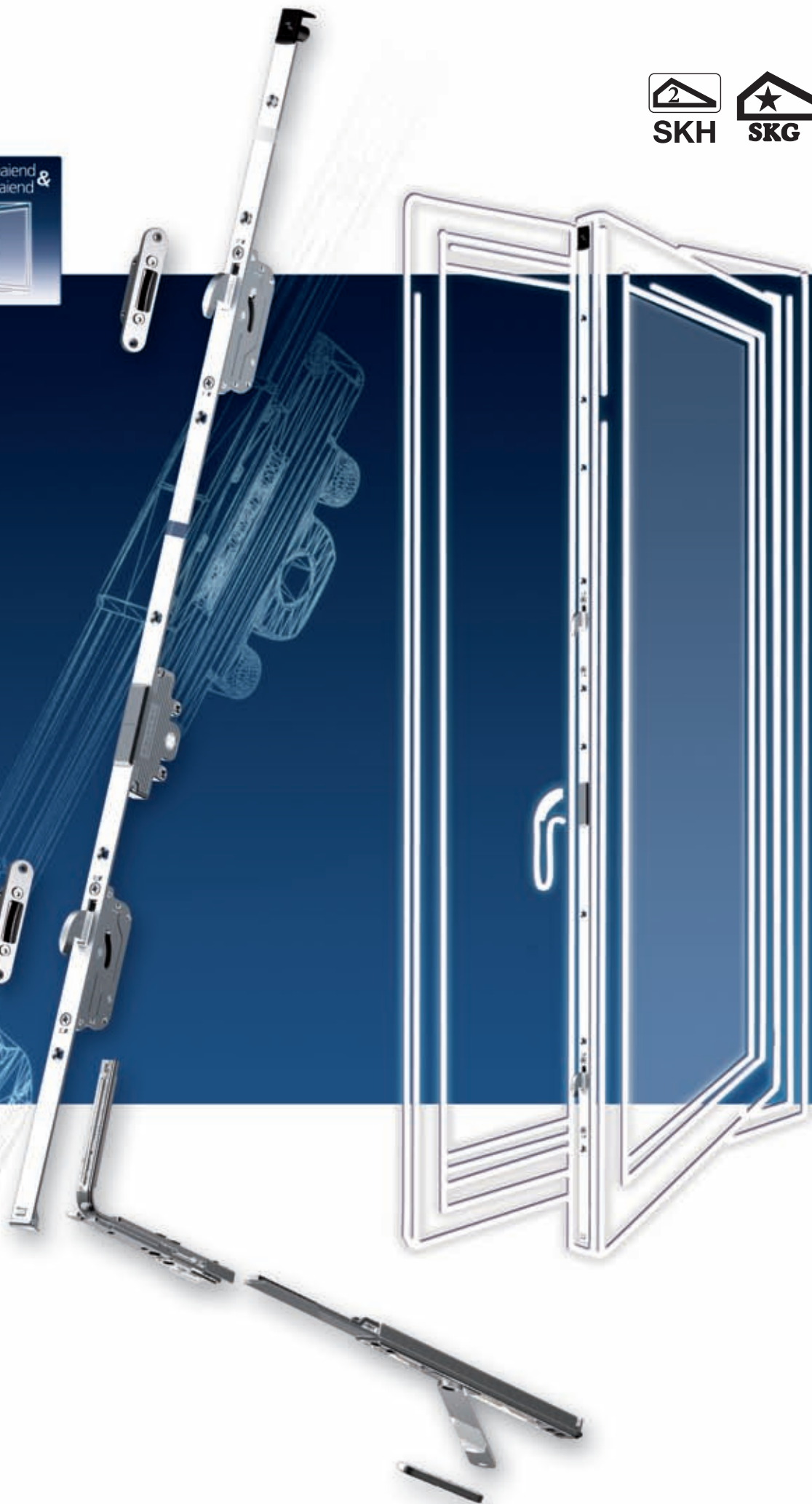

FUHR MULTIFIX 300 raambeslag voor enkele draairamen

Stabiliteit staat voor Comfort en Veiligheid

- ✓ Comfortabele **één-handbediening**
- ✓ **Traploos regelbare remschaar** – stormvaste vergrendeling op elke gewenste raamopening
- ✓ **Stabiele hoekoverbrenging** staat garant voor het functioneren van de remschaar
- ✓ Toepassing van bestaande **sluitplaten uit het FUHR MULTISAFE programma** – gelijke freesposities voor ramen en deuren
- ✓ De sluitplaten zijn vervaardigd uit **hoogwaardig staal** en kunnen toegepast worden in kozijnhout van 67 mm d.m.v. schuine verschroefing
- ✓ Voor al onze espagnoletten geldt een standaard krukhoogte van 330 mm – **gebruiksvriendelijk en conform het bouwbesluit**
- ✓ **Doorgaande beslagfrezingen** – geen invalwerk
- ✓ Het FUHR MULTIFIX raambeslag kan worden toegepast in de z.g. standaard "euro-nut" – hierdoor ook toe te **passen in kunststof- of aluminium-systemen**
- ✓ Tot een raamhoogte van 1.500 mm worden **slechts 2 haakschoten** toegepast

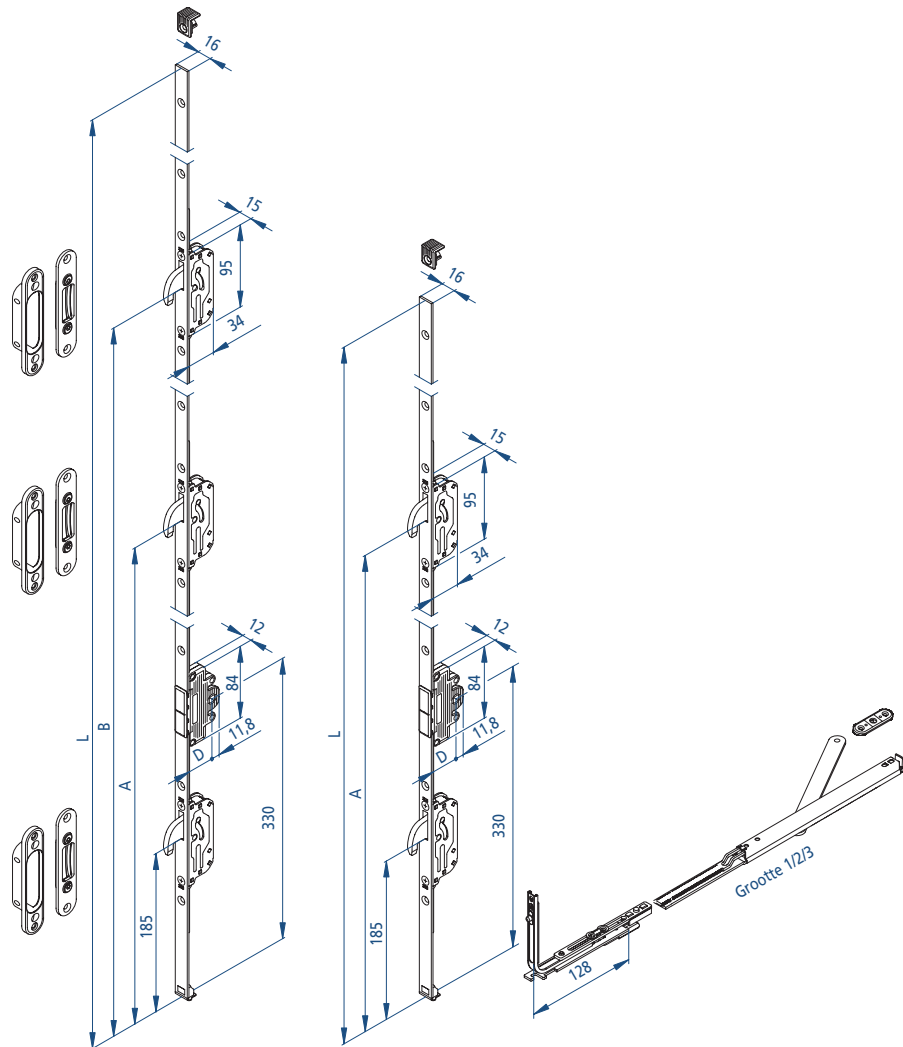

Afm. L	A	B	Doornmaat D	Raamhoogte
800	475 mm	-	35 / 40 mm	575 - 800 mm
1.100	665 mm	-	35 / 40 mm	801 - 1.100 mm
1.300	865 mm	-	35 / 40 mm	1.101 - 1.300 mm
1.500	1.065 mm	-	35 / 40 mm	1.301 - 1.500 mm
2.000	715 mm	1.265 mm	35 / 40 mm	1.501 - 2.000 mm

Remschaar	Raambreedte
Grootte 1	425 - 625 mm
Grootte 2	626 - 900 mm
Grootte 3	901 - 1.200 mm
Grootte 3 + verl.	1.201 - 1.400 mm



FUHR MULTIFIX 302 raambeslag voor stolpramen

Volledig verdekt liggend – esthetische vormgeving

- ✓ Betrouwbare **techniek vanuit het FUHR MULTISAFE programma** voor houten stolpdeuren
- ✓ **Gebruiksvriendelijke bediening** van de stolpsluiting d.m.v. het "omklappen" van de bedieningshendel
- ✓ Stabiele **onder- en bovenvergrendeling** met een penuitslag van 20 mm
- ✓ Flexibele maatvoering door **inkortbare beslagopbouw**
- ✓ De **slimme verstelbaarheid** van de sluitplaten garanderen een optimale aansluiting van raam en kozijn
- ✓ Het draairaam is voorzien van een over de kruk bedienbare **traploos regelbare remschaar**
- ✓ Het stolpraam kan als optie worden voorzien van een **traploos instelbare zelfremmende frictieschaar**
- ✓ Geschikt voor zowel **naar binnen- als buitendraaiende stolpramen**

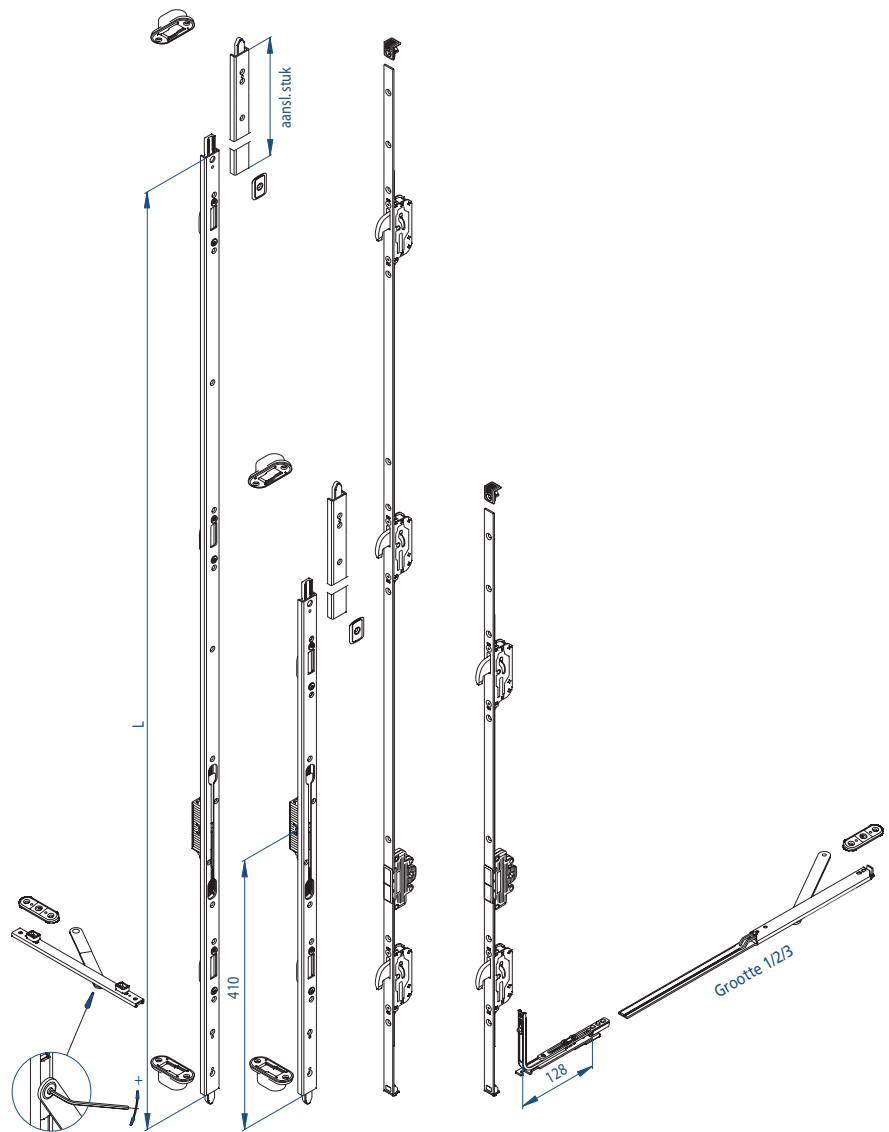

Stolpsluiting Afm. L	Aansl.stuk Afm.	Espagnolet Afm. L	Haakschoten Aantal	Raamhoogte
788	312	1.100	2	900 - 1.100 mm
988	312	1.300	2	1.101 - 1.300 mm
1.188	312	1.500	2	1.301 - 1.500 mm
1.388	312	2.000	3	1.501 - 1.700 mm
1.388	612	2.000	3	1.701 - 2.000 mm

Voor verdere maatvoering, zie pag. 5.

Remschaar v. draairaam	Raambreedte
Grootte 1	425 - 625 mm
Grootte 2	626 - 900 mm
Grootte 3	901 - 1.200 mm
Grootte 3 + verl.	1.201 - 1.400 mm

Frictieschaar v. stolpraam	Raambreedte
Grootte 1	325 - 600 mm
Grootte 2	601 - 850 mm



SKH



SKG[®]



buitendraaiend

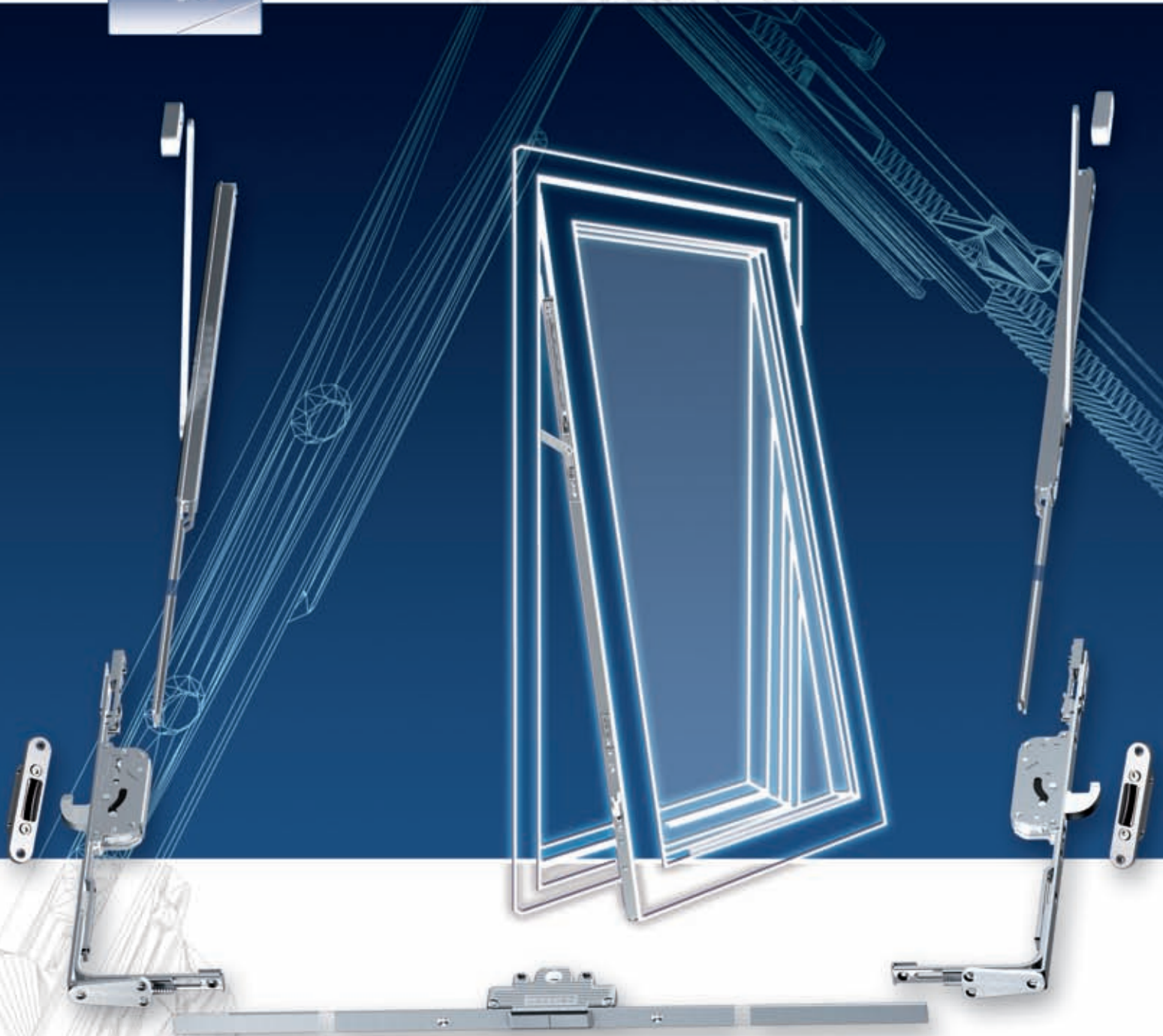

FUHR MULTIFIX 303 raambeslag voor uitzetramen

Raamopening traploos regelbaar – functionele toepassing

- ✓ Comfortabele **één-handbediening** voor het uitzetten van de ramen
- ✓ **2 traploos regelbare remscharen** garanderen een stormvaste vergrendeling op elke gewenste raamopening
- ✓ Functioneel door "**vrije**" raamopening – geen hinderlijke raam-uitzetters op de vensterbank
- ✓ Bestaande **sluitplaten uit het FUHR MULTISAFE programma** zorgen voor een optimale afdichting van het raam
- ✓ Vergrendeling tot een raambreedte van 1.500 mm – **alleen in de zijstijlen** – dus geen infrezingen in de onderdorpel
- ✓ Alle FUHR MULTIFIX componenten zijn op de gewenste raamafmeting **in te korten** – hierdoor geen lange levertijden vanwege "maatbestellingen"
- ✓ Geteste **inbraakwerendheid** door **SKG/SHR/SKH** volgens NEN 5096 voor weerstandklasse 2
- ✓ Eenvoudige montage – **rationele verwerking**

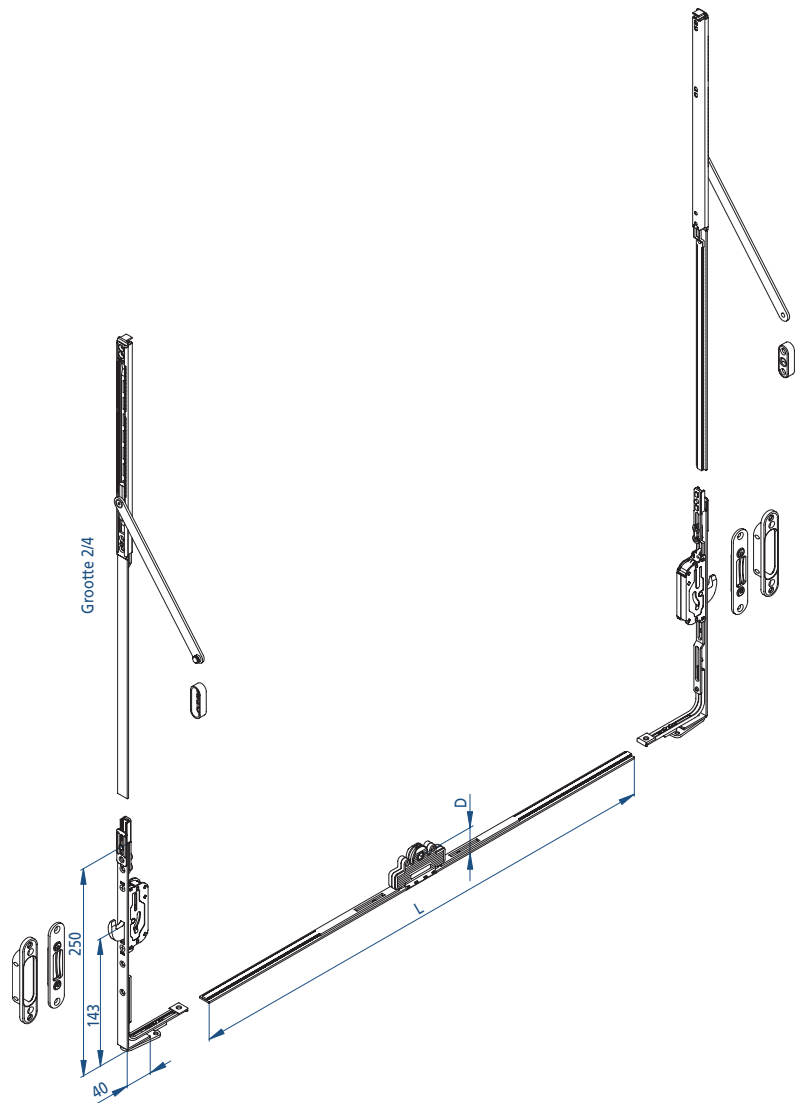

Afm. L	Doornmaat D	max. kortbaar tweezijdig	Raambreedte
520	35 / 40 mm	150 mm	300 - 600 mm
820	35 / 40 mm	150 mm	601 - 900 mm
1.120	35 / 40 mm	150 mm	901 - 1.200 mm
1.420	35 / 40 mm	150 mm	1.201 - 1.500 mm

andere raamafmetingen op aanvraag

Remschaar	Raamhoogte
Grootte 4	536 - 800 mm
Grootte 2	801 - 1.500 mm



SKH



SKG[®]

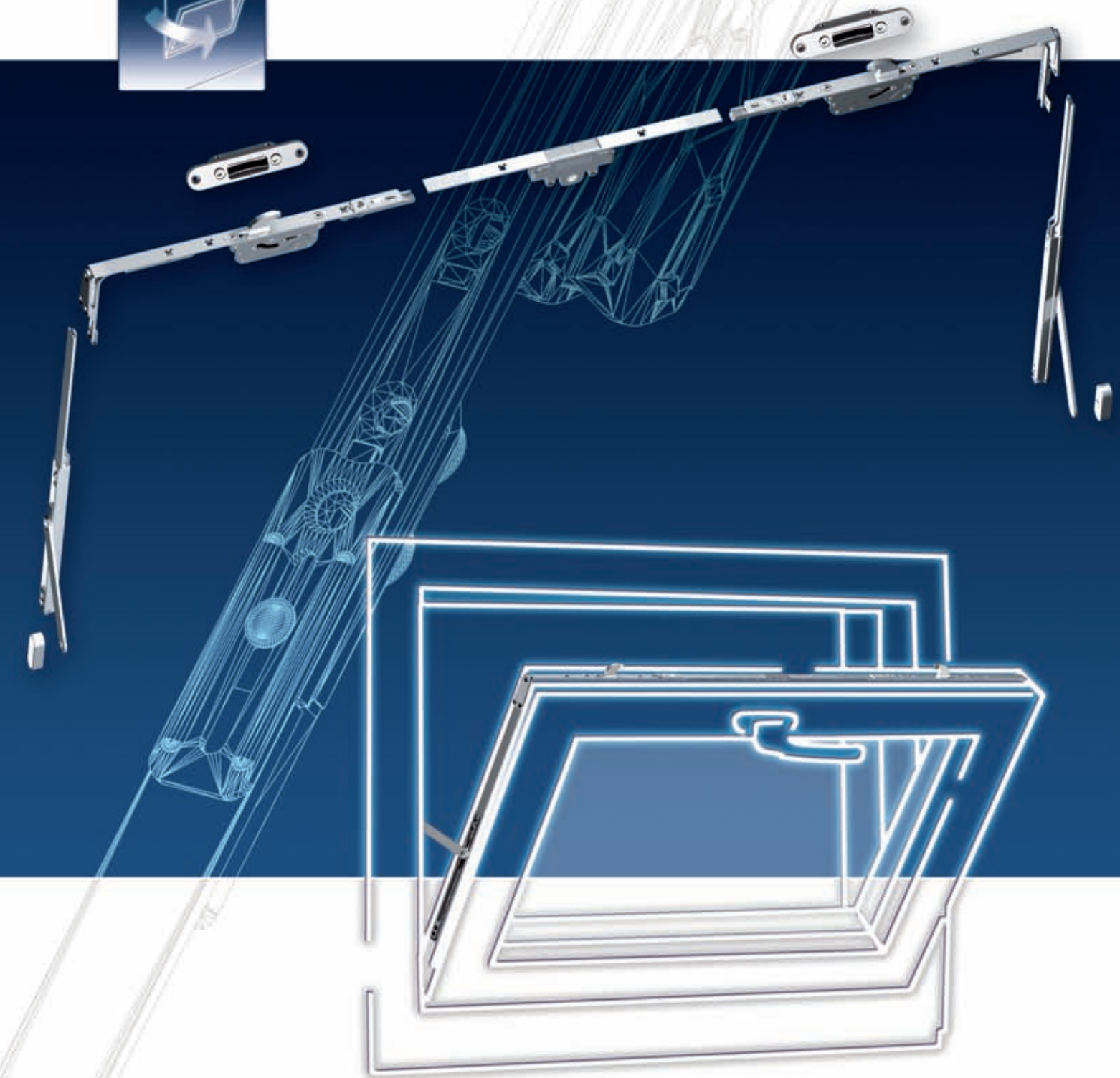

FUHR MULTIFIX 304 raambeslag voor valramen

Flexibele maatvoering – multifunctionele toepassing

- ✓ **Hoog bedieningscomfort** door gebruiksvriendelijke één-handbediening
- ✓ Perfecte positionering van de ventilatiestand door **2 traploos regelbare remscharen**
- ✓ De stabiele constructie van de remscharen alsmede de bevestigingsplaten in het kozijn **voorkomen het doorhangen** van het raam
- ✓ De bestaande sluitplaten uit het FUHR MULTISAFE programma zorgen ook hier voor een **tochtvrije afsluiting** van het raam
- ✓ De 2 naar elkaar toesluitende **stalen zwenkschoten** in de bovendorpel staan borg voor een hoge inbraakwerendheid
- ✓ Alle beslagcomponenten zijn ook voor deze raamconstructie zodanig ontwikkeld dat deze op elke gewenste raamafmeting zijn **in te korten!** – voorkomt lange levertijden vanwege "maatbestellingen"
- ✓ De flexibele beslagopbouw maakt inbouw bij relatief "smalle hoge" valramen ook mogelijk. Hierbij wordt vermeld in de zijstijlen.

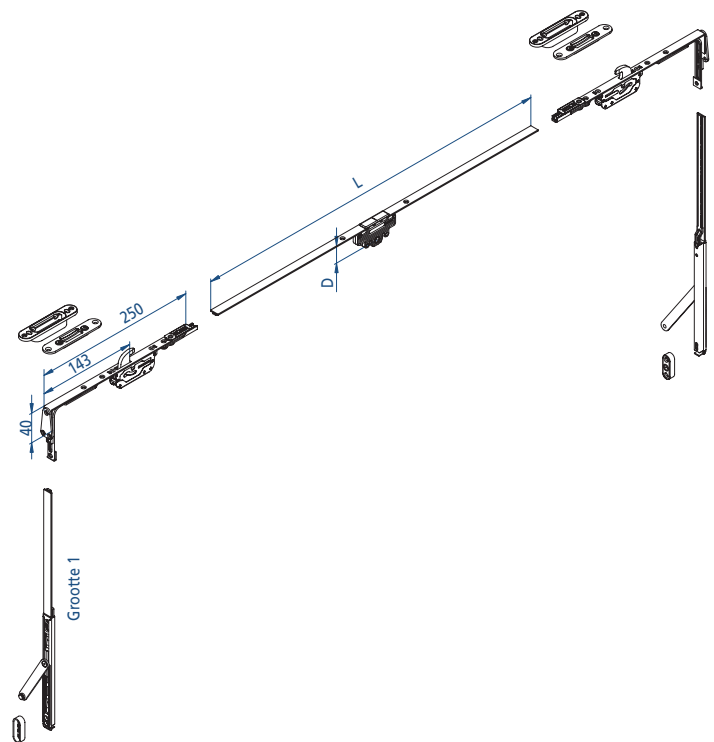

Afm. L	Doornmaat D	max. kortbaar tweezijdig	Raambreedte
520	35 / 40 mm	150 mm	720 - 1.020 mm
820	35 / 40 mm	150 mm	1.021 - 1.320 mm
1.120	35 / 40 mm	150 mm	1.321 - 1.620 mm

Remschaar	Raamhoogte
Grootte 1	335 - 535 mm

Voor andere raamafmetingen zie onze handleiding.

HET FUHR HOUT CONCEPT

Slechts één freesbeeld voor alle sloten

FUHR MULTISAFE
meerpuntssluitingen
voor houten deuren
Multifunctioneel
toepasbaar

- ✓ Voor elk type slot hetzelfde freesbeeld, voor zowel de deur als het kozijn
- ✓ Oplossingen voor nagenoeg iedere gewenste slot functie
- ✓ Uitvoering naar wens – mechanisch of elektronisch
- ✓ Door slimme verstelmogelijkheden, kostenreductie op de bouwplaats
- ✓ Totaal-oplossingen voor zowel de woning- als utiliteitsbouw
- ✓ Innovatief en hoogwaardig in kwaliteit SKG/SHR/SKH getest en gecertificeerd voor weerstandsklasse 2 volgens NEN 5096



Vakhandelaar

Op aanvraag zenden wij u graag onze technische documentatie toe!