



Vannes à sphère à brides

Vanne à sphère à brides DIN avec système de double étanchéité à monter entre brides suivant la DIN EN 1092-1, antistatique, platine ISO pour montage direct d'un servomoteur pneumatique ou électrique. Certifié sécurité feu et conforme FDA.

Contrôles / Certificats

- ATEX Ex II 2 GDc IIB/IIC
- CE0036 selon DGRL 97/23/EG
- Sécurité feu BS EN ISO 10497:2004
- FDA 21CFR 177.1550
- DIN EN 12266-1:2003

Standard DN15 - DN50



Standard DN65 - DN100



Avec extension



Avec servomoteur



Avec servomoteur + extension



Vanne à sphère AF90D · Description



En bref

Le système vanne à sphère type AF90D évolue avec les demandes des installations. Au départ monté dans l'installation en tant que vanne à sphère standard avec levier, elle peut facilement recevoir par la suite une extension, un servomoteur ou la combinaison des deux.

Description

Vanne à sphère deux pièces à monter entre brides suivant DIN EN 1092-1, antistatique, avec passage intégrale, encombrement suivant DIN EN 558-1 Colonne 1 et Colonne 27, avec surface d'étanchéité lisse Forme B1. Etanchéité au passage suivant DIN EN 12266-1:2003, P11 et P12 (taux de fuite A). Sécurité feu suivant BS EN ISO 10497:2004 et FDA d'après US. FDA 21CFR 177.1550. Corps avec double système d'étanchéité avec joint interne en PTFE et externe en graphite. Avec platine suivant DIN EN ISO 5211 pour le montage direct d'un servomoteur pneumatique et électrique.

Option: Système de décompression, extension, enveloppe chauffante, système de verrouillage.

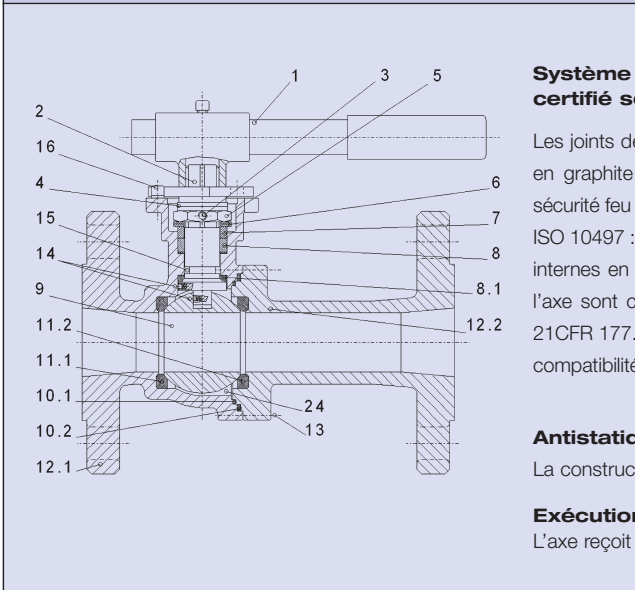

Système double étanchéité certifié sécurité feu et FDA

Les joints de corps et d'axe externe en graphite garantissent la vanne sécurité feu (certifié suivant BS EN ISO 10497 :2004). Les deux joints internes en PTFE du corps et de l'axe sont certifiés FDA (US. FDA 21CFR 177.1550) et garantissent la compatibilité des joints installés.

Antistatique

La construction antistatique à l'axe et à la sphère évite le chargement électrostatique.

Exécution TA-Luft

L'axe reçoit un O-Ring en viton revêtu FEP.

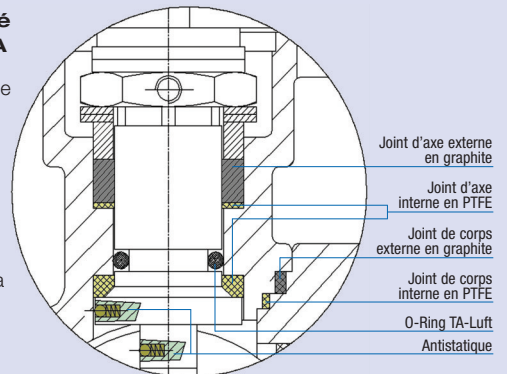

Kit = Kit de rechange * = Option

POS.	Pcs	Désignation	Matière	POS.	Pcs	Désignation	Matière
1	1	Levier	316/1.4408/PVC	10.2	1 Kit	Joint de corps	Graphite
2	1	Axe	316	11.1	1 Kit	Siège	PTFE
3	1	Vis	316	11.2	1 Kit	Siège de décompression	PTFE / FEP
4	2	Rondelle	1.4435	12.1	1	Corps	1.4408/CF8M/A216WCB
5	1	Ecrou	1.4301	12.2	1	Manchette	1.4408/CF8M/A216WCB
6	2	Rondelle ressort	1.4301	13	4 (6)	Vis	A2-70
7	1	Anneau	1.4401	14	2	Antistatique	316
8	1 Kit	Presse étoupe	Graphite/PTFE	15	1 Kit	O-Ring*	NBR / FEP
8.1	1 Kit	Joint d'axe	PTFE	16	1	Butée	1.4301
9	1	Sphère	1.4401	24	2 Kit	Coquille*	PTFE
10.1	1 Kit	Joint de corps	PTFE				

Vanne à sphère AF90D · Dimensions

Vannes manuelles

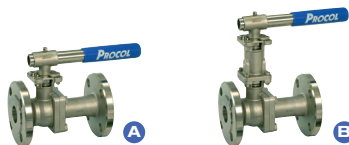

DN	PN	ød1	ød2	ød4	n x d3	øK	ØD	P	H2	R	L1 Colonne 1	Poids kg Colonne 1	L1 Colonne 27	Poids kg Colonne 27	L2	L3
15	16/40	15	18	45	4 x 14	65	95	47	52	11	130	2,3	115	2,2	170	44,5
20	16/40	20	23	58	4 x 14	75	105	52,5	52	9	150	3,3	120	3,0	170	44,5
25	16/40	25	29	68	4 x 14	85	115	61	52	12	160	4,1	125	3,7	170	51,3
32	16/40	32	38	78	4 x 18	100	140	70	52	13	180	5,4	130	4,9	170	56
40	16/40	38	44	88	4 x 18	110	150	79	58	16	200	6,9	140	6,4	230	62,5
50	16/40	50	56	102	4 x 18	125	165	88	58	16	230	10,0	150	9,1	230	70
65	16	65	71	122	4 x (ø) x 18	145	185	110	58	25	290	14,0	170	12,7	370	87
80	16	80	84	138	8 x 18	160	200	118	58	25	310	17,9	180	15,8	370	90
100	16	100	109	158	8 x 18	180	220	134	58	22	350	25,7	190	22,0	450	103

DN	PN	b	øD1	øD2	M1	M2	mxd5	B	H3	H	H1
15	16/40	14	42	36	6	6	4 x M8 x 25	9	148	61	6.1
20	16/40	16	42	36	6	6	4 x M8 x 25	9	153	61	6.1
25	16/40	16	50	42	7	6	4 x M8 x 25	11	168	67	10.9
32	16/40	16	50	42	7	6	4 x M8 x 25	11	177	67	10.9
40	16/40	16	70	50	10	8	4 x M10 x 25	14	223	86	13.9
50	16/40	18	70	50	10	8	4 x M12x 30	14	232	86	13.9
65	16	18	102	70	12	9.5	6 x M10 x 25	17	273	105	16.8
80	16	20	102	70	12	9.5	6 x M10 x 25	17	281	105	16.8
100	16	20	102	70	12	9.5	6 x M10 x 25	17	297	105	16.8

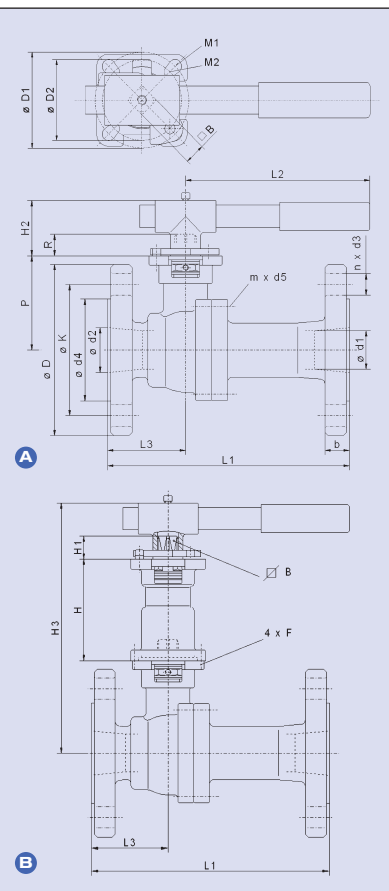

Vannes automatiques

Dimensionnement du servomoteur:

Air alimentation 6 bar

Delta p max. 10 bar

Fluide lubrifiant

Siège PTFE

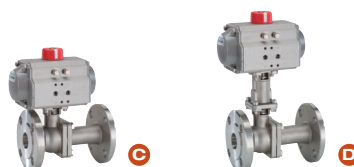

DN	KV	Couple	Servomoteur double effet	Poids kg Colonne 1 Servomoteur DE	Poids kg Colonne 27 Servomoteur DE	Servomoteur simple effet	Poids kg Colonne 1 Servomoteur SE	Poids kg Colonne 27 Servomoteur SE
15	11	12	AT 50 D	3,3	3,2	AT 100 S12	4,0	3,9
20	28	13	AT 50 D	4,3	4,0	AT 100 S12	5,0	4,7
25	50	16	AT 100 D	5,7	5,3	AT 200 S12	7,3	6,9
32	71	24	AT 100 D	7,0	6,5	AT 200 S12	8,6	8,1
40	96	44	AT 200 D	9,6	9,1	AT 250 S12	11,3	10,9
50	205	55	AT 200 D	12,7	11,8	AT 300 S12	16,5	15,6
65	275	60	AT 200 D	16,7	15,4	AT 300 S12	20,5	19,2
80	500	89	AT 250 D	21,8	19,6	AT 350 S12	28,0	25,8
100	700	130	AT 300 D	31,1	27,4	AT 400 S12	38,3	34,6

SE = Simple effet DE = Double effet

DN	H4		HH		R	L1 Colonne 1	L1 Colonne 27	L3	LA		B/C	H5	
	DE	SE	DE	SE					DE	SE		DE	SE
15	136	152	89	105	11	130	115	44.5	141	159	9	197	213
20	142	158	89	105	9	150	120	44.5	141	159	9	202	218
25	166	183	105	122	12	160	125	51.3	159	211	11	233	250
32	175	192	105	122	13	180	130	56	159	211	11	242	259
40	201	214	122	135	16	200	140	62.5	211	248	14	287	300
50	210	235	122	147	16	230	150	70	211	269	14	296	321
65	232	257	122	147	25	290	170	87	211	269	17	337	362
80	253	293	135	175	25	310	180	90	248	315	17	358	398
100	281	321	147	187	22	350	190	103	269	345	17	386	426

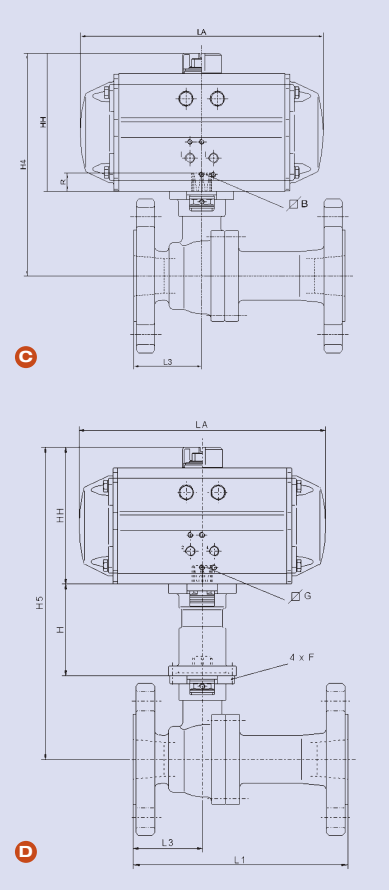

1003/11.06-ZT/F Modifications possibles

Tableau Pression/Température

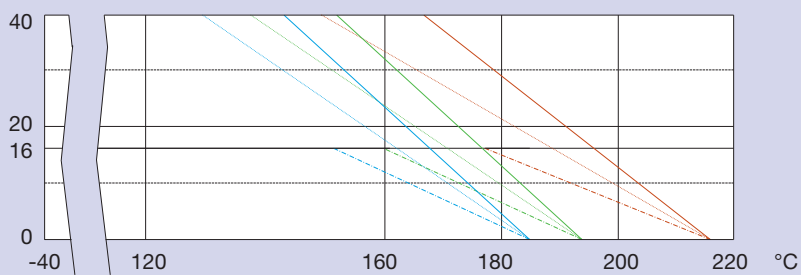

- DN 15 – 20
- DN 25 – 50
- - - DN 65 – 100
- CPTFE PTFE / 25% carbone
- RPTFE PTFE verré
- PTFE PTFE pur

Pour les applications sous -10° C il faut respecter la résistance au choc thermique.

Système de décompression

Le siège de décompression évite l'incontrôlable augmentation de pression entre la sphère et le corps. En position ouverte, comme en position fermée, du produit se trouve enfermé derrière la sphère. Suite à une surchauffe, le fluide enfermé se dilate et la pression augmente. Cette pression interne peut, suivant le fluide ou l'augmentation de température, détériorer les sièges et entraîner une fuite ou le blocage de la vanne. L'option système de décompression évite la surpression derrière la sphère et la détérioration des sièges.

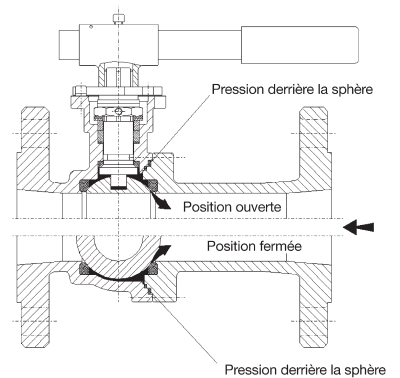

Programme vannes à sphère:

Vanne à sphère à brides	Vanne à sphère de fond de cuve	Vanne à sphère taraudée
Vanne à sphère 3 pièces	Vanne à sphère multivoies	Vanne à secteur sphérique
Vanne à sphère compacte	Vanne à sphère haute performance	Coupleur sans perte de produit