

Siebwechsler TSD

für diskontinuierlichen Betrieb

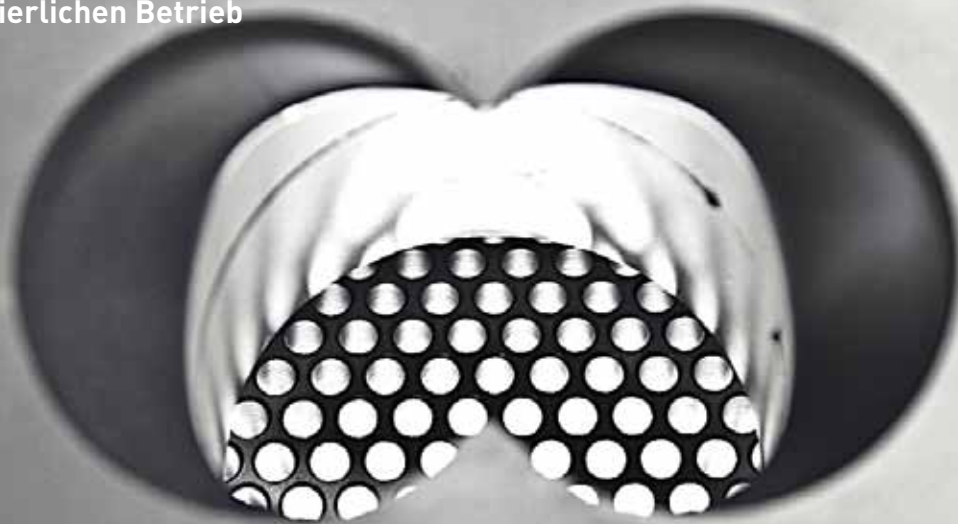

- Eine Siebstelle
- Einfache Bedienung
- Rechteckige Siebstützlochplatte

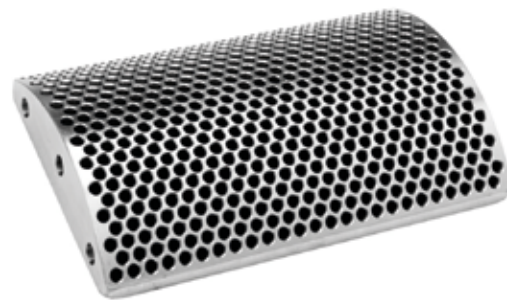

Die diskontinuierlichen Siebwechsler von Trendelkamp sind konstruiert um höchste Qualitätsansprüche in der Polymer-Schmelzefiltration zu erfüllen. TSD Siebwechsler basieren auf dem robusten und bewährten Bolzensystem und garantieren einen sicheren und zuverlässigen Betrieb.

Einzigartig bei allen Trendelkamp Siebwechslern ist die gewölbte und rechteckige Siebstützlochplatte. Das rechteckige Design ermöglicht im Vergleich zum runden Design eine größere Siebfläche und führt zu einer geringeren Maschinengröße bzw. zu einem höheren Durchsatz. Durch die gleichmäßig gewölbte Form der Siebstützlochplatte wird ihre Dicke auf Minimum reduziert und sorgt somit für einen erheblich geringeren Druckverlust. Trendelkamp TSD Siebwechsler eignen sich für Extrusionsanwendungen mit geringer Polymerverschmutzung, bei denen eine kurze Produktionsunterbrechung vertretbar ist oder als Schutzfiltration für eine Zahnrad-Schmelzepumpe.

Ihr Nutzen:

- Zuverlässiger Betrieb
- Längere Siebstandzeiten und kostengünstige Filtrationsiebe
- Reduzierte Produktscherung
- Minimierte Druckdifferenz über den gesamten Siebwechsler
- Sichere, einfache Bedienung und geringe Wartungskosten

Optionale Ausführungen:

- Öl-, dampf, oder elektrisch beheizt
- Hochtemperaturanwendung bis zu 450 °C
- Spezialbeschichtung für abrasive/korrosive Anwendungen
- Edelstahlausführung
- ATEX-Ausführung

Siebwechsler TSD



Funktionsprinzip:

Ein rheologisch optimierter Fließkanal leitet den eintretenden Schmelzestrom zu der Siebkavität. In der Siebkavität befindet sich eine Siebstützlochplatte mit davorliegendem Filtrationssieb. Sobald ein Siebwechsel nötig ist, wird der Bolzen über einen Hydraulikzylinder aus dem Gehäuse gefahren und das Sieb kann gewechselt werden. Während dieses Vorgangs ist der Schmelzefluß unterbrochen. Nach dem Siebwechsel wird der Bolzen wieder in die Produktionsstellung gefahren.

Steuerungsoptionen:

- Handsteuerung
- SPS-Steuerung
- Steuerungsvorbereitung (Hardwarekomponenten)
- Heizungsregelung
- Druck- und Temperaturüberwachung

Hauptanwendung:

- Compoundierung
- Masterbatching
- Polymerisationsprozesse
- Faser-Produktion
- Extrusion von Folien und Platten
- Extrusion von Profilen und Rohren
- Niedrigviskose Materialien

Hauptmerkmale:

- Hydraulisch betätigte, diskontinuierliche Filtrationseinrichtung
- Prozessdruck/-Temperatur: bis 400 bar/400°C
- Differenzdruck: bis 100 bar
- Energieeffizient durch isoliertes Gehäuse

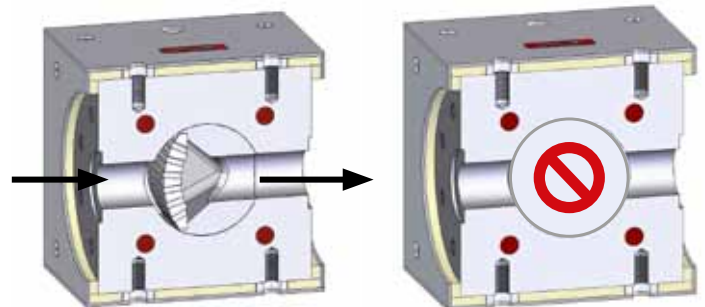

Produktionsstellung

Siebwechselstellung

Siebwechsler – Typenreihe TSD >>> Auslegungsbasis: Polyolefine, Filterfeinheit 200 µm

Baugröße	Siebfläche	Durchsatz	Heizleistung	Antriebsleistung Hydraulik
TSD 2-2	1x 20 cm ²	- 70	2,0 kW	1,1 kW
TSD 3-2	1x 48 cm ²	70 - 170 kg/h	3,0 kW	3,0 kW
TSD 4-2	1x 87 cm ²	160 - 350 kg/h	4,0 kW	3,0 kW
TSD 5-2	1x 161 cm ²	300 - 650 kg/h	5,0 kW	3,0 kW
TSD 6-2	1x 270 cm ²	450 - 1.000 kg/h	6,4 kW	5,5 kW
TSD 7-2	1x 437 cm ²	800 - 2.100 kg/h	8,0 kW	5,5 kW
TSD 8-2	1x 538 cm ²	1.000 - 2.700 kg/h	10,0 kW	5,5 kW
TSD 9-2	1x 759 cm ²	1.400 - 3.600 kg/h	12,8 kW	7,5 kW
TSD 10-2	1x 875 cm ²	1.750 - 4.600 kg/h	25,6 kW	7,5 kW