

Série SS Haas



Le CUV à grande vitesse

Le changeur d'outils **AMÉLIORÉ** à grande vitesse placé sur le côté (24+1 postes) assure un changement d'outils en moins de 1,6 secondes

Programmation en code G standard ISO à la commande CNC Haas conviviale et multi-fonctions

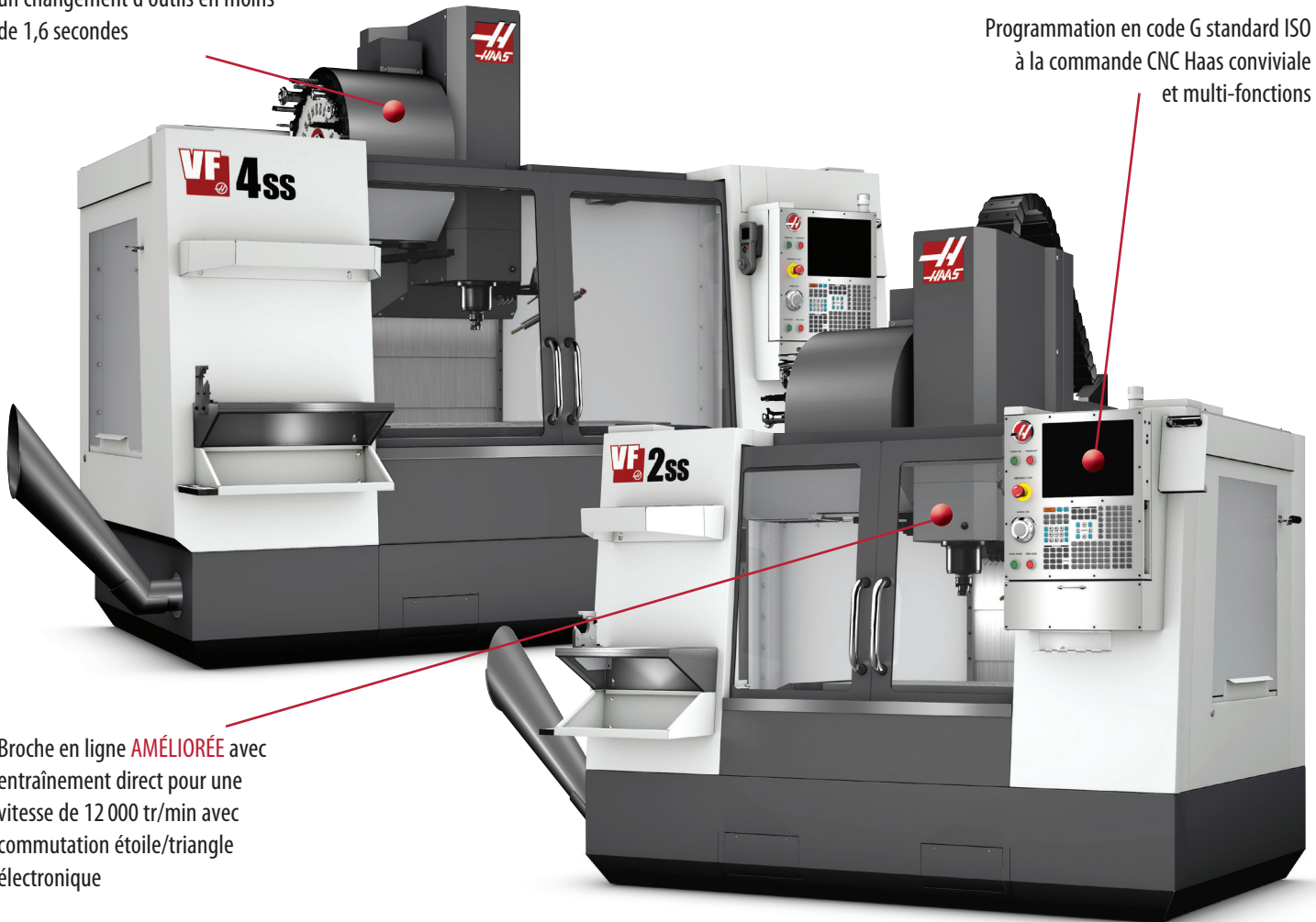

Broche en ligne **AMÉLIORÉE** avec entraînement direct pour une vitesse de 12 000 tr/min avec commutation étoile/triangle électronique

Garantie : 12 mois de garantie (pièces et main-d'oeuvre)

[Équipement de base]

- Système d'entraînement vectoriel double 22,4 kW
- Broche cône 40 à 12 000 tr/min
- Entraînement direct en ligne
- Grande vitesse en avance rapide
- Changeur latéral grande vitesse
- Taraudage rigide
- Ecran LCD couleur 38 cm avec port USB
- Servomoteurs brushless sur tous les axes
- Commande Haas ergonomique
- Programmation selon la norme ISO/Code G
- Fabriqué aux USA

[Options] partial list

- Convoyeur à copeaux spiralé¹
- Buse d'arrosage programmable¹
- Système de programmation Intuitif Haas
- Manivelle portable¹
- Mémoire programme 750 Mo
- Options 4^e et 5^e axe
- Rotation des coordonnées et facteur échelle
- Macros définies par l'utilisateur
- Usinage à haute vitesse avec fonction "Look-ahead"

¹Standard sur VF-6SS



Haas Automation Europe | www.HaasCNC.com | +32 2 522 99 05 | Made in U.S.A.

Caractéristiques techniques sujettes à modifications sans préavis. Nous déclinons toute responsabilité quant à d'éventuelles erreurs typographiques. Machines illustrées avec matériel en option.

Série SS Haas

Le CUV à grande vitesse



Les centres d'usinage verticaux à haute performance Super-Speed de Haas offrent, pour des grandes séries et des temps de cycle courts, les vitesses de broche élevées, les vitesses d'avance et les changements d'outil nécessaires.

Chaque machine SS est équipée de série d'une broche en ligne à entraînement direct de 12 000 tr/min, un changeur d'outil latéral et de vitesses d'avance rapide sur tous les axes.



La broche Haas en ligne avec entraînement direct de 12 000 tr/min est reliée directement au moteur pour réduire les vibrations ainsi que le dégagement de chaleur et les bruits. Le double entraînement vectoriel de 22,4 kW permet d'obtenir un couple suffisant à basse vitesse ainsi que la vitesse nécessaire pour l'usinage à grande vitesse.

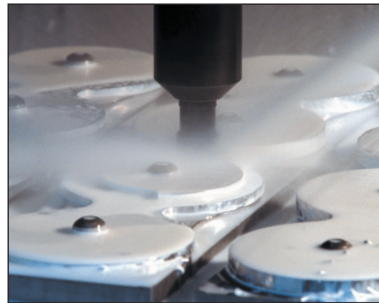

La grande vitesse et le changement d'outil rapide des machines SS augmentent la cadence de production et réduisent les temps de cycle, pour assurer une production rentable de grandes séries. Le dimensionnement très large de la table, offre suffisamment de place pour plusieurs dispositifs de bridage.

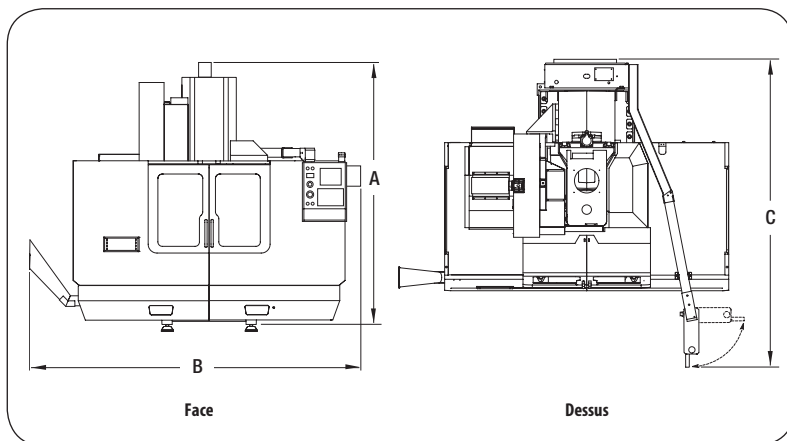

Espace de travail	VF-2SS	VF-3SS	VF-4SS	VF-5SS	VF-6SS
A. Hauteur maximale de travail	2 667 mm	2 718 mm	2 997 mm	3 022 mm	3 022 mm
B. Largeur maximale de travail	3 175 mm	3 886 mm	3 886 mm	4 013 mm	4 775 mm
C. Profondeur maximale de travail*	2 769 mm	2 667 mm	2 667 mm	2 844 mm	3 098 mm

* Avec la commande alignée vers l'avant. Nécessite 914 mm supplémentaires pour ouvrir le panneau d'entretien arrière.

[Caractéristiques techniques]

Courses	VF-2SS	VF-3SS	VF-4SS	VF-5SS	VF-6SS
X	762 mm	1 016 mm	1 270 mm	1 270 mm	1 626 mm
Y	406 mm	508 mm	508 mm	660 mm	813 mm
Z	508 mm	635 mm	635 mm	635 mm	762 mm

Table	VF-2SS	VF-3SS	VF-4SS	VF-5SS	VF-6SS
Longueur	914 mm	1 219 mm	1 321 mm	1 321 mm	1 626 mm
Largeur	356 mm	457 mm	457 mm	584 mm	711 mm
Charge maximale de la table	680 kg	794 kg	794 kg	794 kg	907 kg

Broche	VF-2SS	VF-3SS	VF-4SS	VF-5SS	VF-6SS
Vitesse	12 000 tr/min				
Entraînement	en ligne avec entraînement direct				
Puissance maxi	22,4 kW				
Couple maxi	122 Nm à 2 000 rpm				

Moteurs d'axes sans balai	VF-2SS	VF-3SS	VF-4SS	VF-5SS	VF-6SS
Poussée maximale					
Axe X	8 874 N	13 723 N	13 723 N	14 902 N	15 124 N
Axe Y	8 874 N	13 723 N	13 723 N	14 902 N	15 124 N
Axe Z	13 723 N	17 450 N	17 450 N	14 902 N	15 124 N

Vitesses d'avance	VF-2SS	VF-3SS	VF-4SS	VF-5SS	VF-6SS
Avance rapide					
Axe X	35,6 m/min	35,6 m/min	35,6 m/min	30,5 m/min	22,9 m/min
Axe Y	35,6 m/min	35,6 m/min	35,6 m/min	30,5 m/min	30,5 m/min
Axe Z	35,6 m/min	35,6 m/min	35,6 m/min	30,5 m/min	30,5 m/min
Avance de coupe	21,2 m/min				

Changeur d'outils	VF-2SS	VF-3SS	VF-4SS	VF-5SS	VF-6SS
Capacité	24+1				
Type	CT 40				
Diamètre maxi d'outil	76 mm				
Outil à outil	1,6 sec				2,3 sec
Copeau à copeau	2,2 sec				3,2 sec

Généralités	VF-2SS	VF-3SS	VF-4SS	VF-5SS	VF-6SS
Courant - Triphasé	354 - 488 V				
Poids de la machine	3 629 kg	5 670 kg	6 033 kg	6 623 kg	9 526 kg



Caractéristiques techniques sujettes à modifications sans préavis.
Nous déclinons toute responsabilité quant à d'éventuelles erreurs typographiques.
Machines illustrées avec matériel en option.