



Stand: 23.08.2012

## WRK NRR 03/125/38R

Artikel Nr.: 145547

**Gehäuse:** Leichte Lenkgabel aus Stahlblech mit verpressten Zentralbolzen, zweifacher Kugelkranz im Gabelkopf, mit Rückenloch, Drehkranz mit Kunststoffabdichtung, verzinkt, Radachse verschraubt

**Rad:** Reifen / Laufbelag: Grauer Vollgummi, ~85 Shore A; Felge: Aus Polyamid PA6, schwarz

### Technische Daten

Raddurchmesser (D):	125
Raddurchmesser x Breite (t):	125x38
Aufbau:	Lenkrolle ohne Feststeller
Radlager:	Rollenlager
Material Bereifung:	Vollgummi
Farbe Bereifung:	grau
Spurlos:	ja
Laufbelaghärte (Shore A):	85
Material Felge:	Polypropylen
Durchmesser Rückenloch (D):	13,2
Bauhöhe (H):	154
Ausladung (F):	36
Schwenkradius:	98,5
Tragfähigkeit (Kg):	100
Material Gehäuse:	Stahl, gepresst
Gehäuseoberfläche:	verzinkt
Temperatur von °C:	-20
Temperatur bis °C:	60
Lieferzeit (Tage):	2 - 3

### Bewertung

Rollwiderstand:	★★★★★
Verschleiß:	★★★★★
Bodenschonend:	★★★★★
Fahrgeräusch:	★★★★★

### Serien

Rad:	WRK
Gehäuse:	NR

### Varianten

- [155494](#) - Rad
- [145544](#) - Lenkrolle mit Feststeller

### Zubehör

- [172461](#) - EXPANDER Ø19 -21.5
- [172465](#) - EXPANDER V21.5-24

### Rolle



### Zeichnung

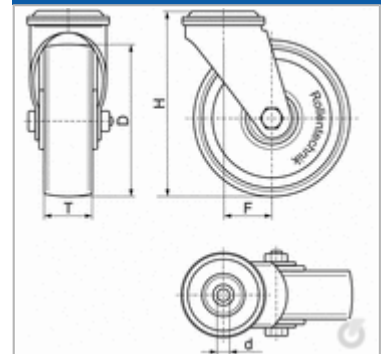

### Zeichnung Gabelkopf

