

# Linajet

Der Gebindewascher mit adaptivem  
Spritzdüsen-System



## Der erste Eindruck zählt

Am Point of Sales gilt: Schmutzige Gebinde trüben merklich den Verkaufserfolg. Mit dem KRONES Gebindewascher Linajet rücken Sie Ihre Produkte von Anfang an ins rechte Licht. Denn der robuste Washaholic reinigt Getränkekästen und andere Kunststoff-Gebinde ebenso gründlich wie schonend. Der neue Linajet punktet dabei mit einem modularen Design und noch besserer Waschleistung, selbst bei unterschiedlichen Gebindeformaten.

### Auf einen Blick

- Reinigt Gebinde unterschiedlichster Formen und Größen
- Leistungsspektrum
  - Einbahnig: bis zu 3.800\* Gebinde pro Stunde
  - Zweibahnig: bis zu 7.600\* Gebinde pro Stunde
- Verstellbare Hochdruckspritzung für eine noch bessere Reinigungsleistung

\* Bezogen auf Abmessungen von 400 x 300 mm





## Alle Neuerungen auf einen Blick





## Behandlungszonen und Badvolumen

- Vergrößertes Badvolumen + verringerte Strömungsgeschwindigkeit = reduzierte Menge an in Schwebelage gehaltener Verschmutzungen
- Integration eines Sandfangs mit automatischer Abschlämmung möglich
- Automatische Schmutzaustragung über umlaufende Siebbänder für die Lauge- und Nachbehandlungszone
- Drei Spritzzonen mit unterschiedlichen Spritzdrücken und Düsentypen

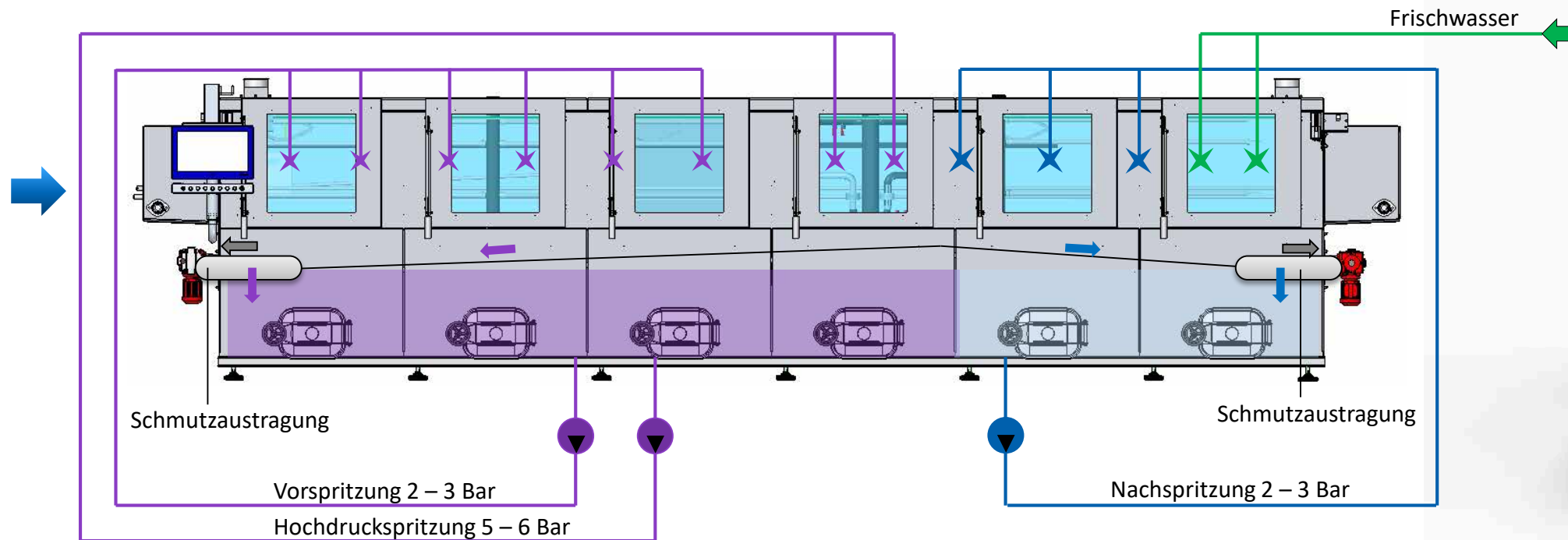



## Spritzrohre

- Adaptive Spritzrohre im Hochdruckbereich: gleichbleibendes Spritzbild auch bei unterschiedlichen Kastenabmessungen
- Reinigung bei gleichzeitig hohem Druck und Volumenstrom
- Schnellverschluss-Spritzrohre für einfache Montage und Demontage
- Düsen mit austauschbaren Mündungsteilen bei Erhalt der Düseneinstellung

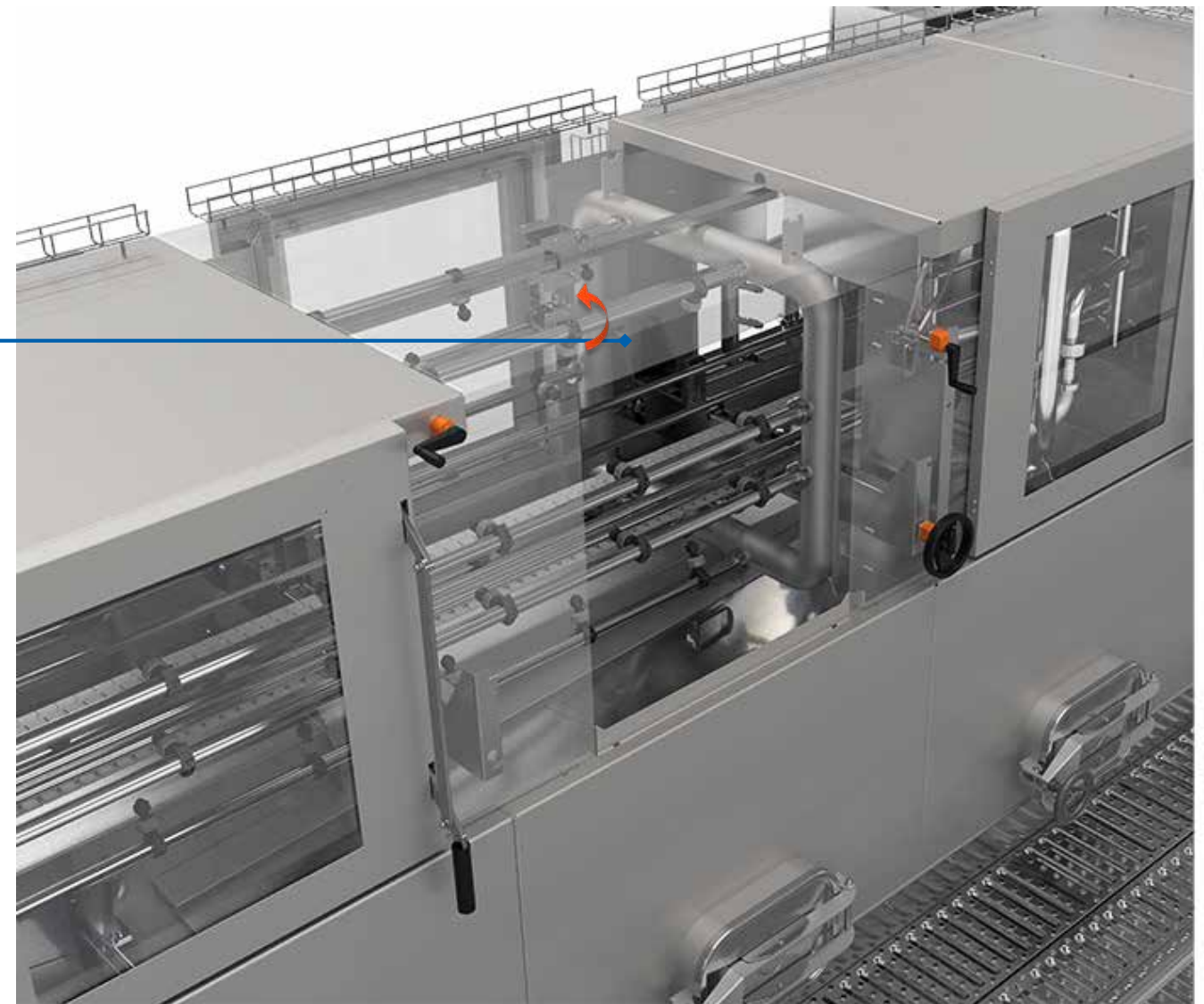



## Umstellung und Wartung

- Automatische Schmutzaustragung über umlaufende Siebbänder für die Lauge- und Nachbehandlungszone
- Umstellung auf neue Kastengrößen (Höhe, Breite) über Spindeln, die außerhalb an der Maschine angebracht sind
- Zugang zum Inneren der Maschine über an beiden Seiten angebrachte Türen
- Rücklaufrinne für den Zugang zum Bad ohne Werkzeug demontierbar
- Reinigung der Bäder von oben durch die Türen

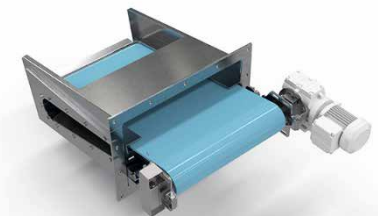
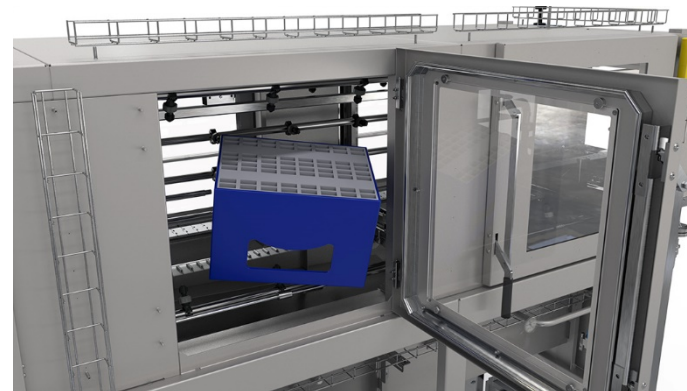
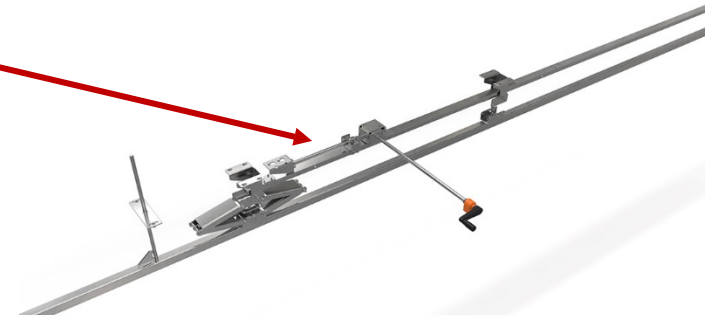
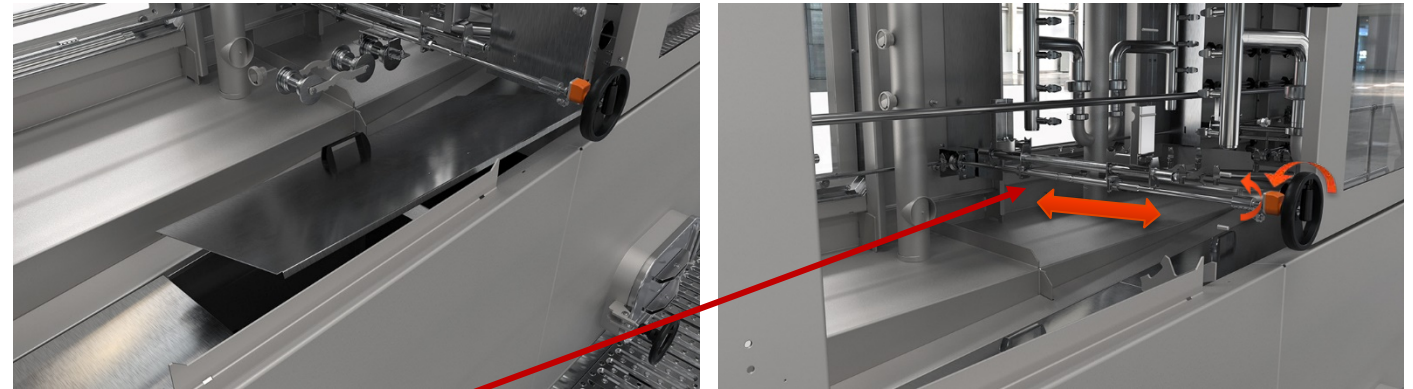



# Automatisierungskonzept

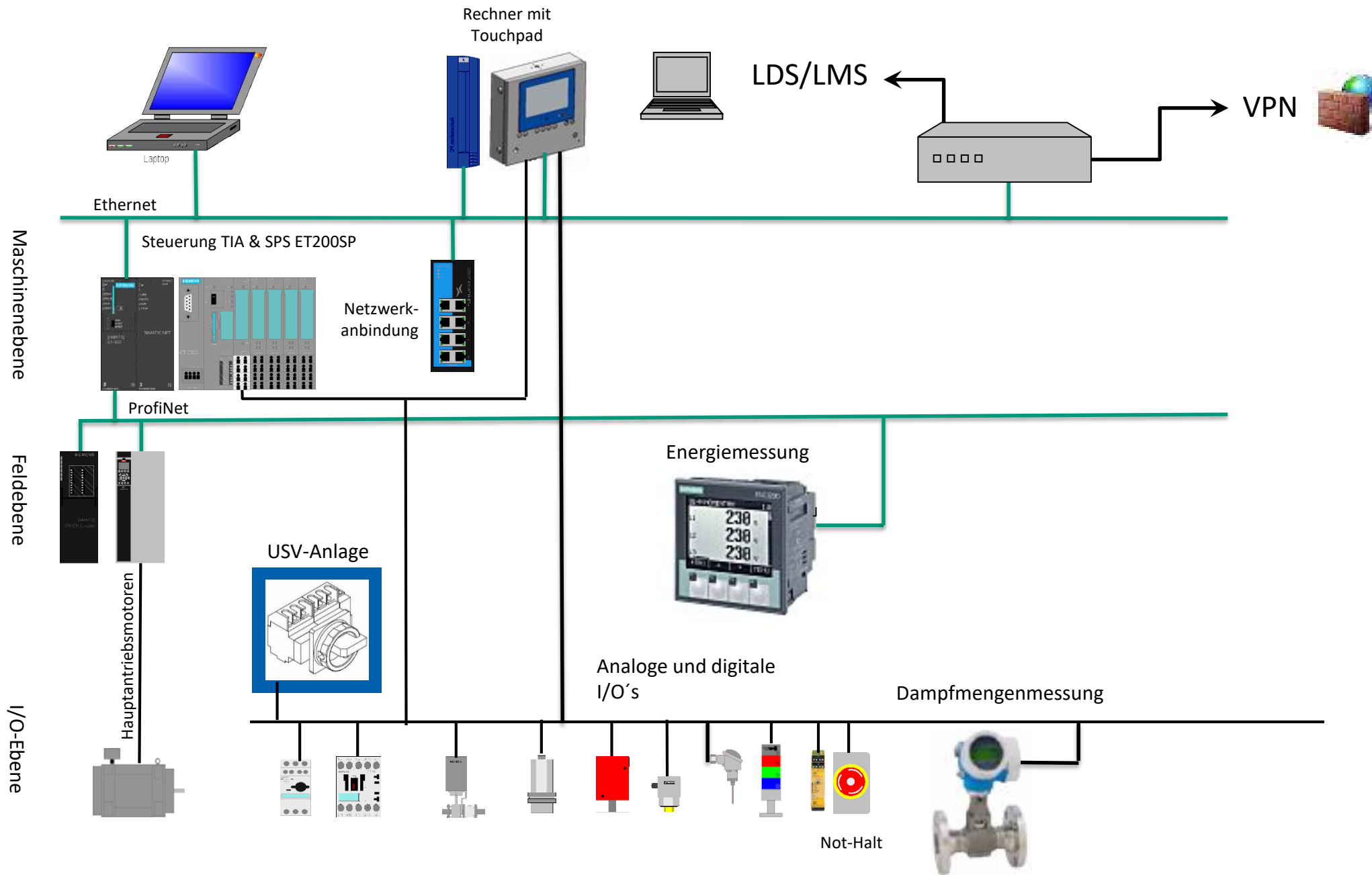



## Funktionsabgrenzung

Funktion	Linajet
Sandaustragung	Optional
Schmutzaustragung automatisch/manuell	Automatisch: Optional Manuell: Standard
Schwadenabsaugung	Optional
Heizung Lauge	Optional
Isolierung Laugebad	Nein
Tauchbad/Überschüttung	Nein
Kastendrehstation	Nein
Diagonallauf	Nein
Hochdruckspritzung (breitenverstellbar)	Optional (bis 6 Bar)
Bürstenstation	Nein
Automatische Innenreinigung	Nein
Dosierung	Optional
Doppelbahnig	Ja (> 3.800 Kästen/h)
Etikettenablösung	Nein





## Funktionsabgrenzung

Funktion	Linajet
Kastenwendung	Nein
Feinfiltration	Nein
Innenbeleuchtung	Nein
Türen	Türen mit Fenster: Optional Türen ohne Fenster: Standard
Außenliegende Breitenverstellung	Optional
Außenliegende Höhenverstellung	Ja
Schnellverschluss für Spritzrohre	Ja
Einstellung Frischwasserverbrauch (manuelle Druckminderung)	Ja
Kastentrocknung	Nein



## Funktionsabgrenzung

Automatisierung	Linajet
Automatisch betriebsbereit	Optional
Verbrauchsmessung Frischwasser	Optional
Verbrauchsmessung Heizung	Optional
Frequenz geregelter Antrieb	Ja
Stauschaltung	Ja
Konzentrationserfassung Lauge	Nein
Motorreparaturschalter	Optional
Bedienkonzept mit 10“-Touchscreen	Ja
Unterbrechungsfreie Spannungsversorgung (USV)	Optional
enviro zertifiziert	Nein



## Ihre Vorteile

### Immer ein optimales Reinigungsergebnis

Sie verarbeiten verschiedene Kastengrößen und möchten trotzdem ein optimales Reinigungsergebnis? Dann ist die breitenadaptive Hochdruckeinspritzung genau das Richtige für Sie. Die optional verfügbare Einrichtung sorgt dafür, dass sich der Spritzabstand an die jeweilige Kastenbreite anpassen lässt – und garantiert so ein gleichbleibend positives Spritzbild.

- *60 Prozent mehr Reinigungsintensität*

### Spielend leichte Umstellung

Um die Umstellung auf neue Kastenformate für den Bediener so einfach und zeitsparend wie möglich zu gestalten, ist beim Linajet der dafür benötigte Spindeltrieb zentral im Außenbereich der Maschine angebracht (optionale Einrichtung).

- *90 Prozent geringerer Rüstaufwand (ohne Spindeltrieb: 30 Prozent)*
- *Bis zu 70 Prozent weniger Aufwand bei der Fehlerbehebung (ohne Spindeltrieb: 35 Prozent)*

### Verlängerung der Behandlungsdauer

Dank verschiedener optionaler Ausstattungsmodule lässt sich die Behandlungszeit auf Wunsch verlängern – und so das Reinigungsergebnis noch weiter verbessern.

- *Eine um 18 Prozent längere Behandlungsdauer*

### Leichte Zugänglichkeit

Muss der Bediener doch einmal selbst Hand anlegen, kann er dies schnell und unkompliziert tun: Beidseitig angebrachte Türen bieten einen einfachen Zugang zum Innenraum, im Bereich der Bäder sind Mannlöcher integriert und auch ein Eingriff von oben ist dank verschiebbarer Leitbleche ganz einfach möglich. Auch lassen sich die Kästen leicht entnehmen.

- *50 Prozent geringerer Reinigungsaufwand*

### Modernes Bedienkonzept

In den Linajet ist das neue Krones HMI integriert – und wartet mit einem 10-Zoll-Touchscreen und 2,5-facher Bildfläche auf. Damit sind alle Betriebsdaten auf einen Blick verfügbar.



## Alles aus einer Hand

### **Trainings an der KRONES Akademie – geschulte Köpfe steigern Ihre Anlageneffizienz**

Das vielseitige Schulungsangebot der KRONES Akademie reicht von Bedien- über Wartungs- und Instandhaltungs- bis hin zu Management-Trainings. Außerdem erstellen wir gerne einen individuellen Trainingsplan.

### **KRONES Lifecycle Service – Partner for Performance**

Auch nach dem Neumaschinenkauf kümmert sich KRONES natürlich um Ihre Anlagen: die KRONES LCS Experten stehen immer an Ihrer Seite und übersetzen Ihre Ziele und Wünsche in die optimalen LCS Lösungen.

### **KIC KRONES Reinigungsmittel bringen Ihre Maschine zum Strahlen**

Nur wenn das Produktionsumfeld makellos ist, kann auch Ihr Produkt glänzen. Von KIC KRONES erhalten Sie das optimale Reinigungs- und Desinfektionsmittel für jeden einzelnen Produktionsschritt.

### **Schmierstoffe von KIC KRONES für jeden Produktionsschritt**

Egal ob Getriebe, Ketten oder Zentralschmierungen – unsere Fette und Öle sind wahre Alleskönner. Sie erreichen jeden Schmierpunkt, schützen dabei Ihre Anlage, und schonen dank Lebensmittelverträglichkeit auch Ihr Produkt.

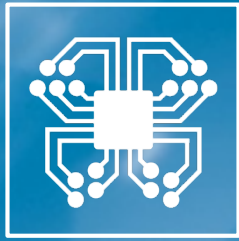

Digitalisierung



Prozess-  
technik



Abfüll- und  
Verpackungs-  
technik



Intralogistik



Lifecycle  
Service

We do more.

 **KRONES**