

Linajet

La lavadora de cajas con sistema de toberas rociadoras adaptables



La primera impresión es lo que cuenta

En el punto de venta, la suciedad en las cajas empaña notablemente el éxito en las ventas. Sin embargo, con la lavadora de cajas Linajet de KRONES, sus productos llamarán la atención de manera positiva, ya que esta robusta lavadora de gran rendimiento limpia cajas de bebidas y otros embalajes de plástico a fondo y de manera cuidadosa. La nueva Linajet destaca por su diseño modular y su mayor capacidad de lavado, incluso con diferentes formatos de cajas.

De un vistazo

- Lava cajas de los más diversos formatos y tamaños
- Rendimientos
 - De una vía: hasta un máximo de 3.800* embalajes por hora
 - De dos vías: hasta un máximo de 7.600* embalajes por hora
- Rociado a alta presión ajustable para una capacidad de limpieza aún mayor

* Para unas dimensiones de 400 x 300 mm





Todas las novedades de un vistazo



Diseño modular

Grandes puertas para acceder fácilmente en caso de mantenimiento y reparación

Rociado a alta presión adaptable: misma distancia de aplicación con diferentes cajas

Cambio a nuevos formatos de cajas (anchura, altura) desde el exterior

Las bombas y válvulas de proceso están alojadas en una sala para equipos técnicos

Volumen de baño aumentado para una porcentaje menor de la carga de suciedad con una función integrada de desarenado



Zonas de tratamiento y volumen de tanque

- Mayor volumen de tanque + reducción en la velocidad del caudal = menor cantidad de suciedad en suspensión
- Posibilidad de integrar un desarenador con purga de lodos automática
- Extracción de residuos automática mediante cintas tamizadoras giratorias para la zona de postratamiento y sosa cáustica
- Tres zonas de pulverización con diferentes presiones de rociado y tipos de boquilla

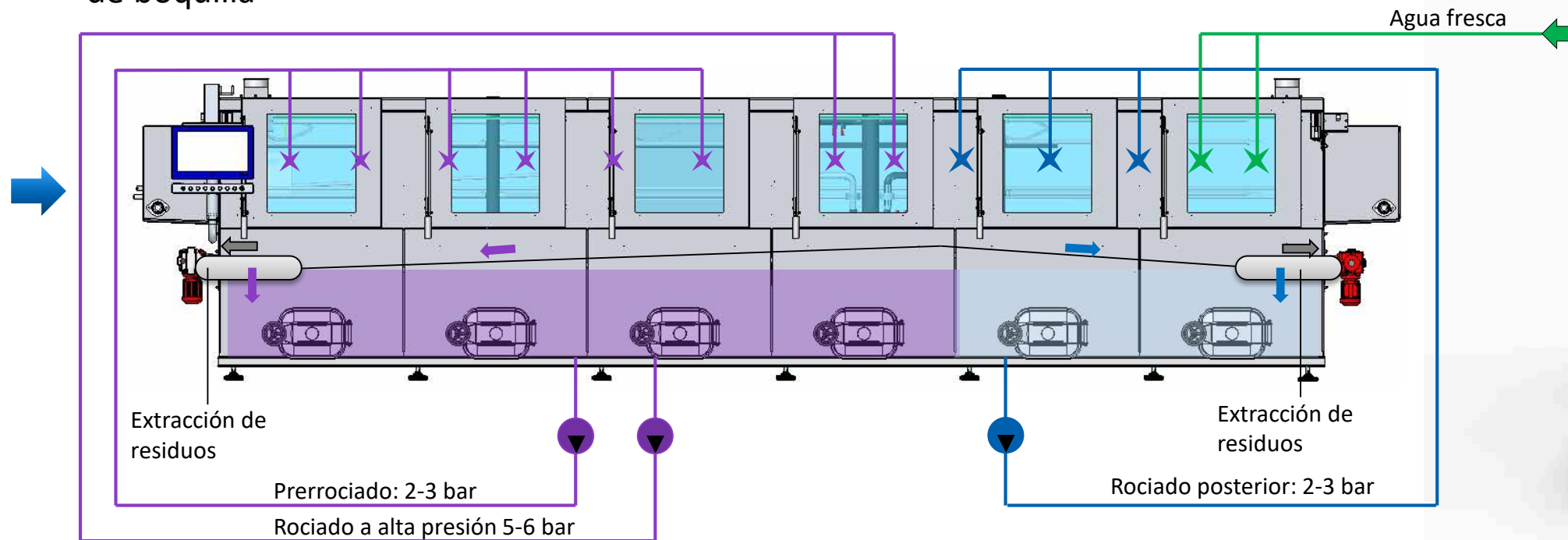



Tubos rociadores

- Tubos rociadores adaptables en la zona de alta presión: patrón de pulverización constante incluso con cajas de diferentes dimensiones
- Limpieza a presión y caudal volumétrico elevados al mismo tiempo
- Tubos rociadores de cierre rápido para fácil montaje y desmontaje
- Boquillas con accesorios de contorno intercambiables para conservar los ajustes de la boquilla

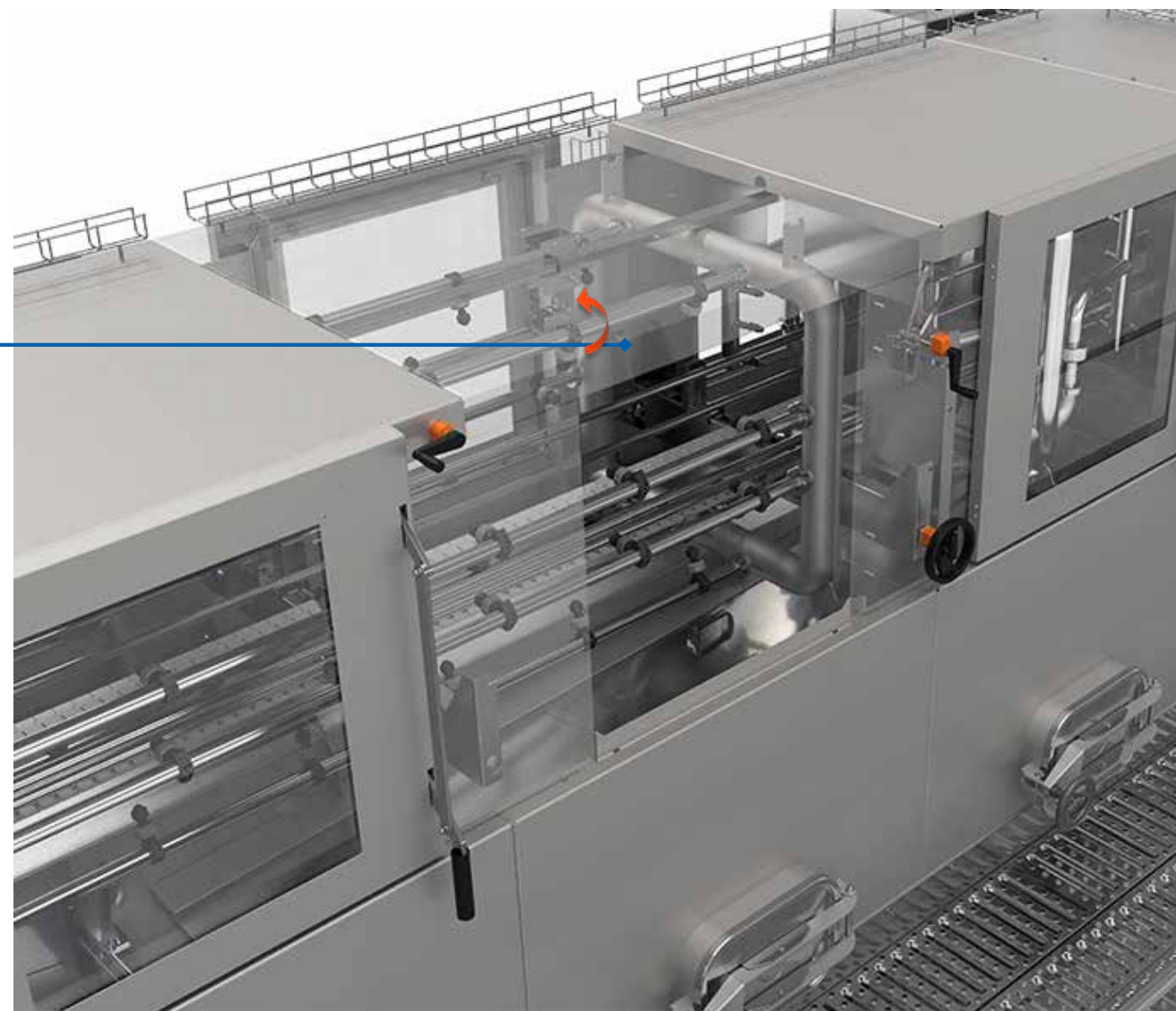



Cambio de formato y mantenimiento

- Extracción de residuos automática mediante cintas tamizadoras giratorias para la zona de postratamiento y sosa cáustica
- Cambio a nuevos formatos de cajas (altura, anchura) mediante husillos que se colocan en el exterior de la máquina
- Acceso al interior de la máquina a través de puertas colocadas a ambos lados de la misma
- Desmontaje sin herramientas de la canaleta de retorno para acceder al tanque
- Limpieza de los tanques desde arriba a través de las puertas

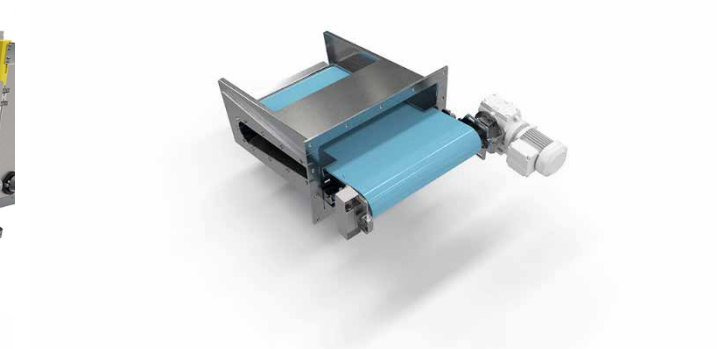
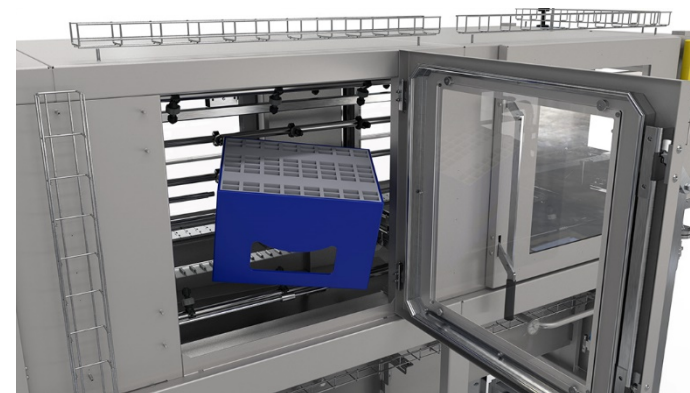
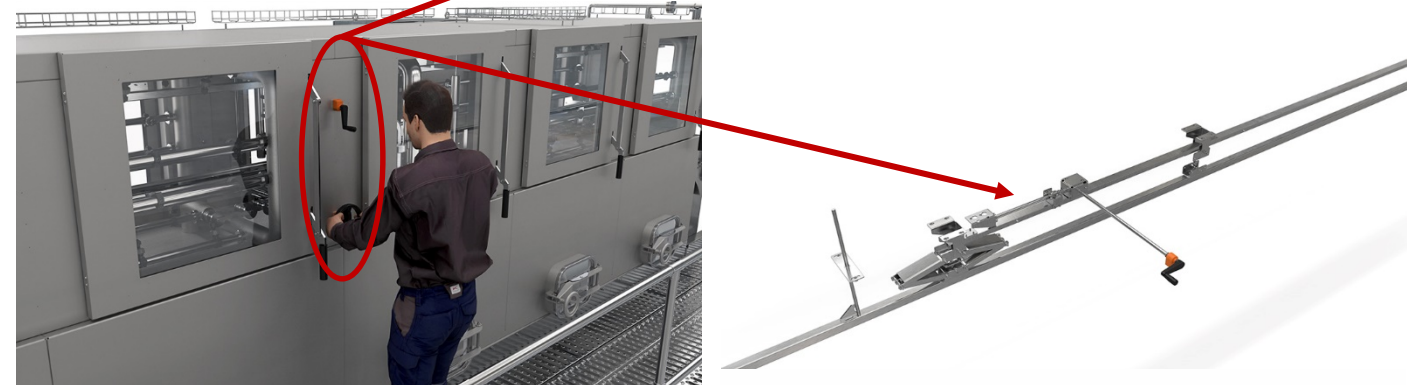
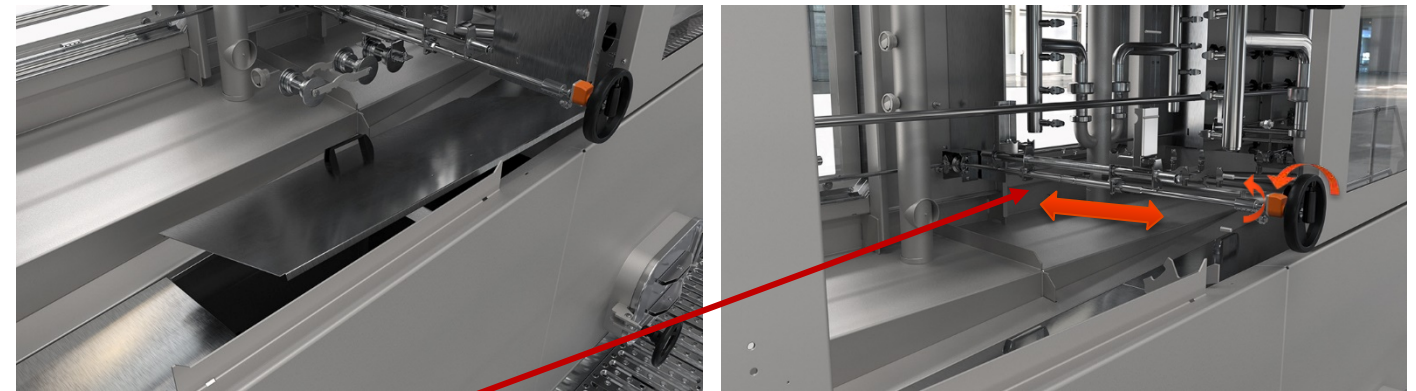



Concepto de automatización

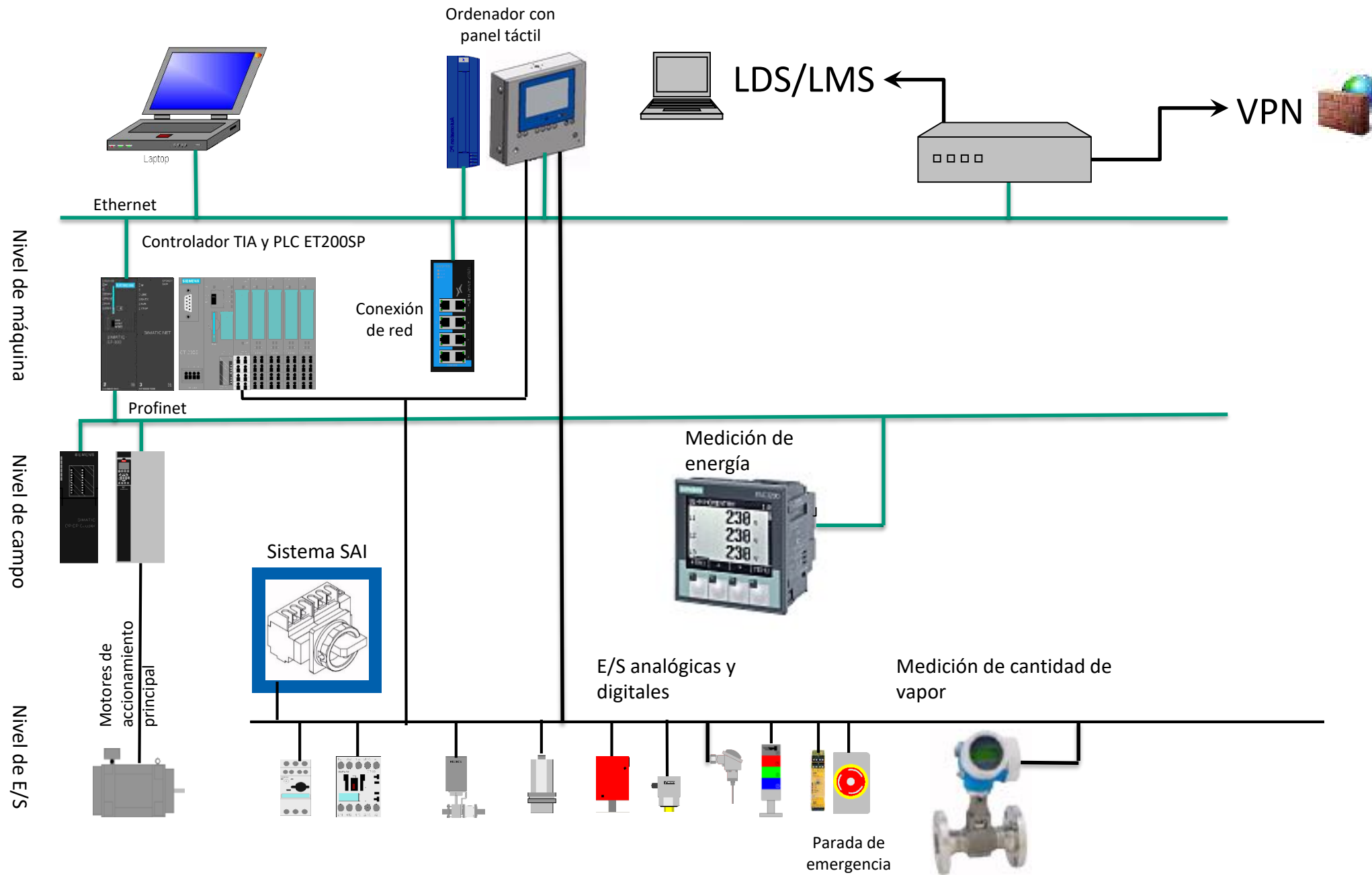



División de funciones

Función	Linajet
Extracción de arena	Opcional
Extracción de residuos automática / manual	Modo automático: Opcional Modo manual: Estándar
Sistema de extracción de vapores	Opcional
Calentamiento de sosa cáustica	Opcional
Aislamiento del baño de sosa cáustica	No
Baño de inmersión / rociado intenso	No
Equipo de giro de cajas	No
Marcha diagonal	No
Rociado a alta presión (ajustable en anchura)	Opcional (hasta 6 bar)
Estación de limpieza con cepillos	No
Limpieza interna automática	No
Dosificación	Opcional
Doble vía	Sí (más de 4500 cajas/h)
Desetiquetado	No



División de funciones

Función	Linajet
Volteado de cajas	No
Filtración fina	No
Iluminación interna	No
Puertas	Puertas con ventana: Opcional Puertas sin ventana: Estándar
Ajuste de anchura al exterior	Opcional
Ajuste de altura al exterior	Sí
Cierre rápido para tubos rociadores	Sí
Ajuste de consumo de agua fresca (reducción de presión manual)	Sí
Secado de cajas	No



División de funciones

Automatización	Linajet
Disponibilidad automática para la operación	Opcional
Medición del consumo de agua fresca	Opcional
Medición del consumo del calentador	Opcional
Accionamiento regulado por frecuencia	Sí
Sensor de acumulación	Sí
Medición de concentración de sosa cáustica	No
Interruptor aislador del motor	Opcional
Concepto de manejo con pantalla táctil de 10"	Sí
Sistema de alimentación de tensión ininterrumpida	Opcional
Con certificado enviro	No



Ventajas

Resultado de la limpieza siempre óptimo

¿Trabaja con cajas de diferentes tamaños y quiere conseguir siempre un resultado de limpieza óptimo a pesar de ello? El sistema de inyección de alta presión adaptable en anchura es exactamente lo que busca. Este equipo disponible de forma opcional se encarga de que la distancia de aplicación se adapte a la anchura de la caja correspondiente para garantizar un patrón de pulverización positivo constante.

Cambio de formato facilísimo

Con el fin de hacer el cambio a nuevos formatos de cajas lo más fácil posible para el operador y no perder el tiempo, en la Linajet el accionamiento de husillo necesario para ello está en una posición central en la zona exterior de la máquina (equipo opcional).

Ampliación de la duración del tratamiento

Gracias a diferentes módulos de equipamiento opcionales, el periodo de tratamiento puede ampliarse a voluntad para mejorar aún más el resultado de la limpieza.

Fácil acceso

En el remoto caso de que el operador tenga que intervenir él mismo, lo podrá hacer de forma rápida y sencilla gracias a numerosas características: las puertas situadas en ambos lados facilitan el acceso al espacio interno, en la zona de los tanques hay bocas de hombre integradas y también es posible intervenir desde arriba gracias a las chapas deflectoras fácilmente desplazables. Del mismo modo, las cajas pueden extraerse fácilmente.

Diseño higiénico

El espacio interno de la Linajet está diseñado de forma que la acumulación de suciedad sea prácticamente imposible. Por ejemplo, las chapas inclinadas permiten que el agua pueda desaguar fácilmente.



Ventajas

Resultado de la limpieza siempre óptimo

¿Trabaja con cajas de diferentes tamaños y quiere conseguir un resultado de limpieza óptimo a pesar de ello? El sistema de inyección de alta presión adaptable en anchura es exactamente lo que busca. Este equipo disponible de forma opcional se encarga de que la distancia de aplicación se adapte a la anchura de la caja correspondiente para garantizar un patrón de pulverización positivo constante.

- *Un 60 por ciento mayor intensidad de limpieza*

Ajuste muy sencillo

Con el fin de hacer el cambio a nuevos formatos de cajas lo más fácil posible para el operador y no perder el tiempo, en la Linajet el accionamiento de husillo necesario para ello está en una posición central en la zona exterior de la máquina (equipo opcional).

- *Un 90 por ciento menos trabajo de cambio de formato (sin accionamiento de husillo: 30 por ciento)*
- *Hasta un 70 por ciento menos trabajo en la eliminación de errores (sin accionamiento de husillo: 35 por ciento)*

Ampliación de la duración del tratamiento

Gracias a diferentes módulos de equipamiento opcionales, el periodo de tratamiento puede ampliarse a voluntad para mejorar aún más el resultado de la limpieza.

- *Un intervalo de tratamiento más largo de un 18 por ciento*

Fácil acceso

En el remoto caso de que el operador tenga que intervenir él mismo, lo podrá hacer de forma rápida y sencilla: las puertas situadas en ambos lados facilitan el acceso al espacio interno, en la zona de los baños hay bocas de hombre integradas y también es posible intervenir fácilmente desde arriba gracias a las chapas deflectoras desplazables. Del mismo modo, las cajas pueden extraerse fácilmente.

- *Un 50 por ciento menos trabajo de limpieza*

Concepto de operación moderno

Dentro del Linajet se encuentra integrado el nuevo HMI de KRONES y ofrece una pantalla táctil de 10 pulgadas y una superficie de pantalla aumentada por el factor 2,5. De esta forma todos los datos de operación están disponibles de un vistazo.



Todo en manos de un solo proveedor

Cursos de formación en la Academia KRONES – Personal bien formado aumenta la eficiencia de la línea

La amplia oferta de la Academia KRONES abarca desde cursos para operadores o especialistas en mantenimiento y puesta a punto hasta cursos para directivos. Además elaboraremos con mucho gusto un plan de formación individual.

KRONES Lifecycle Service – Partner for Performance

También después de comprar una máquina nueva, KRONES se ocupa de sus sistemas: los expertos de la división LCS de KRONES están siempre a su lado y convierten sus objetivos y deseos en soluciones LCS óptimas.

Detergentes de KIC KRONES consiguen que sus máquinas brillen

Sólo si el entorno de producción es impecable, su producto puede brillar. KIC KRONES suministra los detergentes y desinfectantes óptimos para cada fase de la producción.

Lubricantes de KIC KRONES para cada fase de la producción

Independientemente de si se trata de reductores, cadenas o sistemas de lubricación central – nuestras grasas y aceites sirven para todos los usos. Llegan a cualquier punto de lubricación, protegen de esta forma su línea y son cuidadosos con el producto dado que son de grado alimentario.



Digitalización



Ingeniería de procesos



Tecnología de llenado y de embalado



Intralogística



Lifecycle Service

We do more.

 KRONES