

## HYB35C05, HYB35C05A

### AKTIVKÜHLER

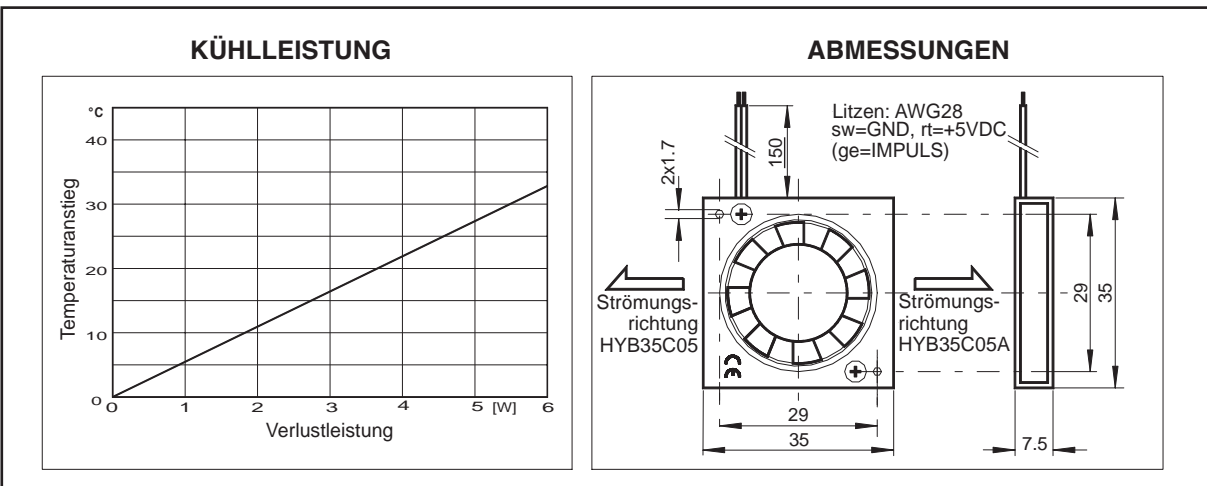

Der aktive Kühler mit einer Bauhöhe von nur 7.5mm ist wegen seiner guten Kühlleistung zur Elektronik Kühlung bei engem Platzverhältnis geeignet. Das moderne Motorsystem verbindet hervorragende Wärmeableitung mit geringer Stromaufnahme. Der bürstenlose Motor wird elektronisch kommutiert. Ein IC übernimmt die elektrische Steuerung. Durch 100% Burn-in wird höchste Zuverlässigkeit erreicht. Mit computerunterstützter Optimierung der Lüfterflügel und Kühlflächen wurde die hohe Kühlleistung bei geringstem Geräusch erreicht. Die Befestigung erfolgt durch Kleben mittels doppelseitig klebender Wärmeleitfolie oder Wärmeleitkleber. Ein optionaler Alarmausgang ermöglicht auf einfache Art die Überwachung der Lüftergeschwindigkeit.



## NENNDATEN

<b>CE</b>	HYB35C05	HYB35C05A
Betriebsspannung [V]	4.5 ... 5.0 ... 5.5	
Betriebsstrom [mA]	80	
Max. Startstrom [mA]	160	
Wärmewiderstand [K/W]	5.3	
Typ. Geräusch @ 1m [dB(A)]	23	
Betriebstemperatur (Rotor nicht blockiert) [°C]	-40...+70 (80, 1 h max.)	
Rotordrehzahl [min <sup>-1</sup> ]	7400	
Impulsausgang [Imp/U]	-	3
Lebensdauer L <sub>10</sub> /MTBF [h]	75000/210000 @ T <sub>H</sub> =60°C	
Lagersystem	Kugellager ZZ	
Gewicht [g]	10	
Verpackungseinheit [St]	50 - 500	

Technische Änderungen vorbehalten • 01/08

### • ALARMSIGNAL (OPTIONAL)

Der **SEPA**® HYB35C05A besitzt einen Tachoausgang, mit dem die korrekte Funktion des Lüfters überwacht werden kann.

Der Tachoausgang liefert ein rechteck-ähnliches Signal, dessen Frequenz der dreifachen Rotorgeschwindigkeit entspricht. Wenn der Rotor blockiert, erscheint das Ausgangssignal L oder H ( $L=0.5V_{\max}$ ,  $H=2.5V_{\min}$ ).

**WICHTIG:** Der Tachoausgang ist nicht gegen Kurzschluss gesichert und darf ohne Vorwiderstand nicht an GND oder Vcc angeschlossen werden. Ein Pull-up-Widerstand wird nicht benötigt.

Rotor nie berühren!

Der HYB35C05(A) hat verzinnte Litzenenden.

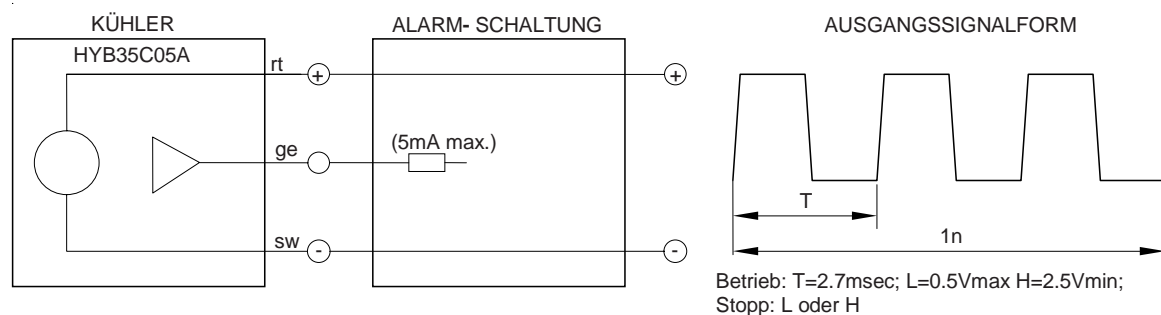

### • Montage:

Der **SEPA**® Lüfter HYB35C05(A) wird einfach unter Verwendung der doppelseitig klebenden Wärmeleitfolie THPAD35 auf das zu kühlende Bauteil montiert. Das THPAD enthält einen Aluminiumträger und verbindet sicher und dauerhaft, auch bei hohen Temperaturen. Das THPAD35 wird in der entsprechenden Abmessungen geliefert (siehe Zubehör).

Die Oberfläche des Kühlkörpers und des Bauteils müssen sauber und trocken sein. Schon Spuren von Wärmeleitpaste verhindern eine sichere Verbindung!

Mehr Informationen erhalten Sie in den Datenblättern über wärmeleitende Klebefolie oder Klebstoff.

THPAD35	wärmeleitende klebende Folie 35x35mm, auf Aluminiumbasis
LOCTITE 315	wärmeleitender Klebstoff, handfest nach 4 Min.
STECKER	auf Anfrage

### • BESTELLINFORMATION:

HYB35C05	<b>SEPA</b> ® Kühler 35x35x7mm, Kugellager, <b>CE</b>	113051000
HYB35C05A	<b>SEPA</b> ® Kühler 35x35x7mm, Kugellager, Impuls, <b>CE</b>	113051010