



Stand: 13.10.2012

## KRN NLI 4/200/50G-FSF

Artikel Nr.: 198014

**Gehäuse:** Leichte Lenkgabel aus Edelstahl mit verschraubten Zentralbolzen, zweifacher Kugelkranz im Gabelkopf, mit Anschraubplatte, Drehkranz mit Kunststoffabdichtung, Radachse V2A verschraubt

**Rad:** Reifen / Laufbelag: Laufbelag und Felge aus Polyamid PA6, natur

### Technische Daten

Raddurchmesser (D):	200
Raddurchmesser x Breite (t):	200x50
Aufbau:	Lenkrolle mit Feststeller
Radlager:	Gleitlager
Material Bereifung:	Polyamid
Farbe Bereifung:	weiß
Spurlos:	ja
Anschraubplatten Maß (A x B):	140x100
Lochabstand (a x b):	105x80
Durchmesser Anschraubloch (G1):	11
Bauhöhe (H):	235
Ausladung (F):	54
Tragfähigkeit (Kg):	300
Material Gehäuse:	Edelstahl, gepresst
Feststeller Variante:	FSF
Gehäuseoberfläche:	AISI 304
Temperatur von °C:	-30
Temperatur bis °C:	80
EAN-Code:	4250777717922
Lieferzeit (Tage):	2 - 3

### Bewertung

Rollwiderstand:	
Verschleiß:	
Bodenschonend:	
Fahrgeräusch:	

### Serien

Rad:	KRN
Gehäuse:	NLI

### Varianten

- [100690](#) - Rad
- [198156](#) - Lenkrolle ohne Feststeller
- [198153](#) - Bockrolle

### Rolle



### Zeichnung

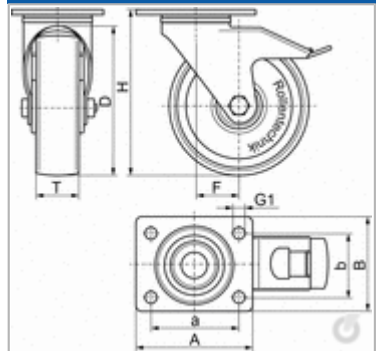

### Zeichnung Gabelkopf

