

SUPERFINISH

INNOVATION

μ

modular • flexibel • wirtschaftlich • universell

Bandfinisher KG50-100M

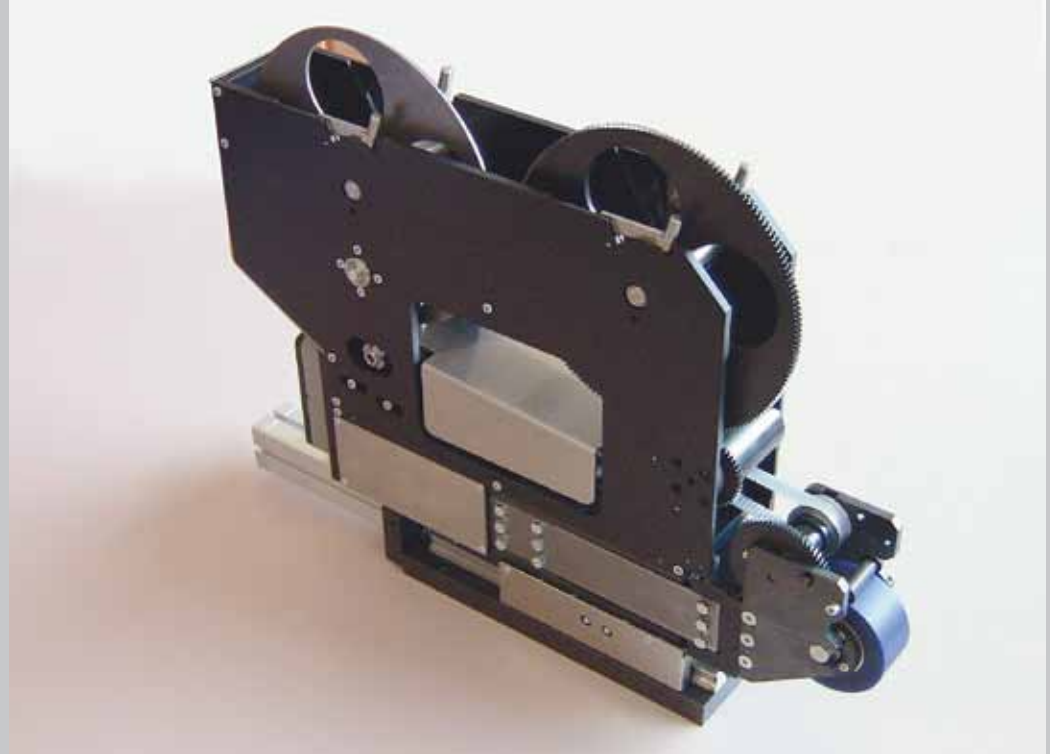

Technologie-Vorteile

Die optimierte Oberfläche erzeugt weniger Reibung und verbessert somit den Verschleiss, die Haltbarkeit, die Geräusentwicklung und den Energieaufwand.

Diese Art der Oberflächenverbesserung ist – verglichen mit anderen Verfahren – einfach, prozesssicher und wirtschaftlich.

Der Bandfinisher KG50-100M ist für die Bearbeitung von Grossserien ausgelegt.

Die angetriebene Andrückrolle erlaubt Bearbeitungen in beide Drehrichtungen und garantiert immer gleichbleibende Bandvorschub-Geschwindigkeit.

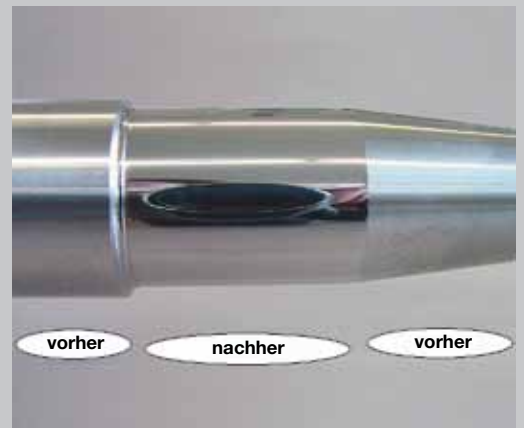



Bandfinisher KG50-100M – Technische Daten

Oszillationsfrequenz:	300 – 1400 DH/min.
Oszillationsweg:	Standard +/- 1 mm optional: +/- 0,5; +/- 1,5; +/- 2 mm
Bandvorschubgeschw.:	10 – 100 mm/min.
Bandlänge:	100 m
Anpresshub:	Standard 40 mm; optional: 70, 100 mm
Anpresskraft:	50 – 300 N (1 – 6 bar); optional: 80 – 480 N
Anpressrollenbreite:	max. 35 mm, angetrieben
Anpressrollenhärte:	Standard 65 ShA; optional: 35, 50, 90 ShA
Steuerspannung:	24 VDC
Gewicht:	16,5 kg

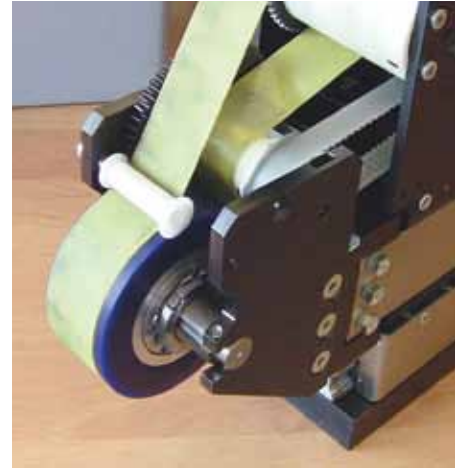

Anschlüsse

Elektrik:	Anschluss an Industriestecker
Benötigte Reglerkarten:	maxon DECS50/5; 343253; 1x; maxon DEC50/5; 230572; 1x
Pneumatik:	Anschluss an Ventil, 2 x 6 bar

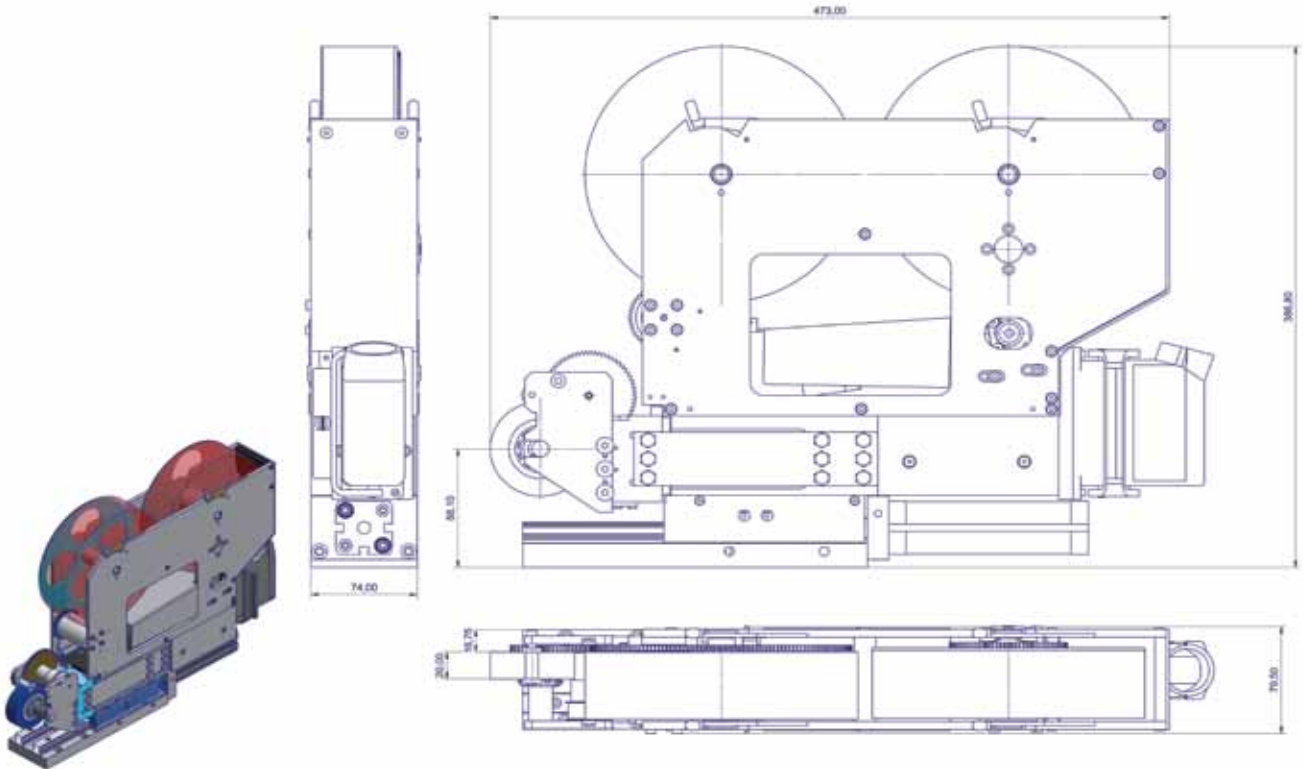

SUPERFINISH – ein Unternehmen der Thielenhaus Technologies



Thielenhaus Technologies GmbH
 Schwesterstrasse 50
 D-42285 Wuppertal
 Phone: +49 (0) 202 - 481-0
 info@thielenhaus.com
 www.thielenhaus.com



Thielenhaus Microfinish Corp.
 42925 W. Nine Mile Road
 Novi, MI 48375, U.S.A.
 Phone: +1 (248) 349 - 9450
 info@thielenhaus.us
 www.thielenhaus.us



Thielenhaus Machinery (Shanghai)
 Jiangtian Dong Lu 92, Building D
 Songjiang Industrial Zone
 201613 Shanghai P.R. China
 Phone: +86 (21) 6775 - 3157
 www.thielenhaus.cn



Superfinish Innovation AG
 St. Gallerstrasse 52
 CH-9548 Matzingen
 Phone: +41 (0)52 376 26 20
 info@superfinish.ch
 www.superfinish.ch