

NYHET

Prisvärda Decopaint-yltor: Golden Oak och Rosewood



Garagerullport RollMatic

Mer fritt utrymme i garaget med innovativ teknik från Hörmann



Hörmann märkeskvalitet

För högsta säkerhet och tillförlitlighet.



”Ett gott rykte måste man förtjäna.” (August Hörmann)

Helt i linje med företagsgrundarens filosofi är Hörmann idag ett äkta kvalitetslöfte. Företaget har blivit marknadsledande och nummer 1 i Europa, med 75 års erfarenhet i port- och maskineribranschen och över 20 miljoner sålda portar och maskinerier. Därför kan du känna dig trygg i ditt val av en garagerullport från Hörmann.



Made in Germany



Kvalitet från Tyskland

Alla port- och maskinerikomponenter utvecklar och tillverkar Hörmann själva. De är anpassade till varandra till hundra procent, och för din säkerhet har de kontrollerats och certifierats av oberoende, erkända institut. De tillverkas enligt kvalitetssäkringssystemet DIN EN 9001 i Tyskland och uppfyller alla krav i Europastandard 13241-1. Våra högt kvalificerade medarbetare arbetar intensivt med att ta fram nya produkter, ständigt vidareutveckla dem samt att förbättra detaljerna. På det här sättet skapas patent och ensamrätter på marknaden.



RollMatic rullportar för flera generationer

Långtidstester under verkliga förhållanden ger väl beprövade serieprodukter med Hörmann-kvalitet. Tack vare detta och våra överlägsna tekniska lösningar och kompromisslös kvalitetssäkring kan Hörmann ge 10 års garanti på alla RollMatic-rullportar och 5 år på sina maskinerier.

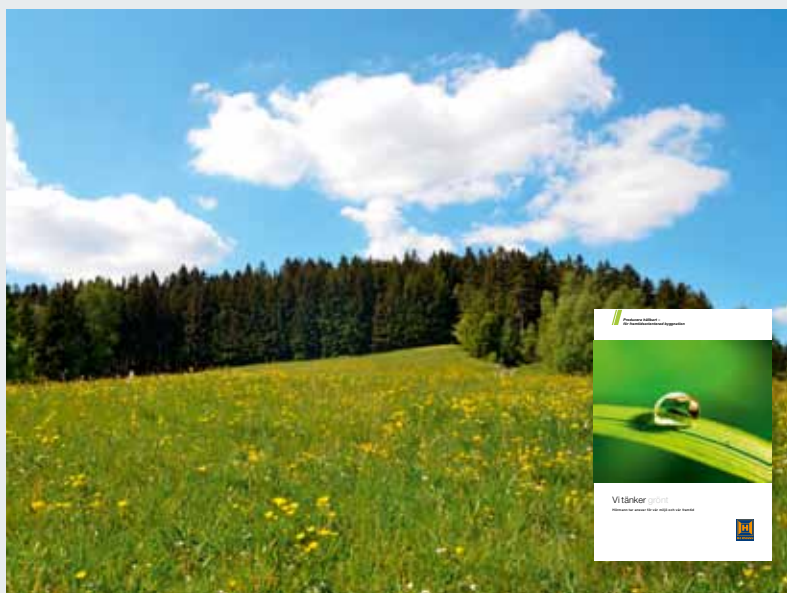

Med sikte på framtiden

Hörmann vill föregå med gott exempel. Därför kommer man under 2013 att uppfylla 40 % av sitt energibehov med miljövänligt producerad el, en andel som sedan kontinuerligt kommer att öka. Samtidigt sparar man varje år in många ton CO₂ tack vare ett nytt certifierat, intelligent energihanteringssystem. Sist men inte minst erbjuder Hörmann produkter i linje med en hållbar utveckling. Få reda på mer om Hörmanns miljöaktiviteter i broschyren "Vi tänker grönt".

* Utförliga garantivillkor finns på: www.hoermann.com

Goda skäl att välja en rullport

Både elegans och funktion

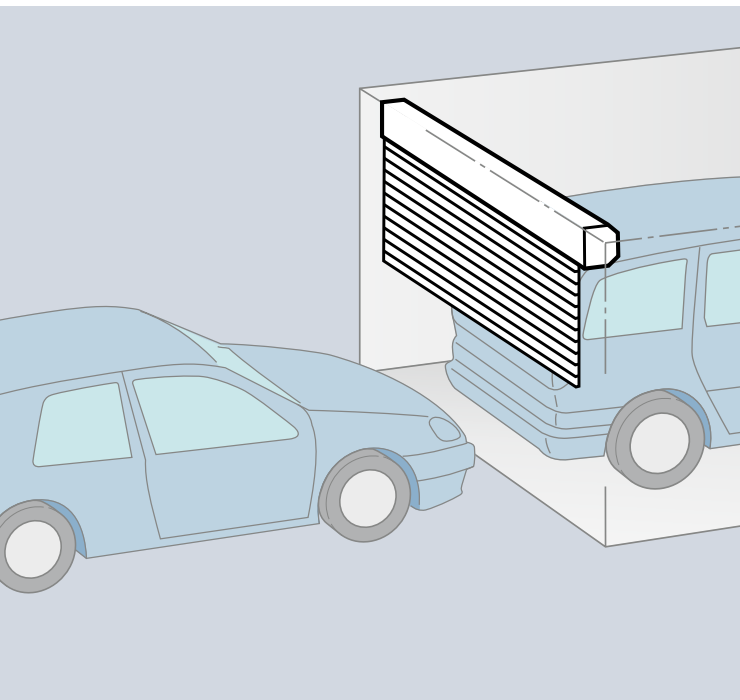

Maximal plats framför och i garaget

Platsbesparande konstruktion

RollMatic-rullportar öppnas lodrätt och kräver väldigt lite plats i garaget. Denna konstruktion ger dig maximal plats för parkering både i och framför garaget.

Då blir även garagets innertak fritt och kan exempelvis användas för lampor eller som extra förvaringsutrymme.

Optimal vid modernisering

Garageöppningens form spelar ingen roll för rullporten, den kan vara rektangulär eller sneddad, ha segment- eller valvbåge.

En RollMatic från Hörmann passar alltid.

Ytterrullport när invändigt utrymme saknas

Montering framför öppningen

För garage med för liten överhöjd och/eller för små sidoanslag finns RollMatic som ytterrullport som monteras framför garageöppningen.

Ytterrullporten levereras som ett komplett paket med ett optimalt anpassat maskineri. Portaxelkåpan som omsluter maskineriet skyddar mot väderpåverkan eller främmande ingrepp.

För att porten ska se enhetlig och harmonisk ut levereras portaxelkåpan och karmen i samma färg som porten.

På ytterrullportar av aluminium har dragfjäderkåpan siktfenster för att man ska kunna kontrollera fjädersystemet.

Goda skäl att välja Hörmann

Hörmann är ledande som innovatörer inom byggelement



Endast hos Hörmann



1

**Tillförlitlig och säker:
Dragfjäderteknik**

Teknik som övertygar

Den beprövade dragfjädertekniken stöder driften när porten öppnas och stängs. Därigenom skonas drivmekanismen. Om porten behöver nödöppnas går det enkelt att göra för hand. Det behövs inte någon handvev. Dubbla linstyrningar säkrar porten ytterligare från att falla ner.

Portaxeln har en speciell profilanordning som ger en säker, inbrottsförebyggande låsning. Tack vare denna mekanik är det praktiskt taget omöjligt att skjuta upp porten.

2

**Enkel att underhålla
och extra tyst**

Maskineriet ingår alltid

Maskineriet sitter utanpå portaxelkåpan och är därför enkelt att serva. RollMatic-portarna startar och stannar extra mjukt och tyst, vilket skonar porten. Genom fjärderbalansering och den tillförlitliga säkerhetsautomatiken behövs ingen extra kontaktlist. Inomhusbrytare och garagebelysning är inbyggd i styrenhetskåpan.

Garagerullport RollMatic

Ett komplett paket inklusive ett optimalt anpassat maskineri



RollMatic rullportar kan anpassas individuellt till ditt hem eller inbyggnadssituationen i ditt garage. Välj mellan 11 färger med samma pris för ett individuellt utseende på porten. Dessutom får du också sidodörrar med samma utseende. Vid inbyggnadssituationer med litet överstycke är varianten med ytterrullport lämplig. Med garagerullporten RollMatic hittar du alltid en lösning som passar.

Färger och ytor

Du kan välja mellan 11 färger med samma pris och två attraktiva Decograin- resp. Decopaint-tytor.

Mer information finns på sidan 9 – 11

Matchande sidodörr

Det blir extra bekvämt med en praktisk sidodörr till garaget. RollMatic sidodörrar med samma utseende som portarna levereras med hörnkarm och smal ram och har samma konstruktion som sidodörrarna till vippporten Berry.

Ytterrullport

I garage med för liten överhöjd och/eller för smala sidoanslag är lösningen RollMatic som ytterrullport monterad framför öppningen. Ytterrullporten levereras alltid som ett komplett paket med perfekt anpassat maskineri.

Mer information finns på sidan 14



Garagerullport i antracitgrå

RAL 7016



Garagerullport i silvermetallic, RAL 9006 med sidodörr med samma utseende



Ytterrullport i trafikvitt, RAL 9016

Ytor och färger

För individuella formgivningsmöjligheter

En slät yta

Aluminiumprofiernas släta yta känns modern och elegant i jämförelse med andra modeller med räfflade ytor. Tack vare ytskiktet av hög kvalitet på portens ut- och insida är den dessutom lätt att rengöra.

Profil med PU-hårdsikum

Profilens hålrum har en jämn fyllning av CFC-fritt hårdsikum i polyuretan för en lugn portrörelse.

Fönstersektioner

Fönster släpper in dagsljuset i garaget. Fönstersektionerna med plastrutor är placerade över hela profilens bredd. Hur många element som krävs beror på portbredden. Maximalt tio profiler med fönster kan monteras per port.

Ventilationsgaller

Ventilation av garaget förbättrar inneklimatet och förhindrar mögelbildning. Ventilationsgaller av hållbar plast kan monteras längs hela profilbredden. Maximalt tio profiler kan monteras per port.



Profilvy
Invändigt

Profilvy
Extern



Profil med
plastfönster

Profil med
ventilationsgaller









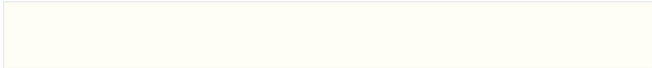

Alla färger enligt RAL-skalan.

Observera att färgerna och ytorna av trycktekniska skäl kan avvika något från verkligheten. Kontakta din Hörmann-återförsäljare för mer information.

11 färger till samma pris

RollMatic-porten levereras som standard i trafikvitt, men det finns ytterligare 10 färger att välja på.

	
trafikvitt	RAL 9016
	
vit aluminium	RAL 9006
	
Djupsvart	RAL 9005
	
Cremevit	RAL 9001
	
jordbrun	RAL 8028
	
Ljusgrå	RAL 7035
	
Antracitgrå	RAL 7016
	
mossgrön	RAL 6005
	
Stålblå	RAL 5011
	
Rubinröd	RAL 3003
	
Ljust elfenben	RAL 1015



Ett harmoniskt helhetsintryck

Endast hos Hörmann får du hela porten i den färg du vill utan extra kostnad. Portbladet, styrskenorna, överstycket och portaxelkåpan skapar tillsammans en harmonisk och funktionell enhet.

Dekorytor

Med naturligt träutseende

Decograin-ytor

De två Decograin-ytorna i dekorerna Golden Oak och Rosewood ser ut som riktigt trä. Med RollMatics särskilda nötningsbeständiga ytskydd håller den UV-beständiga plastfoliebeläggningen länge.

För att porten ska se enhetlig ut levereras det utvändiga portbladet och karmen i Decograin-yta. Styrskenor, överstycket, portaxelkåpan och portbladet invändigt lackeras i brunt.

Decograin-ytor kan inte beställas för ytterrullportar.

Decopaint-ytor // NYHET

Decopaint-ytorna Golden Oak och Rosewood är de prisvärda alternativen till Decograin-dekorerna. Profilerna lackeras med träutseende på in- och utsidan.

Karmar, styrskenor, överstycket och portaxelkåpan pulverlackeras i träfärgens grundton för att ge porten ett harmoniskt utseende.



Styrskena i grundtonen Golden Oak



Styrskena i grundtonen Rosewood



Profilvy invändigt i brunt

Profilvy utvändigt i Decograin Golden Oak



Profilvy invändigt i Decopaint Golden Oak

Profilvy utvändigt i Decopaint Golden Oak



Decograin-dekorer



Golden Oak



Rosewood

Decopaint-dekor



Golden Oak



Rosewood

Teknik som övertygar

Alla detaljer passar ihop



Enkel montering

Det går snabbt och enkelt att montera RollMatic-rullportarna. Styrskenor på sidorna, överstyckets konsoler och maskineriet skruvas fast i garageväggarna och överstycket. Sedan drar man enkelt på portbladet på portaxeln med remmar från maskineriet. Ingen justering behövs.

Dragfjäderteknik med fjäder-i-fjäder-system

[1] Hörmann RollMatic-rullportar med dubbla dragfjädrar och dubbla stållinor håller porten säkert i alla lägen så att den inte kan falla ner. Det patenterade fjäder-i-fjäder-systemet och den transparenta skyddshylsan förhindrar att en trasig fjäder kan slungas iväg och skada någon.

Väl skyddad portaxel

[2] Portaxelkåpan, som ingår som standard, förhindrar ingrepp i portaxeln. Den skyddar även portbladet mot smuts och skador när porten är öppen. Kåpan levereras i samma färg som porten och i brunt vid Decograin-yltor.

Integrerad mekanisk uppskjutningsspärr

[3] Lamellernas speciella läge på portaxeln och en koppling till maskineriet skyddar RollMatic-rullporten från att skjutas upp utifrån med våld. Det blir betydligt svårare att göra inbrott i garaget. Porten kan förstås alltid öppnas manuellt inifrån vid nödfall.

Slitstarka lagringar

[4] De nytvecklade lagringarna av olika plastmaterial minskar slitaget när porten rullas ner och upp. Portens yta håller sig snygg längre. Dessutom är lagringarna ljuddämpande och gör att porten stängs bättre.

Stormankare som standard

[5] Hörmann RollMatic klarar kraftiga vindbelastningar upp till klass 5 utan problem. Stormankarna (standard) i profiländarna håller porten säkert kvar i styrningen. Dessutom ger de bättre inbrottskydd.



[1]

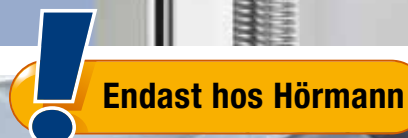

[3]

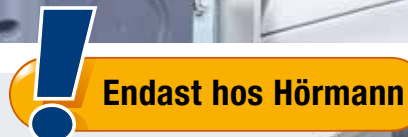

[4]



[5]

Ytterrullporten RollMatic

Lösningen när invändigt utrymme saknas



Maskineriets placering

[1] Beroende på inbyggnadssituationen kan maskineriet till ytterrullporten placeras på antingen vänster eller höger sida. Portaxelkåpan är 100 mm bredare på detta ställe och omsluter maskineriet så det skyddas från väder och vind eller främmande ingrepp.

Dragfjäderkåpa med siktfönster

[2] I fjäderkåpans siktfönster kan man enkelt kontrollera om linstyrningen eller fjädrarna fortfarande fungerar. Det ger säkerhet även efter många år.



Säkrad upplåsning invändigt

[3] Man låser enkelt upp maskineriet inifrån med ett dragrep. Då kan man till exempel utan problem öppna porten för hand vid ett strömavbrott.

Varianter och extrautrustningar

Lösningar som passar för alla tillämpningar.

Handmanövrerad port

Öppna enkelt för hand

Tack vare den stödjande dragfjäderutjämningen kan de manuella garagerullportarna från Hörmann öppnas och stängas enkelt för hand, både inifrån och utifrån. Utifrån öppnas den med handtaget [1], inifrån med ett kättingspel [2].

Manuell portlåsning

Den manuella rullporten låses mekaniskt med både inner- och ytterhandtag och lås. Stadiga metallbultar griper in till höger och vänster i karmen.



Sned golvlist

Lösningen när marken lutar: Den sneda golvavslutningsprofilen i aluminium jämnar ut höjdskillnaderna längs hela portbredden på upp till 300 mm. Profilen är lätt att montera, eftersom den bara skruvas fast på det redan infällda portbladet.

Avslutningsprofilen levereras pulverlackerad i färgen djupsvart (enligt RAL 9005) som standard. Om så önskas kan man även få avslutningsprofilen (se bilden) i samma färg som porten.



Extra överparti

Det extra överpartiet [3] stabiliserar överpartiet vid montering i öppningen eller bakom öppningen om överpartiet är synligt i öppningen. Det ger en harmonisk avslutning på det övre partiet utan störande monteringshål. Du får det extra överpartiet i samma färg som porten eller med Decograin-yta.

Montage av utjämningsset

För ojämna väggar finns ett utjämningsset [4] som standard för en jämn portinbyggnad. Mer information finns i Inbyggnadsdata.



Hörmann BiSecur

Det moderna trådlösa systemet för ditt hem

Endast hos Hörmann



Testad och certifierad

Med det nyutvecklade, extremt säkra kodsystemet BiSecur kan du vara tryggt förvissad om att obehöriga inte kan kopiera din fjärrkod. Systemet har kontrollerats och certifierats av säkerhetsexperten vid Ruhruniversitetet i Bochum och har samma säkerhetsnivå som din internetbank.

Utmärkt design

De exklusiva BiSecur-fjärrkontrollerna har en högglansiga yta i pianolacklyster och en elegant form som även gör att de ligger särskilt bra i handen. Bilden till vänster visar fjärrkontrollen HS 4 BS med fjärrkontrollstation (tillval).

Hörmanns BiSecur-fjärrkontroller har fått utmärkelser av en internationell jury för sin exklusiva design.



reddot design award
honourable mention 2011



Mer om fjärrkontrollerna och ytterligare manöverelement finns på följande sidor. Hela tillbehörsprogrammet finns i broschyren för maskinerier till garageportar och infartsgrindar samt på www.hoermann.com

Testad funktionsenhet

I RollMatic-portarna är porten, maskineriet och styrsystemet optimalt anpassade till varandra och har testats ihop som en enda enhet. Maskineriets mjukstart och mjukstopp ger en jämn portrörelse som skonar porten. Den lättillgängliga maskinerikåpan underlättar servicen.

Styrenheten har kompletterats med en knapp och en belysning.

Nödupplåsning som standard

Nödupplåsning med draglina som standard: Porten går lätt att skjuta upp, och man slipper veva.

Säkerhetsautomatik

Den tillförlitliga säkerhetsautomatiken stoppar porten direkt vid plötsliga hinder. Därför behövs ingen extra kontaktlist.

Ingår som standard

- Impulsstyrning med integrerad belysning
- Fjärrkontroll HSE 2 BS
- Säkerhetsautomatik med hinderavkänning
- Nödupplåsning inifrån med draglina
- Mekanisk uppskjutningsspärr
- Fallskydd med hjälp av dragfjäderteknik



Fjärrkontroll HSE 2 BS med 2 knappar (svart struktur) som standard



Tillförlitlig säkerhetsautomatik stoppar porten vid hinder

Snygga och säkra

BiSecur-fjärrkontroller och kodlås från Hörmann



Fjärrkontroll

HS 4 BS

4 knappfunktioner,
[1] Svart högglossig

Fjärrkontroll

HS 1 BS

1 knappfunktion,
[2] Svart, högglossig

Fjärrkontroll

HSE 1 BS // NYHET

1 knappfunktion,
inkl. ögla för nyckelring
[3] Svart högglossig



Fjärrkontroll

HSE 2 BS // NYHET

2 knappfunktioner,
inkl. ögla för nyckelring
[4] Svart eller vit, högglossig
[5] Grön, lila, gul, röd,
orange, högglossig
(bild från vänster)

[6] Svart struktur
med krom- eller plasthölje
[7] Dekor i silver, karbon,
ljus rotträ, ljus trä, mörkt trä,
mörkt rotträ
(bild från vänster)





Fjärrkontroll HSD 2-A BS

Aluminiumlook,
2 knappfunktioner,
kan även användas
som nyckelring

HSD 2-C BS
Högglansföchromad,
2 knappfunktioner,
kan även användas
som nyckelring



Fjärrkontroll HSP 4 BS

4 knappfunktioner,
med sändningsspär,
inkl. nyckelring



Fjärrkontroll HSZ 1 BS

1 knappfunktion, placeras
i bilens cigarettändare

HSZ 2 BS
2 knappfunktioner, placeras
i bilens cigarettändare



Radiokodlås FCT 10 BS

för 10 funktioner,
med knappbelysning
och skyddspanel



Fingerscanner FFL 12 BS

För 2 funktioner
och upp till 12 fingeravtryck



Utvändig nödupplåsning som tillval

För garage utan en andra ingång finns denna
möjlighet att öppna garageporten utifrån i nödfall
(t. ex. vid strömavbrott).



Akustiskt larm

Som komplement till den mekaniska
uppskjutningsspärren, som ingår som standard, kan
Hörmann även erbjuda ett akustiskt larm som tillval.
Tack vare en genomträngande alarmsignal med
en ljudstyrka på 110 dB(A), vilket motsvarar ljudet
från exempelvis en polissiren på 10 meters avstånd,
avskräcks inbrottstjuven effektivt.



Nödbatteriet

Denna nödförsörjning kompenserar vid strömavbrott
på upp till 18 timmar eller max 5 portcykler.
Nödbatteriet laddar upp sig igen automatiskt under
normal drift.



Inbyggnadsmått rullport

Garagerullport RollMatic inkl. maskineri

Innerrullport: Montering bakom öppningen, vy över anslagssidan

Innerrullport: Montering i öppningen, vy över insidan

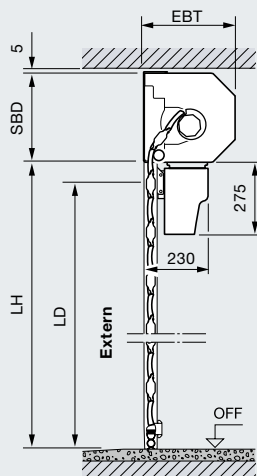
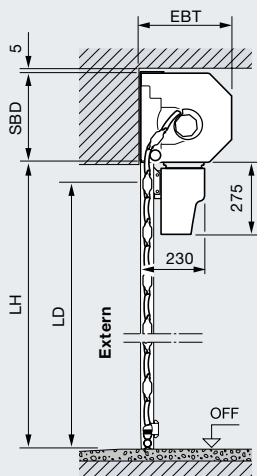
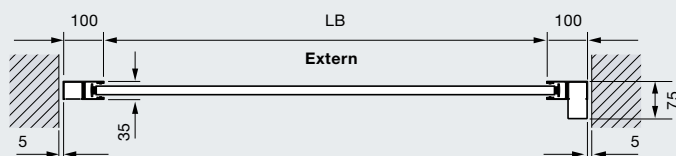
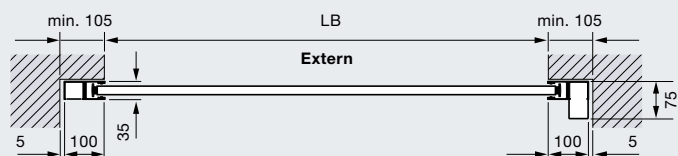
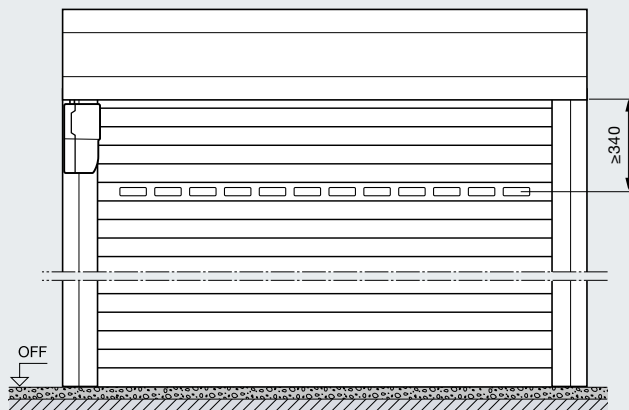
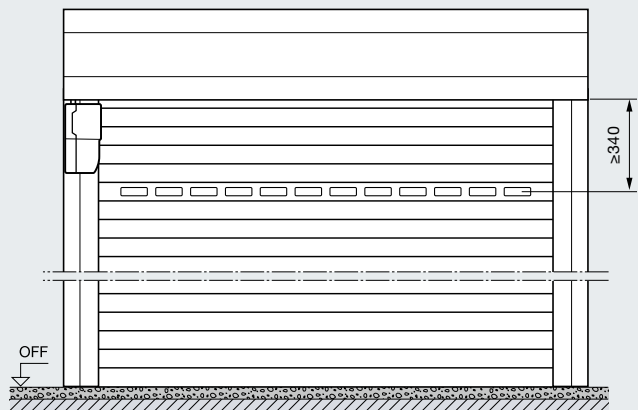

Storleksområde inner- och ytterrullport

Fri höjd (LH)	Fri bredd (LB)																		
	1000	1250	1500	1750	1900	2000	2250	2500	2750	3000	3250	3500	3750	4000	4250	4500	4750	5000	
3100																			
3000																			
2875																			
2750																			
2675																			
2625																			
2500																			
2375																			
2250																			
2125																			
2000																			
1800																			
1600																			

Ytterullport: Montering framför öppningen, vy över anslagssidan

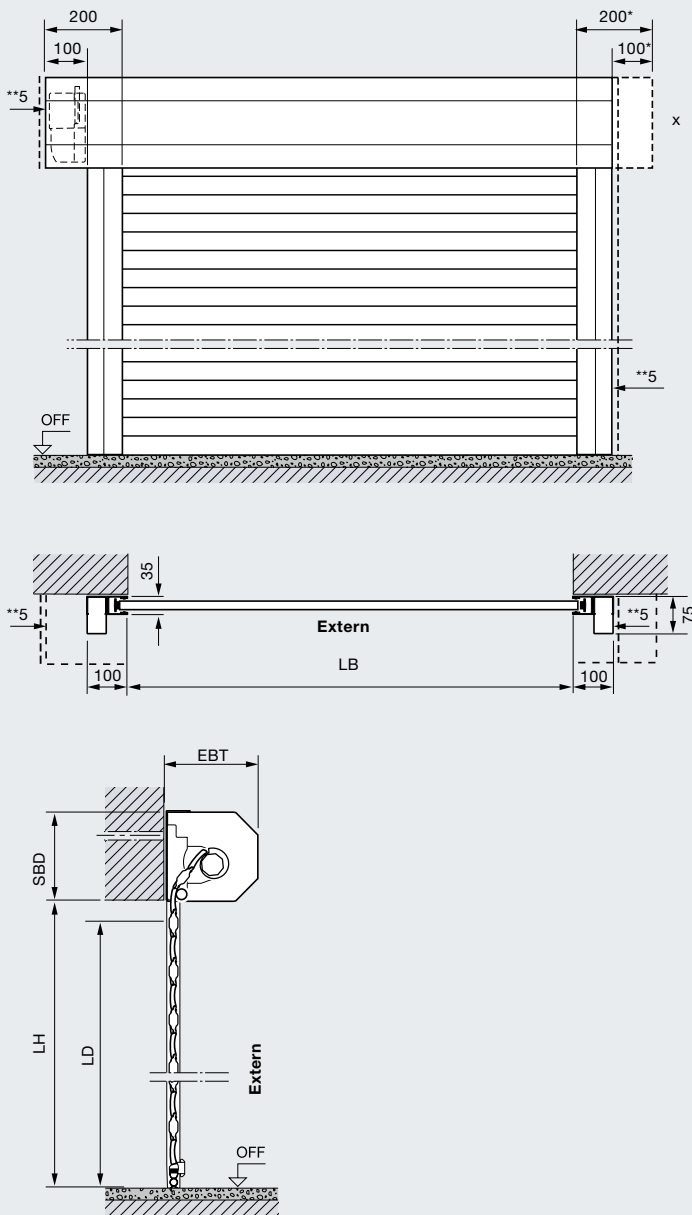

Måttbeteckningar

LB	Fri bredd = beställningsmått
LH	Fri höjd = beställningsmått
LD	Fri genomfart
EBT	Inbyggnadsdjup
SBD	Överhöjdsbehov

Inbyggnadsdjup EBT

Upp till 2300 mm porthöjd	290 mm
Från 2301 mm porthöjd	335 mm

Överhöjdsbehov SBD

Upp till 2300 mm porthöjd	290 mm
Från 2301 mm porthöjd	335 mm

Fri genomfart LD

Höjd (med maskineriet)	LH - 60 mm
Höjd (handmanövrerad)	LH - 125 mm
Bredd	LB

Utrymmeskrav på sidorna

Ytterullport drivsida	100 mm
	200 mm

Vindbelastningsklasser

Upp till 3500 mm portbredd	Klass 5
Upp till 4500 mm portbredd	Klass 4
Upp till 5000 mm portbredd	Klass 3

x Kåpa för ytterullport

Förutom olika placeringsmöjligheter för maskineriet (standard vänster, tillval höger) med övermått för axelkåpan på drivsidan får du även denna i symmetrisk anordning.

* För att få ett jämnt utseende kan man beställa pansarbeklädnad symmetriskt!

** minst 5 mm avstånd till överstycket/styrskenan

Inbyggnadsmått sidodörr

Garagerullport RollMatic

Fästpunkter

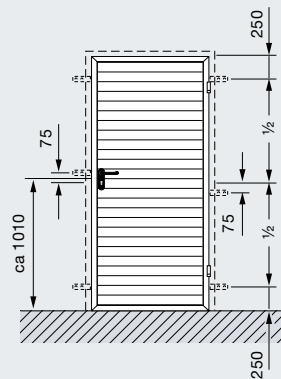

Enkel dörr med undre anslag

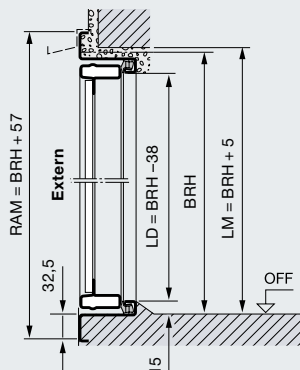

Måttbeteckningar

- RAM Ramytttermått
- BRB Byggnadens riktmaat bredd
- BRH Byggnadens riktmaat höjd
- LM Fritt murmått
- LD Fri genomgång

Enkel dörr utan undre anslag

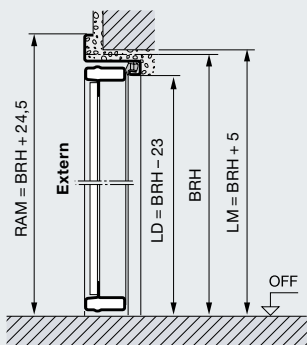

Enkel dörr med undre anslag

(det undre anslaget tas bort på plats)

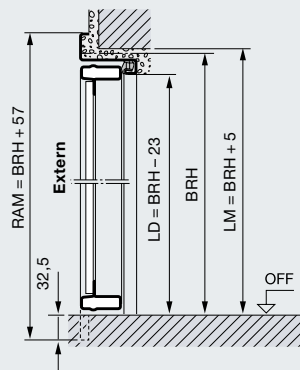

Ytteranslag öppnas utåt

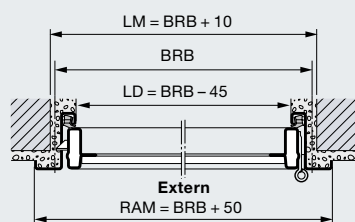

Inneranslag öppnas inåt

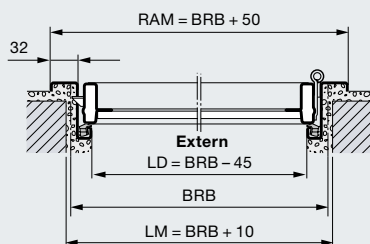

Material

Dörrbladets ram och karm i förzinkat material, med polyesterpulverlackprimer på båda sidor och rullportslamellfyllning i RollMatic-utseende. Lamellernas position är inte densamma på garagerullporten RollMatic. Fönster och ventilationsgaller motsvarar dock RollMatic.

Upplev Hörmann-kvalitet

För all typ av nybyggnation och modernisering

Med produkter från Hörmann blir det enkelt att planera. Välj bland beprövade lösningar och kombinera högklassiga produkter som fungerar perfekt tillsammans.

Garageportar

Vipp- eller taksjutportar av stål eller trä, anpassade efter din personliga arkitekturstil.

Portmaskinerier

Njut av komfort och inbrottsförebyggande säkerhet: Hörmanns drivmaskiner för garageportar och infartsgrindar.

Entrédörrar

Vårt omfattande program med entrédörrar har dörrmotiv som uppfyller alla behov, krav och önskemål.

Ståldörrar

Solida dörrar för alla områden i huset, från källaren till vinden.

Karmar

Välj ur vårt stora program för nybygge, utbyggnad och modernisering.

www.hoermann.com



Garageportar och maskinerier



ThermoPro entrédörr

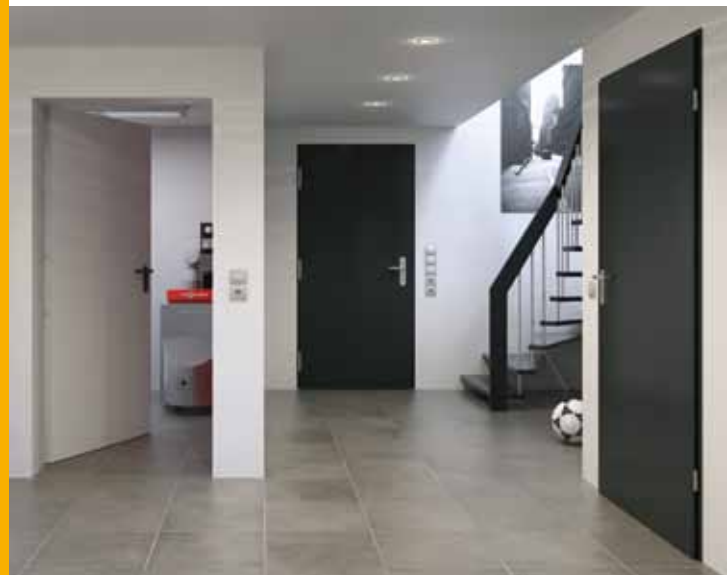

Ståldörrar

Hörmann – kvalitet utan kompromisser



Hörmann KG Amshausen, Tyskland



Hörmann KG Antriebstechnik, Tyskland



Hörmann KG Brandis, Tyskland



Hörmann KG Brockhagen, Tyskland



Hörmann KG Dissen, Tyskland



Hörmann KG Eckelhausen, Tyskland



Hörmann KG Freisen, Tyskland



Hörmann KG Ichtshausen, Tyskland



Hörmann KG Werne, Tyskland



Hörmann Genk NV, Belgien



Hörmann Alkmaar B.V., Nederländerna



Hörmann Legnica Sp. z o.o., Polen



Hörmann Beijing, Kina



Hörmann Tianjin, Kina



Hörmann LLC, Montgomery IL, USA



Hörmann Flexon LLC, Burgettstown PA, USA

Hörmann erbjuder ett komplett sortiment av byggprodukter från egna fabriker. Vi har ett nätverk av försäljnings- och serviceföretag över hela Europa och vi har även etablerat oss i USA och Kina. Detta gör oss till en stark och pålitlig internationell partner för byggprodukter av högsta klass. Vi står för "Kvalitet utan kompromisser".

GARAGEPORTAR
MASKINERIER
INDUSTRIPORTAR
LASTNINGSTEKNIK
DÖRRAR
KARMAR

Hörmann Svenska AB, Box 1206, S-701 12 Örebro

Officiell samarbetspartner till Svenska Fotbollförbundet

