

[Specialserie]

Haas VF-3YT/50-kona



Vertikal fleroperationsmaskin

Sidomonterad verktygsväxlare som standard, 30+1 verktyg

G-kodsprogrammering enligt ISO-standard genom Haas användarvänliga manöversystem med fullständig CNC-styrning



Normal Haas 50-kona, 7 500 varv/min, 22,4 kW vektordriven spindel

Garanti: Ett (1) års garanti mot materialfel och tillverkningsfel

[Standardutrustning]

- Spindel för 7 500 varv/min och 50-kona
- 22,4 kW vektordrivning
- 2-växlad vibrationsisolerad växellåda
- Sidomonterad verktygsväxlare, 30+1 verktyg
- Matarskruvsystem för spånor
- Styv gängning
- Programmerbart kylvätskemunestycke
- 1 MB minne
- 38 cm tums LCD-färgskärm med USB-port
- Nyckel för minneslås
- Jogghandtag för fjärrmanövrering
- Tillverkad i USA

[Tillval] fler alternativ finns

- Spindel för 10 000 varv/min
- BT-50 tillval
- Linjära skalor
- Högtryckssystem för kylvätska genom spindeln
- Koordinatrotation och skalning
- Ethernet-gränssnitt
- Användardefinierad extra Home-knapp för återgång till utgångsläget
- Maskinbearbetning med höga varvtal och full låsning av arbetsstycken i förväg
- Användardefinierbara makron
- Spindelorientering
- Trådlöst intuitivt probsystem



Haas Automation Europe | www.HaasCNC.com | +32 2 522 99 05 | Tillverkad i USA.

Specifikationerna kan ändras utan föregående meddelande. Inget ansvar accepteras för feltryck eller typografiska fel. Maskinerna visas med extrautrustning.

Haas VF-3YT/50-kona



Vertikal fleroperationsmaskin

Haas nya vertikala fleroperationsmaskin VF-3YT/50-kona ger den kraftfulla skärkapaciteten hos en maskin med 50-kona med medelstora mått. Den har ett arbetsområde på 1 016 x 660 x 635 mm och ett bord på 1 321 x 584 mm – vilket är 152 mm mer i Y-led jämfört med standardmodellen Haas VF-3. En större bas ger längre rörelsesträcka för Y-axeln, men maskinens mått är bara marginellt större än standardmodellen VF-3. Konstruktionen i tungt gjutjärn ger den styvhet och stabilitet som är nödvändig för tung skärande bearbetning, och det breda arbetsbordet med T-spår ger gott om utrymme för fixturer och stora detaljer.

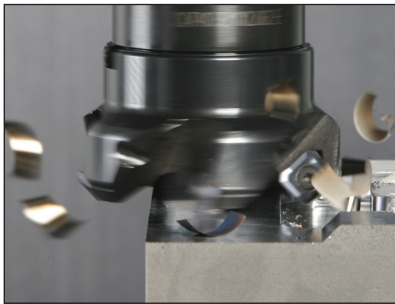

Haas spindel med 50-kona har ett vektordrivsystem på 22,4 kW som levererar 610 Nm vridmoment för tung skärande bearbetning.

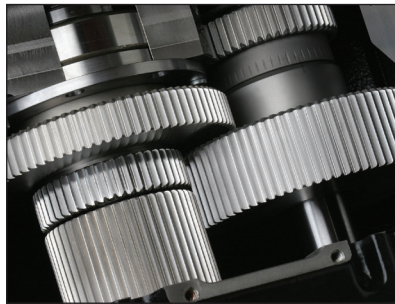

Haas inbyggda tvåväxlade växellåda ger en mångsidig kombination av högt vridmoment vid låga växlar och varvtal till 7 500 varv/minut på hög växel för extra flexibilitet. Växellådan är isolerad med polyuretanfästen för att eliminera vibrationer.

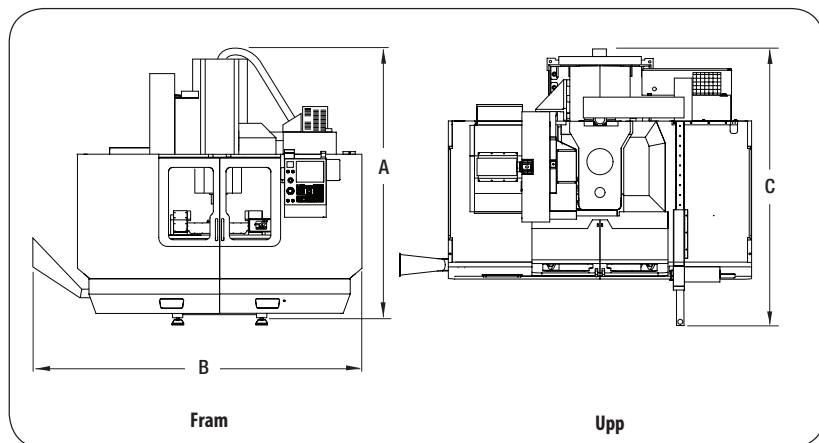

Mått under drift

VF-3YT/50

A.	Maximal drift höjd	3 302 mm
B.	Maximal drift bredd	3 632 mm
C.	Maximalt drift djup**	2 692 mm

** Med reglaget svängt framåt. Ytterligare 914 mm krävs för att öppna den bakre servicepanelen.

[Specifikationer]

Arbetsområde

X	1 016 mm
Y	660 mm
Z	635 mm

Bord

Längd	1 321 mm
Bredd	584 mm
Maxvikt på bordet	1 814 kg

Spindel

Kondimension	#50
Varvtal	7 500 varv/min
Drivsystem	2-växlat drevat huvud
Max. vridmoment	610 Nm vid 500 varv/min
Max effekt	22,4 kW

Axelmotor

Max axialtryck (märkvärde)	24 910 N
----------------------------	----------

Matningshastigheter

Rörelsehastighet (rapids)	18,0 m/min
Max skärning	12,7 m/min

Verktögsväxlare

Kapacitet	30+1
Verktögskona/typ	CT 50 (BT -50 som tillval)
Max verktögsdiam. – full just. tom	102 mm 178 mm
Max verktögsvikt	13,6 kg
Verktyg mot verktyg	4,2 sek
Spån mot spån	6,3 sek

Allmänt

Maskinens vikt	7 212 kg
Effektbehov	354–488 VAC 3-fas
Tryckluft krävs	113 lpm vid 6,9 bar



Specifikationerna kan ändras utan föregående meddelande.
Inget ansvar accepteras för feltryck eller typografiska fel.
Maskinerna visas med extrautrustning.