

[ Különleges sorozat ]

# Haas TR-Series



## 5-tengelyes forgó-/billenőasztal

Szériában oldalt elhelyezett szerszámváltó

Széria 8 100 ford/perc-es fordulatszámú orsó, több nagysebességű orsó kapható extra felszereltségként

ISO-szabványos/G-kód kompatibilis és kezelőbarát Haas CNC-vezérlés

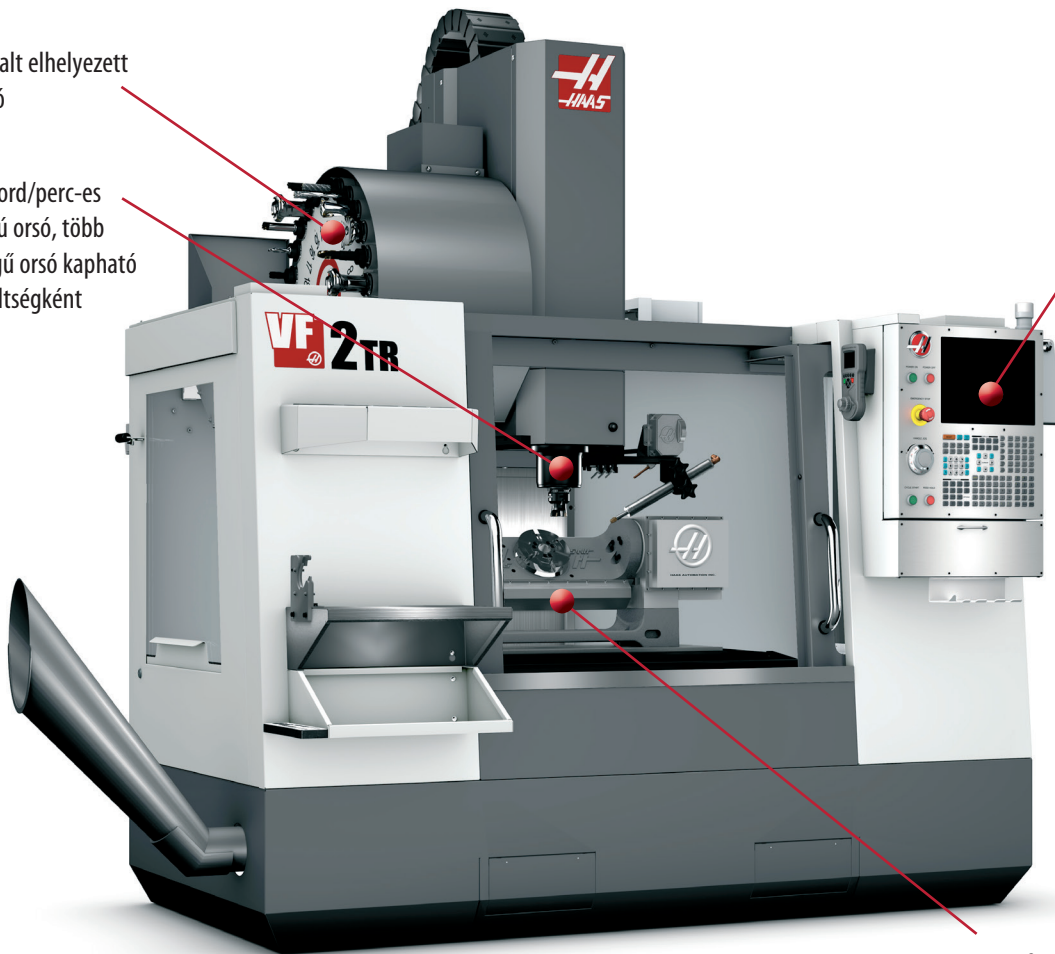

A forgó-/billenőasztal egyidejűleg 5 tengely mentén mozog, és a munkadarab pontos pozícionálását teszi lehetővé csaknem minden megmunkálási szögben

Szavatosság: 12 hónap garancia (alkatrészek és működési idő)

### [ Alapfelszereltség ] VF-2TR

- Levehető TR160 2-tengelyes forgó-/billenőasztal
- $\pm 120^\circ$ -os dőlés,  $360^\circ$ -os forgatás
- Oldalt elhelyezett szerszámváltó
- Automatikus spirális forgácszállító
- Programozható hűtőfolyadék-fúvóka
- 750 MB-os programmemória
- Szinkronizált menetfúrás
- 38 cm színes LCD képernyő w/USB port
- Koordináta-forgatás és -skálázás
- Hordozható kezelőpult
- A felhasználó által definiálható makrók
- Nagysebességű megmunkálás átvitelgyorsító-funkcióval

### [ Alapfelszereltség ] VF-5TR & VF-6TR

- Rögzítetten telepített 2-tengelyes forgó-/billenőasztal
- $\pm 120^\circ$ -os dőlés,  $360^\circ$ -os forgatás
- Oldalt elhelyezett szerszámváltó
- Automatikus spirális forgácszállító
- Programozható hűtőfolyadék-fúvóka
- 750 MB-os programmemória
- Szinkronizált menetfúrás
- 38 cm színes LCD képernyő w/USB port
- Rendkívül intenzív megvilágítás
- Hordozható kezelőpult
- A felhasználó által definiálható makrók
- Nagysebességű megmunkálás átvitelgyorsító-funkcióval



Haas Automation Europe | [www.HaasCNC.com](http://www.HaasCNC.com) | +32 2 522 99 05 | Made in U.S.A.

A termékjellemzők értesítés nélkül változhatnak. A nyomdai vagy tipográfiai hibáért nem vállalunk felelősséget. Az itt látható gépek opcionális berendezéseket tartalmaznak.

# Haas TR-Series

## 5-tengelyes forgó-/billenőasztal



A Haas TR-sorozatú gépei sokoldalú 5-tengelyes megmunkálóközpontok, melyek a jól bevált VF-2, VF-5 és VF-6 VMC megmunkálóközpontokra épülnek. Minden gép képes az 5 tengely egyszerre történő mozgatására, melyek a munkadarab pozicionálásához szinte minden megmunkálási szögben mozgathatóak.

A VF-5TR és a VF-6TR is a széria befogó asztal helyett egy 2-tengelyes forgó-/billenőasztallal van felszerelve, mely további távolságot tesz lehetővé a Z-tengely irányában, és megnövelt merevséget biztosít. Ezek a gépek 40-es és 50-es meredek kúp-konfigurációkban kaphatóak.

A rugalmasság növelésére a VF-2TR egy TR160-as forgó-/billenőasztallal van felszerelve a normál T-hornyasztalon. A csak 3-tengelyes megmunkálást igénylő munkálatokhoz a forgó-/billenőasztal levehető.



Többoldalas darabok egy felfogatásban történő megmunkálásánál lecsökkennek az átszerelési idők, és nő a pontosság.



Az egyszerre történő teljes 5-tengelyes mozgás leegyszerűsíti a komplex darabok megmunkálását.

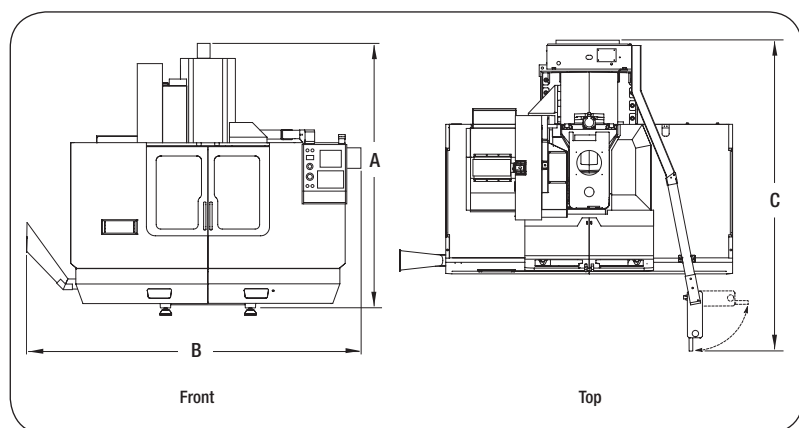

A gép méretei	VF-2TR	VF-5TR	VF-5/50TR	VF-6TR	VF-6/50TR
A. Max. magasság	2769 mm	3023 mm	3226 mm	3378 mm	3683 mm
B. Max. szélesség	3200 mm	4014 mm	4014 mm	5232 mm	5232 mm
C. Max. mélység**	2515 mm	2769 mm	2769 mm	3073 mm	3073 mm

\*\*További 914 mm-re van szükség a hátsó kapcsolószekrény-ajtó kinyitására.

### [ M ű s z a k i s p e c i f i k á c i ó k ]

Orsó (40-es kúp)	VF-2TR	VF-5TR	VF-6TR
Fordulatszám		8 100 ford/perc <sup>1</sup>	
Max. teljesítmény		22,4 kW	

Orsó (50-es kúp)	VF-2TR	VF-5TR	VF-6TR
Fordulatszám	–	7 500 ford/perc <sup>1</sup>	7 500 ford/perc <sup>1</sup>
Max. teljesítmény	–	22,4 kW	22,4 kW

Asztal	VF-2TR	VF-5TR	VF-6TR
Átmér	160 mm	210 mm	310 mm
Első furat	38,1 x 121,7 mm	50,8 x 129,5 mm	82,6 mm átmenő
Felfogó felület-kapacitás	36,3 kg	90,7 kg	226,8 kg

Mozgatási utak	VF-2TR	VF-5TR	VF-6TR
X	762 mm	965 mm	1 625 mm
Y	406 mm	660 mm	813 mm
Z	508 mm	635 mm	762 mm
A (forgótengely)	± 120°	± 120°	± 120°
B (forgástengely)	360°	360°	360°

T-hornyok	VF-2TR	VF-5TR	VF-6TR
T-hornyszélesség		16 mm	
Darabszám		6 – egyenletesen elrendezve	60°-os távolságokban

Előtolási sebességek (max.)	VF-2TR	VF-5TR	VF-6TR
X, Y, Z marás	16,5 m/perc	12,7 m/perc	12,7 m/perc
A, B gyorsmenet	4 800°/perc	3 600°/perc	3 000°/perc
A, B marás <sup>2</sup>	2 000°/perc	2 000°/perc	2 000°/perc

<sup>1</sup>Magasabb fordulatszám-opciók igény szerint kaphatók.

<sup>2</sup>A komplex geometriák lassabb előtolási sebességeket igényelhetnek.



A termékjellemzők értesítés nélkül változhatnak.  
A nyomdai vagy tipográfiai hibákért nem vállalunk felelősséget.  
Az itt látható gépek opcionális berendezéseket tartalmaznak.