

# BELKI hűtőanyag-kiszolgáló egység



## Alkalmazás

A BELKI hűtőanyag-kiszolgáló egység idegen olajok, valamint részecskék ipari folyadékokból történő kiválasztásához alkalmazható, elsősorban hidegkenőanyagok esetében. Mobil egységről van szó, amely az egyes szerszámgépek között mozgatható.

## Működés

A folyadék felületét egy önszabályozó szivórendszer tisztítja meg. A robusztus szivattyú saját maga is megfogja a kisebb forgácsokat, amelyek egy szűrőkosárba kerülnek. Ezt követően a folyadék egy mágneslemezen halad keresztül, amely felfogja a kisebb részecskéket. A beépített olajválasztó az idegen olajat egy gyűjtőtartályba vezeti. A tiszta folyadék visszafolyik a gépbe.

## Előnyök

- nem szükséges üzemi segédanyag
- az áramellátás a 230 V / 50 Hz csatlakozón keresztül történik
- önszabályozó szívó, amely a folyadékfelületet hatékonyan tisztítja
- robusztus szivattyú, amely a folyadékban lebegő forgácsokat megfogja
- egyszerűen beállítható, így az olaj csak a gyűjtőtartályba folyik
- a szűrőkosár megkönnyíti a nagyobb forgácsok eltávolítását a gépből
- a mágneslemez biztosítja, hogy a nagyon finom részecskék is kiszűrésre kerüljenek a folyadékból
- a hatékony olajválasztó gondoskodik a folyadék hosszabb élettartamáról

## Műszaki adatok

### BELKI hűtőanyag-kiszolgáló egység

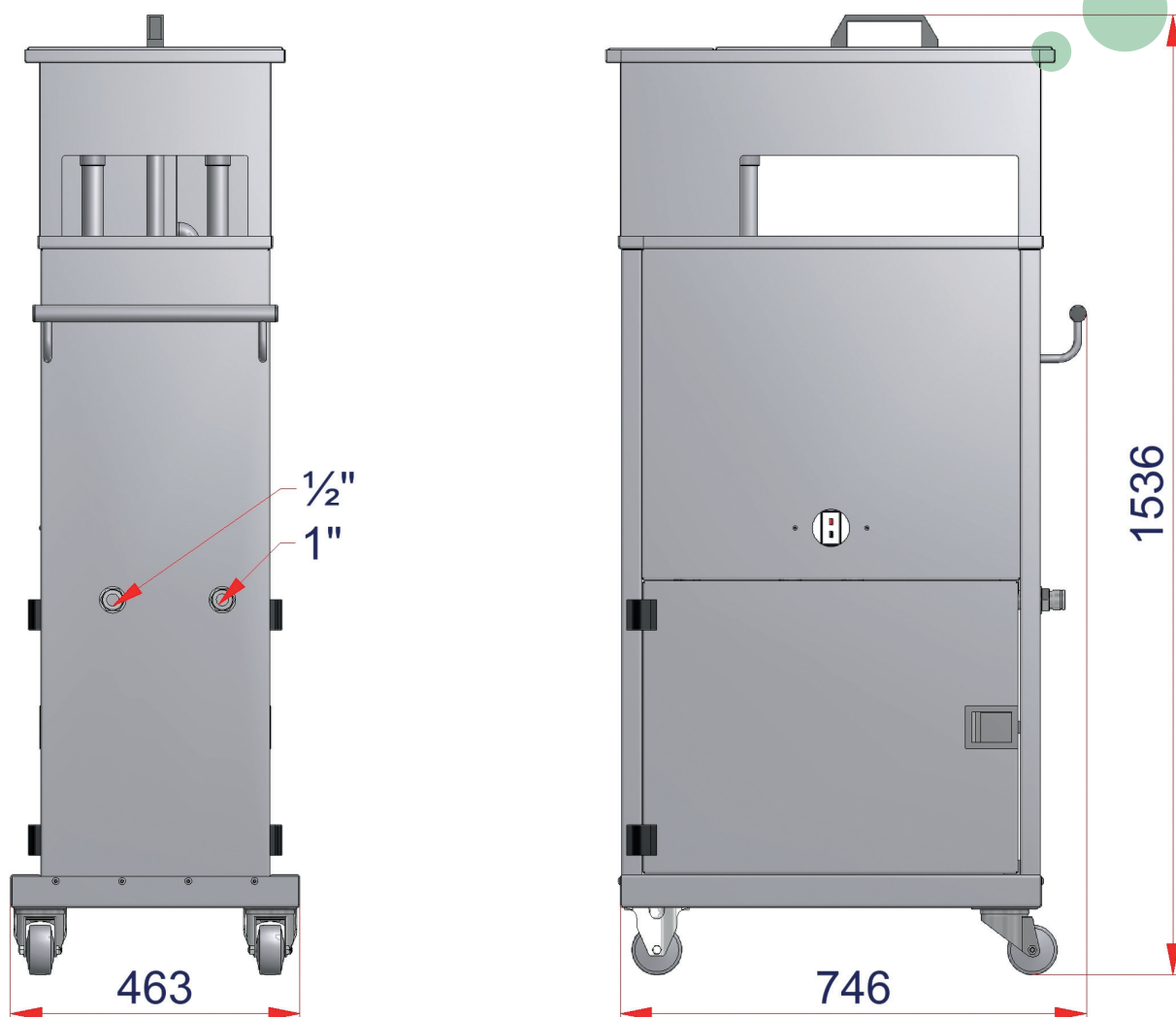

	Típus:	100 E
Teljesítmény	liter/óra	500
Felületnagyság	m <sup>2</sup>	8
Gyűjtőtartály	liter	5
Csatlakozás	V/Hz	230 V/50 Hz
Energiafogyasztás	W	200
Anyag		nemesacél
Súly	kg	120
Hossz	mm	746
Szélesség	mm	463
Magasság	mm	1536

Képviselő:



Filtration with capacity