

Haas TM-Serija

Esztergagépek szerszám- és berendezés gyártáshoz



Munkatartomány,
40-kúpu vektoros főorsó hajtás

A HAAS Intuitive programozási
rendszer lehetővé teszi
a teljeskörű CNC működést
a G-kód ismerete nélkül

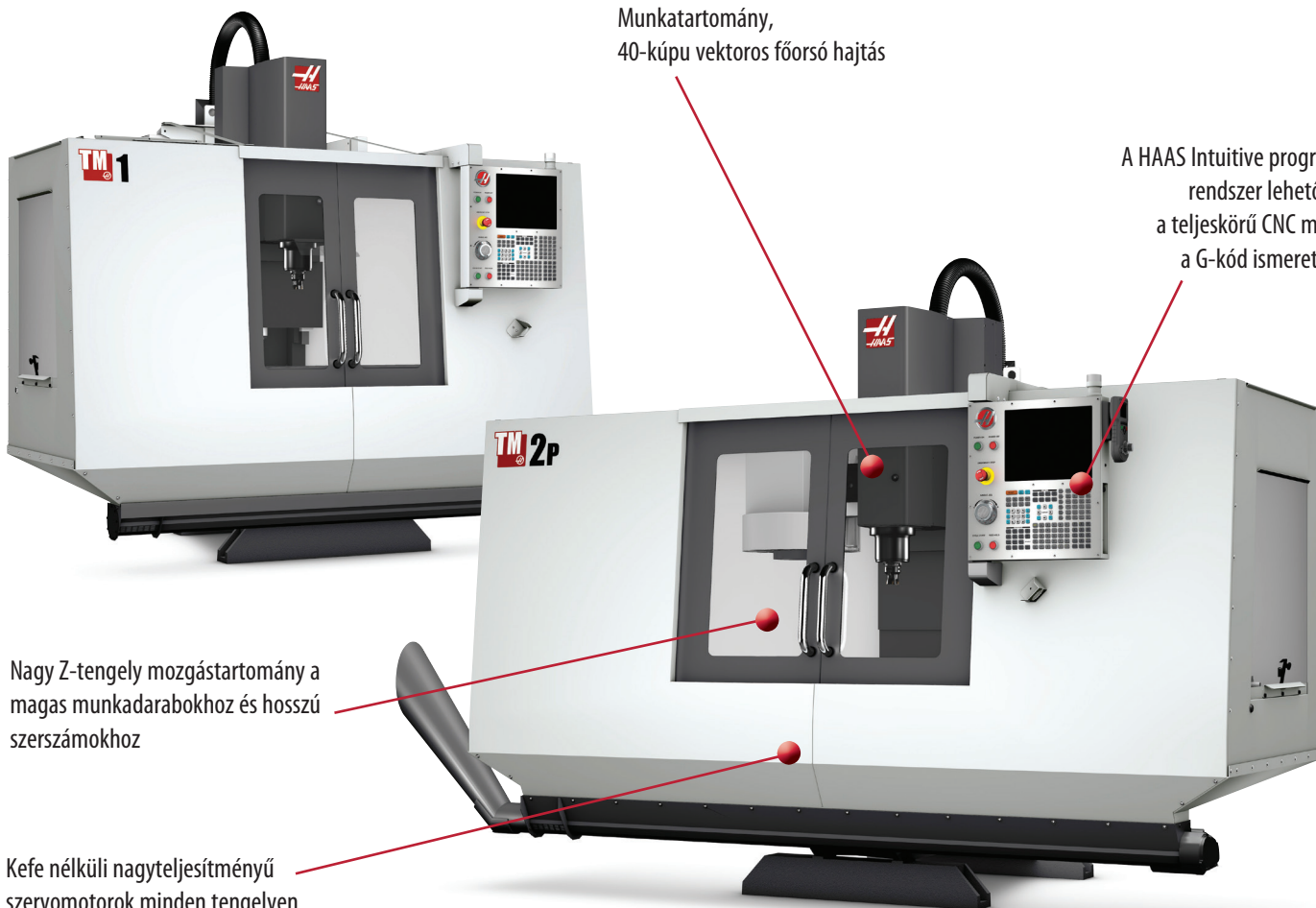

Nagy Z-tengely mozgástartomány a
magas munkadarabokhoz és hosszú
szerszámokhoz

Kefe nélküli nagyteljesítményű
szervomotorok minden tengelyen

Szavatosság: 12 hónap garancia

[TM Alapfelszereltség]

- Csekély beszerzési költségek
- Intuitív Haas programozói rendszer
 - Színes grafikus felület
 - Operációs rendszer kezelői dialógusokkal
 - Nem szükségesek G-kód ismeretek
- Kezelőbarát Haas-vezérlés
 - Könnyen megtanulható és használható
 - Integrált feldolgozó számítógép
 - Egybillentyű-funkció
- Vektoros orsóhajtás 4 000 ford/perc-cel
- Alapfelszereltségként 40-es meredek kúpos szerszámok
- Kefe nélküli szervomotorok minden tengelyen

- Háromfázisú áram
- 38 cm színes LCD képernyő w/USB port
- Beépített szerszám tartó
- LED-es villogó
- Egyszerű beállítás és kezelés
- Gyártási hely: USA

[P modellek is]

- Teljes CE-konform burkolat
- 10-állomásos Automata Szerszám Váltó
- 6 000-ford/perc Vektor Hajtású Főorsó
- 10,2 m/perc gyorsíratok és előtolási értékek
- Y- és Z-tengely út burkolatok

[Extra felszerelések] Alkatrészlista

- 20 férőhelyes automatikus szerszámcsere¹
- Komplet forgácsoló- és hűtőanyag-védelem
- Intuitív tapintás rendszer
- A 4. és 5. tengely hajtása
- Koordináta-forgatás és -skalázás
- A felhasználó által definiálható makrók
- Merev menetfúrás
- Orsó-orientáció
- Hűtőfolyadék-szivattyúkészlet
- Spirális forgács szállító rendszer²

¹ Csak 2P és 3P
² Csak P modellek



Haas Automation Europe | www.HaasCNC.com | +32 2 522 99 05 | Made in U.S.A.

A termékjellemzők értesítés nélkül változhatnak. A nyomdai vagy tipográfiai hibáért nem vállalunk felelősséget. Az itt látható gépek opcionális berendezéseket tartalmaznak.

Haas TM-Serija

Esztergagépek szerszám- és berendezés gyártáshoz



Az elérhető Haas TM sorozatú gépek a Haas CNC rendszer precíziós vezérlését egy kézi gép előnyeivel kombinálják. Szstandard 40-kúp szerzámozást használnak, és nagyon könnyen megtanulható a kezelésük és a működtetésük – még a G-kód ismerete nélkül is.

Intuitív programozó rendszer

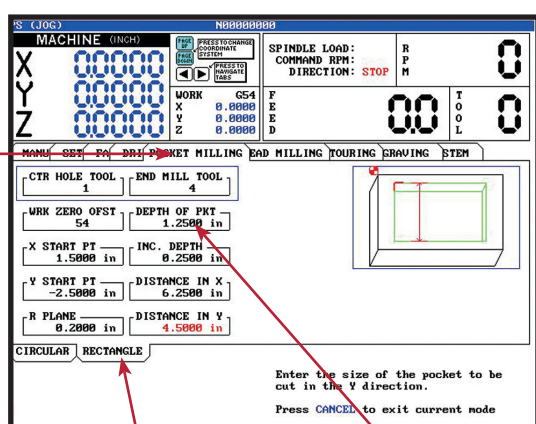

- 1 Válassza ki a végrehajtandó kezelési módot a fenti regisztermenüben.
- 2 Válassza ki az alábbi regiszterekből a mindenkori megmunkálási műveletet.
- 3 Adja meg a kívánt információt, és nyomja meg a ciklusindítást.

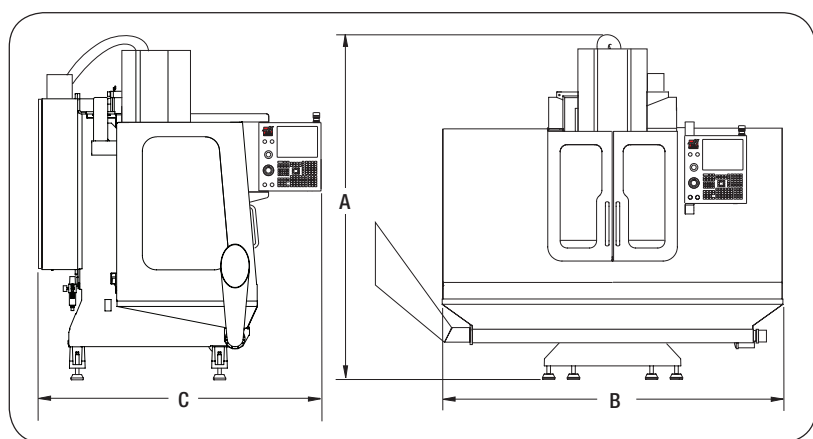

Munkatartomány	TM-1 1P	TM-2 2P	TM-3 3P
A. Max. munkamagasság	2 667 mm	2 667 mm	2 667 mm
B. Max. munkaszélesség*	2 438 mm	3 073 mm	3 073 mm
C. Max. mélység **	2 083 mm	2 210 mm	2 489 mm

* További 406 mm, ha forgácskihordó van felszerelve

** Vezérlő elfordítható. További 914 mm szükséges a hátsó elektromos szekrényajtó kinyitásához.

[M ű s z a k i s p e c i f i k á c i ó k]

Mozgatási utak	TM-1 1P	TM-2	TM-3 3P
X	762 mm	1 016 mm	1 016 mm
Y	305 mm	406 mm	508 mm
Z	406 mm	406 mm	406 mm
Orsófeje az asztal felső pereméig	102-508 mm	102-508 mm	102-508 mm

Asztal

Hosszúság	1 213 mm	1 467 mm	1 467 mm
Szélesség	267 mm	267 mm	368 mm
Az asztal max. teherfelvétele	454 kg-ig egyenletesen elosztva		

T-hornyok

T-horony szélesség	16 mm		
A T-hornyok száma	3		
Csúcs távolság	101,6 mm	125,0 mm	

Orsó

Kúpméret	#40-es kúp		
Fordulatszám	4000 6000 ford/perc	4 000 ford/perc	4 000 6000 ford/perc
Hajtásrendszer	Közvetlen hajtás, szíjhajtás		
Max. forgatónyomaték	45 Nm 1200 ford/perc-nél		
Az orsó max. motorteljesítménye	5,6 kW		

Kefe nélküli tengelymotorok

Max. tolási teljesítmény	8 896 N		
--------------------------	---------	--	--

Előtolási sebességek

Max. gyorsmenet			
X-tengely	5,1 10,2 m/min	5,1 m/min	5,1 10,2 m/min
Y-tengely	5,1 10,2 m/min	5,1 m/min	5,1 10,2 m/min
Z-tengelys	5,1 10,2 m/min	5,1 m/min	5,1 10,2 m/min
Max. forgácsolási sebesség	5,1 10,2 m/min	5,1 m/min	5,1 10,2 m/min

Szerszámcsereelő

Tárolóhelyek száma	10 (opc) ¹ 10	10 or 20 (opc) ¹	10 or 20 (opc) ¹ 10
Szerszám típusa / Kúp	CT or BT 40		
Szerszám átmérő maximum	89 mm		
Szerszám súly maximum	5,4 kg		
Csereidő, szerszámtól szerszámgig	5,7 sec		

Általános

A levegőszükséglet	113 l/perc 6,9 bar-nál		
Csatlakozási teljesítmény	354 - 488 VAC 3-fázis		



A termékjellemzők értesítés nélkül változhatnak.
A nyomdai vagy tipográfiai hibákért nem vállalunk felelősséget.
Az itt látható gépek opcionális berendezéseket tartalmaznak.