

[Különleges sorozat]

HAAS VM-Sorozat



Függőleges megmunkáló központ szerszámgyártáshoz

Az oldalt elhelyezett nagysebességű szerszámváltó (24+1 szerszámhely) 2,8 mp-en belül váltja a szerszámokat

A közvetlen hajtású soros orsó 12 000 ford/perc-es fordulatszámmal és elektronikus csillag-háromszög átkapcsolással rendelkezik



A különleges szerkezetű asztal X- és Y-irányú T-hornyokkal, valamint precíziós csaplyukakkal, furatokkal és menetes furatokkal rendelkezik

Szavatosság: 12 hónap garancia (alkatrészek és működési idő)

[Alapfelszereltség]

- 22,4 kW-os kettős vektoros hajtásrendszer
- 40-es meredek kúpos orsó 12 000 ford/perc-es fordulatszámmal
- Soros közvetlen hajtás
- Oldalt elhelyezett szerszámváltó 24+1 szerszámhellyel
- Programozható hűtőfolyadék-fúvóka
- 38 cm színes LCD képernyő w/USB porttal
- Nagysebességű megmunkálás programot előre figyelő-funkcióval
- Menetfúrás merevbefogással
- Ethernet-interfészsel és rendelkező merevlemez
- Spirális forgácsszállító rendszer

- Automatikus sűrített levegős pisztoly
- Orsó-orientáció
- Koordináta-forgatás és -skalázás
- A felhasználó által definiálható makrók
- Továbbfejlesztett távvezérlő kar LCD-kijelzővel
- Az áramkimaradást felismerő modul
- 750 MB-os programmemória
- ISO-szabványos/G-kód programozás
- Kefe nélküli szervomotorok minden tengelyen
- Gyártási hely: USA



Haas Automation Europe | www.HaasCNC.com | +32 2 522 99 05 | Made in U.S.A.

A termékjellemzők értesítés nélkül változhatnak. A nyomdai vagy tipográfiai hibákért nem vállalunk felelősséget. Az itt látható gépek opcionális berendezéseket tartalmaznak.

HAAS VM-Sorozat

Függőleges megmunkáló központ szerszámgyártáshoz



A Haas VM-sorozatú gépei nagyteljesítményű megmunkálóközpontok. A gépek garantálják a szerszámgyártáshoz és más nagy precizitású munkálatokhoz szükséges pontosságot, merevséget és hőstabilitást. Minden gép nagyterjedelmű munkaterülettel, egy többszörös befogási lehetőségekkel ellátott asztallal, valamint egy 12 000 ford/perc-es fordulatszámú, közvetlen hajtású inline orsóval rendelkezik.

Az alapfelszereltséghez tartozik a a programot előre figyelő – funkcióval rendelkező nagysebességű vezérlés, egy 24 szerszámhellyel rendelkező oldalt elhelyezett szerszámváltó, egy programozható hűtőfolyadék-fúvóka, egy automatikus sűrített levegős pisztoly, és még sok más.

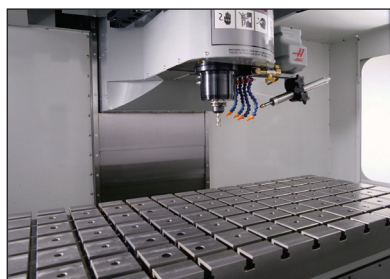

A VM-sorozatú gépek egy különleges tervezésű asztallal vannak felszerelve, mely X- és Y-irányú T-hornokkal, valamint precíziós csaplyukakkal, furatokkal és menetes furatokkal van ellátva.



A 12 000 ford/perc-es fordulatszámú, közvetlen hajtású Haas soros orsó, és a programot előre figyelő – funkcióval rendelkező Haas nagysebességű vezérlés együttesen biztosítja a szerszámgyártók és más nagy precíziós iparágak által megkövetelt pontosságot és felületminőséget.

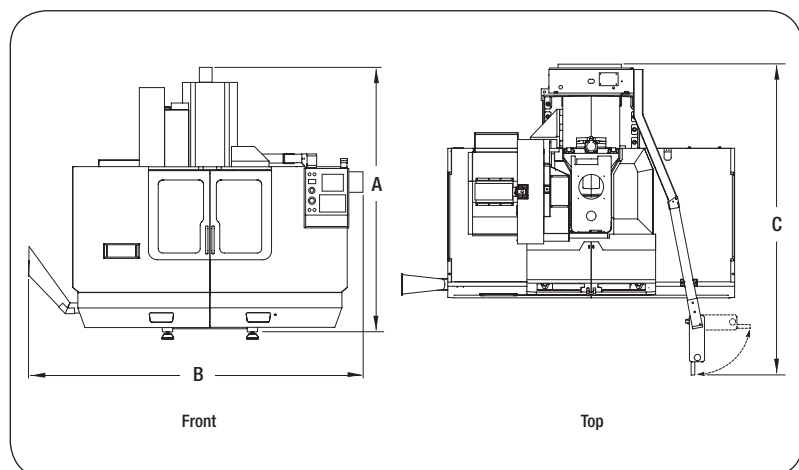

Munkatartomány	VM-2	VM-3	VM-6
A. Max. munkamagasság	2 946 mm	2 997 mm	3 023 mm
B. Max. munkaszélesség	3 175 mm	3 886 mm	4 801 mm
C. Max. munkamélység*	2 769 mm	2 845 mm	3 099 mm

*Vezérlő elfordítható. További 914 mm szükséges a hátsó elektromos szekrényajtó kinyitásához.

[M ű s z a k i s p e c i f i k á c i ó k]

Mozgatási utak	VM-2	VM-3	VM-6
X	762 mm	1 016 mm	1 626 mm
Y	508 mm	660 mm	813 mm
Z	508 mm	635 mm	762 mm

Asztal	VM-2	VM-3	VM-6
Hosszúság	914 mm	1 372 mm	1 626 mm
Szélesség	457 mm	635 mm	711 mm
Max. terhelősúly az asztalon	1 361 kg	1 588 kg	1 814 kg

Orsó	VM-2	VM-3	VM-6
Fordulatszám	12 000 ford/perc		
Hajtárendszer soros	közvetlen hajtás		
Max. forgatónyomaték	122 Nm 2 000 ford/perc-nél		
Max. teljesítmény	22,4 kW		

Kefe nélküli tengelymotorok	VM-2	VM-3	VM-6
Max. tolóerő			
X-tengely	15 124 N	24 910 N	15 124 N
Y-tengely	15 124 N	24 910 N	15 124 N
Z-tengely	24 910 N	24 910 N	24 910 N

Előtolási sebességek	VM-2	VM-3	VM-6
Max. gyorsmenet			
X-tengely	18,0 m/perc	18,0 m/perc	13,7 m/perc
Y-tengely	18,0 m/perc	18,0 m/perc	15,2 m/perc
Z-tengely	18,0 m/perc	18,0 m/perc	15,2 m/perc
Max. forgácsolási sebesség	12,7 m/perc	12,7 m/perc	12,7 m/perc

Szerszámváltó	VM-2	VM-3	VM-6
Befogadási kapacitás	24+1 (40+1 opc.)		
Szerszám típus/-kúp	CT 40 (tetszés szerint BT 40)		
Max. szerszámátmérő	76 mm		
Szerszámváltási idő	2,8 mp.		
Forgácsolás előkészítési idő	3,6 mp.		

Általános	VM-2	VM-3	VM-6
A gép súlya	3 402 kg	6 350 kg	9 526 kg
Csatlakozóvezeték (min.)	354-488 VAC 3-fázisú		



A termékjellemzők értesítés nélkül változhatnak.
A nyomdai vagy tipográfiai hibákért nem vállalunk felelősséget.
Az itt látható gépek opcionális berendezéseket tartalmaznak.