

HAAS TL-Sorozat

Esztergagépek szerszám- és berendezésgyártáshoz



The Haas Intuitive Programming System allows full CNC operation without knowing G-code

Opcionális kézzel állítható szegnyereg, a hosszú munkadarabok megfelelő kitémasztásához

CE előírásoknak megfelelő forgács- és hűtőfolyadék-védőburkolat is elérhető

1 800 ford/perc-es fordulatszámú orsó kettős vektoros hajtárendszerrel

Kézikerék és precíz digitális kijelző teszi a működést könnyűvé, és a nagy teherbírási keresztcsán különböző szerszámbe fogás opciót tud fogadni



Szavatosság: 12 hónap garancia (alkatrészek és működési idő)

[Alapfelszereltség]

- Vektor kettős főorsó hajtás
- Haas Intuitive programozási rendszer
- 38 cm színes LCD képernyő w/USB port
- Adatátvitel kiépítés
- 1 MB memória
- hordozható kézitávirályító
- Erős keresztcsán
- Három fázisú feszültség

[Extra felszerelések]

- 4 állású automatikus szerszámbe fogás¹
- 3 500 f/perc főorsó fordulat (requires enclosure)¹
- Teljes forgácskihordó-és hűtőrendszer²
- 8 állású Bolt-Revolver szerszámbe fogás³
- 22,4 kW nagy-nyomatékú főorsó⁴
- Kézi szegnyereg
- Kézi hárompofás tokmány
- Kézi állóbáb (lünetta)
- Szerszám tartó
- Főorsó pozicionálás
- Hűtővízpumpa egység
- Menetfúrás merevmegfogással
- Világítás
- Makro-programozás

¹Csak a TL-1 és TL-2.

²Kivéve TL-3W.

³Csak a TL-3; burkolat szükséges.

⁴Csak a TL-3.



Haas Automation Europe | www.HaasCNC.com | +32 2 522 99 05 | Made in U.S.A.

A termékjellemzők értesítés nélkül változhatnak. A nyomdai vagy tipográfiai hibáért nem vállalunk felelősséget. Az itt látható gépek opcionális berendezéseket tartalmaznak.

HAAS TL-Sorozat

Esztergagépek szerszám- és berendezésgyártáshoz



A Haas-esztergagépek a szerszám- és berendezésgyártáshoz egyesítik egy manuális eszterga funkcionalitását és egyszerű szerkezetét, az egyszerűen kezelhető Haas CNC-rendszer teljesítményével és rugalmasságával. A széria kézi kerekekkel és a rendkívüli pontosságú digitális kijelző segítségével a CNC-ismeretekkel nem rendelkező felhasználók is azonnal eredményt érnek el. A Haas intuitív programozó rendszerének köszönhetően a felhasználók gyorsan és gond nélkül hozzászoknak az automatikus üzemmódokhoz és a CNC-üzemhez.

Intuitív programozói rendszer

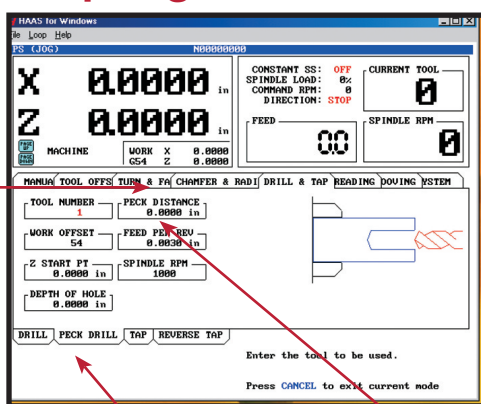

- 1 Válassza ki a végrehajtandó kezelési módot a fenti regisztermenüben.
- 2 Válassza ki az alábbi regiszterekből a mindenkori megmunkálási műveletet.
- 3 Adja meg a kívánt információt, és nyomja meg a ciklusindítást.

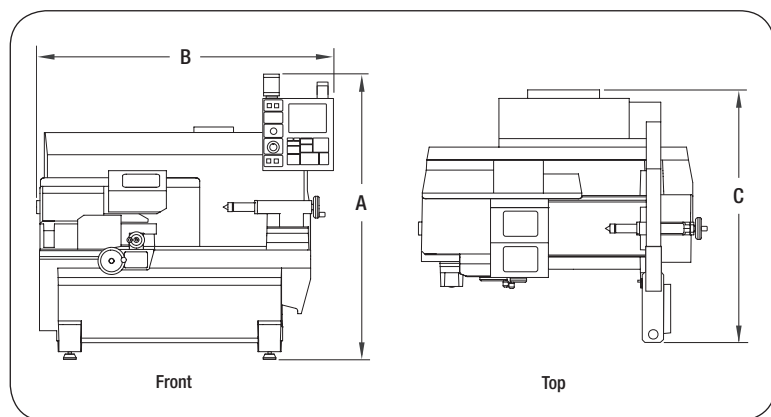

Munkatartomány	TL-1	TL-2	TL-3	TL-3W
A. Max. munkamagasság	1981 mm	1981 mm	2083 mm	2083 mm
B. Max. munkaszélesség	2210 mm	2565 mm	3099 mm	3124 mm
C. Max. munkamélység**	1829 mm	1829 mm	2210 mm	2210 mm

**Vezérlő elfordítható. További 914 mm szükséges a hátsó elektromos szekrényajtó kinyitásához.

[M ű s z a k i s p e c i f i k á c i ó k]

Teljesítmények	TL-1	TL-2	TL-3 ¹	TL-3W ²
Befogó tokmány (opcionális)	203 mm	254 mm	305 mm	305 mm
Csúcsávolság	762 mm	1219 mm	1524 mm	1524 mm
Max. esztergálási átmérő	406 mm	406 mm	508 mm	762 mm
Max. esztergálási hossz	762 mm	1219 mm	1524 mm	1524 mm

Orsó

Max. fordulatszám	2 000 rpm ³	2 000 rpm ³	1 800 rpm	1 800 rpm
Max. Motorteljesítmény	5,6 kW	8,9 kW	13,4 kW ⁴	22,4 kW
Max. forgatónyomaték	136 Nm 375 ford/perc-nél	203 Nm 150 ford/perc-nél	277 Nm 417 ford/perc-nél	2169 Nm 60 ford/perc-nél
Orsófej	A2-5	A2-6	A2-6	A2-6
Orsófurat	58,7 mm	76,2 mm	88,9 mm	88,9 mm

Késél-körátmérő

Elülső kötényel	406 mm	406 mm	508 mm	762 mm
Keresztzánnal	241 mm	282 mm	330 mm	457 mm

Mozgatási utak és előtolási sebességek

X-tengely	203 mm	203 mm	305 mm	406 mm
Z-tengely	762 mm	1219 mm	1524 mm	1524 mm
X-tengely, max. tolóerő	13 772 N	13 772 N	13 772 N	13 772 N
Z-tengely, max. tolóerő	6 886 N	10 409 N	13 727 N	18 843 N
X-tengely gyorsmenet	1,9 m/min	1,9 m/min	1,9 m/min	1,9 m/min
Z-tengely gyorsmenet	3,8 m/min	3,8 m/min	3,8 m/min	3,8 m/min

Általános

Hálózati csatlakozás	3 fázisú – 354-488 V			
A gép súlya	1 860 kg	2 087 kg	2 948 kg	3 062 kg

¹ Nagy-Furatú verzió kapható.

² Csak a nem CE országokban kapható.

³ 500-ford/perc kapható; burkolat szükséges.

⁴ 2,4 kW magas-nyomaték kapható; 881 Nm 150 ford/perc-nél.



A termékjellemzők értesítés nélkül változhatnak. A nyomdai vagy tipográfiai hibákért nem vállalunk felelősséget. Az itt látható gépek opcionális berendezéseket tartalmaznak.