



» MENETJAVÍTÓ SZERSZÁM



N Menet-utánvágók

A RUKO külső- és belsőmenet-utánvágóival költségeket takaríthat meg a karbantartási és telepítési munkák során, építkezéseken, a mezőgazdaságban, gépjárművek javításánál és sok más olyan alkalmazásban, ahol a menetek károsodásának lehetősége áll fenn. Győződjön meg arról, mennyivel kevesebb ráfordítással jár a RUKO külső- és belsőmenet-utánvágóival végzett AZONNALI javítás az érintett alkatrész teljes kiszerezéséhez képest.

A menet-utánvágók beállítása automatikusan követi a menet ármérőjét és emelkedését. Metrikus és angolszász bal- és jobbmenetekhez egyaránt használhatók, és ehhez meg sem kell mérni előtte a menetet.

A menetégek gyakran úgy sérülnek meg, hogy javításuk a hagyományos menetfúrókkal és menetvágókkal nem lehetséges. A RUKO külső- és belsőmenet-utánvágói a sérülés ALÁ helyezhetők fel, és a javításhoz egészen a menet végéig kihajthatók.

Az edzett szerszámacélból készült kések az ép menet árkába illeszkednek, majd utánvágják a sérült szakaszt.

A RUKO belsőmenet-utánvágói kilencféle méretben kaphatók, és 5,0 mm ($3/16''$) és 108,0 mm ($4\ 1/4''$) közötti átmérőjű menetek utánvágására alkalmasak.

A RUKO külsőmenet-utánvágói négyféle méretben kaphatók, és 4,0 mm ($3/32''$) és 152,0 mm ($6''$) közötti átmérőjű menetek utánvágására használhatók.



A szimbólumok áttekintése



Gyorsacél



Belső menet



Külső menet



Felület: Fényes / fekete

Belsőmenet-utánvágók - Termék leírása

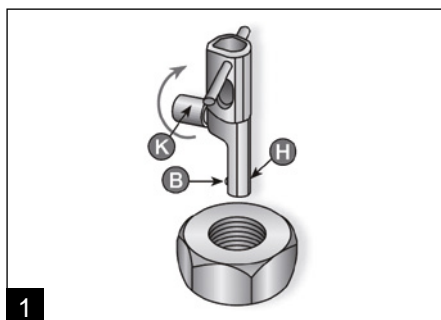

Húzza be a kést (B) teljesen a házba (H) a recézett gomb (K) elfordításával. Ezt követően vezesse a belsőmenet-utánvágót a javítandó menetbe vagy furatba.

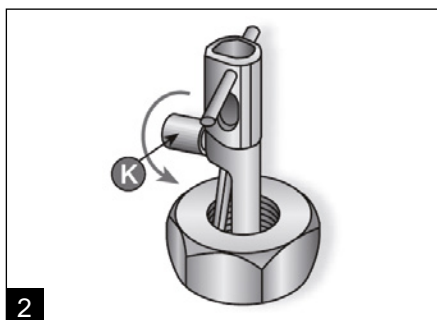

Süllyessze a kést (B) a recézett gomb (K) elfordításával a sértetlen szakasz egyik menetárákba, majd húzza meg kézzel a gombot.

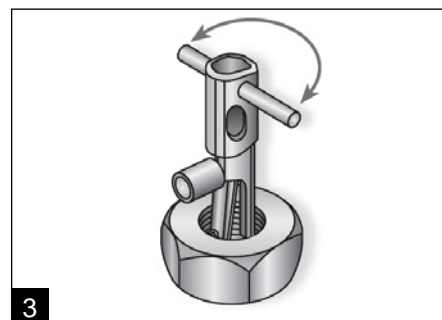

Végül fordítsa el a belsőmenet-utánvágót a tartója segítségével a kívánt irányba, az ábrának megfelelően.

Külsőmenet-utánvágók - Termék leírása

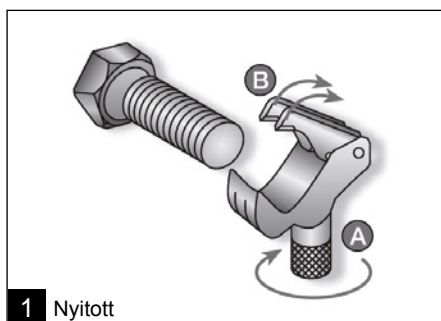

1 Nyitott

Emelje fel a késeket (B) a fogantyú (A) elfordításával, és helyezze a külsőmenet-utánvágót a sérült menetszakaszra.

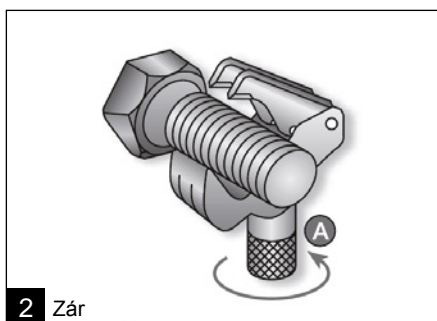

2 Zár

Süllyessze a késeket a menetárákba a fogantyú (A) elfordításával, majd húzza meg szorosan a szerszámot.

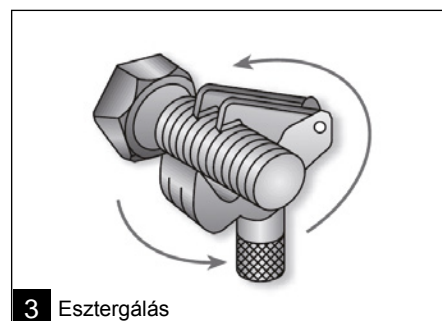

3 Esztergálás

Ezután fordítsa el a külsőmenet-utánvágót a nyíl irányába.

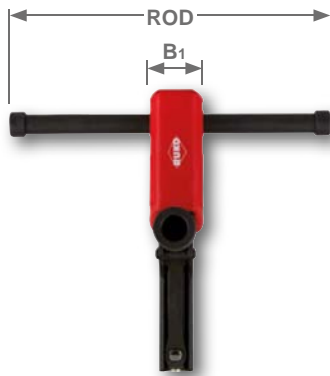

N Belsőmenet-utánvágók



- ✓ Kalibrálásra nincs szükség.
- ✓ A szerszám önmagától beáll az adott menetemelkedésre és méretre.
- ✓ A készüléket a menet ép szakaszai vezetik, és a javítás csak a sérült részekre korlátozódik.
- ✓ Edzett kések (gyorsacél).
- ✓ eltávolítja a rozsdát és a sorját.
- ✓ Sárga poliamid védősapkák - puhafém menetek javításánál nélkülözhetetlen.



Csomagolási egység: egyenként, műanyag csomagolásban

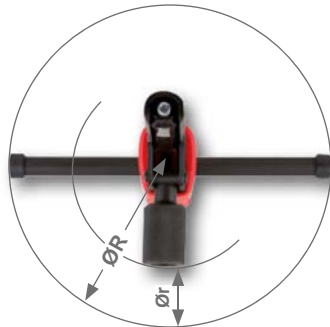

Fúrési tartomány Ø mm	Ø coll	L ₁ mm/coll	B ₁ mm/coll	H ₁ mm/coll	ROD mm/coll	Ø _r mm/coll	Ø _R mm/coll	Cikkszám
8,0 - 11,0	5/16" - 7/16"	109,0	18,0	45,0	116,0	17,0	39,0	244 800
		4 5/16"	1 1/16"	1 3/4"	4 9/16"	1 1/16"	1 9/16"	
12,0 - 16,0	1/2" - 5/8"	109,0	18,0	45,0	116,0	17,0	39,0	244 801
		4 5/16"	1 1/16"	1 3/4"	4 9/16"	1 1/16"	1 9/16"	
16,0 - 20,0	1 1/16" - 1 3/16"	111,0	21,0	53,0	130,0	20,0	45,0	244 802
		4 3/8"	1 3/16"	2 1/16"	5 1/8"	1 3/16"	1 3/4"	
22,0 - 32,0	7/8" - 1 1/4"	136,0	27,0	64,0	161,0	27,0	54,0	244 803
		5 3/8"	1 1/16"	2 1/2"	6 3/8"	1 1/16"	2 1/8"	
32,0 - 54,0	1 1/4" - 2 1/8"	163,0	38,0	81,0	192,0	35,0	62,0	244 804
		6 7/16"	1 1/2"	3 3/16"	7 9/16"	1 3/8"	2 7/16"	
32,0 - 68,0	1 1/4" - 2 5/8"	163,0	50,0	92,0	192,0	41,0	70,0	244 805
		6 7/16"	1 15/16"	3 5/8"	7 9/16"	1 5/8"	2 3/4"	



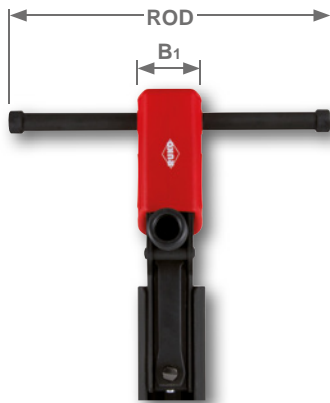

N Belsőmenet-utánvágók



- ✓ Különleges erősített kivitel nagy menetekhez.
- ✓ Nincs szükség a menet megmérésére.
- ✓ Bármilyen menetemelkedéshez és -átmérőhöz gyorsan beállítható.
- ✓ Menettípusok: angolszász, metrikus, balmenet, jobbmenet, durvamenet, finommenet
- ✓ Nagy előnye a menetfúrókkal szemben, hogy a sérült menetrész alá helyezhető.
- ✓ A készüléket a menet ép szakaszai vezetik, és a javítás csak a sérült részekre korlátozódik.
- ✓ Edzett acél kések - a sértetlen menetrészek vezetik a károsodott szakasz javítása közben.
- ✓ Eltávolítja a rozsdát és a sorját.



Nagy belső menetekhez ajánlott:

Olaj- és gázszállítás és csővezetékek, bányászat, nehéz gyártógépek, nehéz terheket szállító gépek és mélyépítésben használt nehézgépek.

Csomagolási egység: egyenként, műanyag csomagolásban

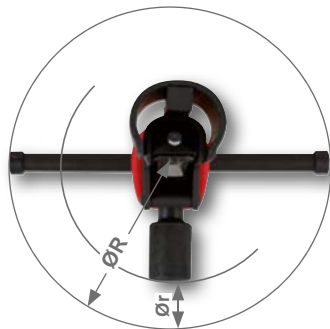

Fúrési tartomány Ø mm	Ø coll	L1 mm/coll	B1 mm/coll	H1 mm/coll	ROD mm/coll	Ø _r mm/coll	Ø _R mm/coll	Cikkszám
69,0 - 81,0	2 3/4" - 3 3/16"	163,0	50,0	103,0	192,0	48,0	76,0	244 806
								6 7/16"
82,0 - 95,0	3 1/4" - 3 3/4"	163,0	50,0	118,0	192,0	54,0	82,0	244 807
								6 7/16"
96,0 - 108,0	3 3/4" - 4 1/4"	163,0	50,0	132,0	192,0	61,0	88,0	244 808
								6 7/16"

N Tartalék kések belsőmenet-utánvágókhoz

Penge 60° = alapkivitel

Penge 55° = angolszász szabványmenethez használható kivitel

Csomagolási egység: egyenként, műanyag csomagolásban



Fúrési tartomány Ø mm	Ø coll	Megnevezés	Cikkszám penge 60°	Cikkszám penge 55°
8,0 - 11,0	5/16" - 7/16"		244 800-1	244 800-2
12,0 - 16,0	1/2" - 5/8"		244 801-1	244 801-2
16,0 - 20,0	11/16" - 13/16"		244 802-1	244 802-2
22,0 - 32,0	7/8" - 1 1/4"		244 803-1	244 803-2
22,0 - 32,0	7/8" - 1 1/4"	10 TPI / 2,5 mm-nél durvább menetekhez	244 803-3	244 803-4
32,0 - 54,0	7/8" - 2 1/8"		244 804-1	244 804-2
32,0 - 54,0	7/8" - 2 1/8"	14 TPI / 1,75 mm-nél finomabb menetekhez	244 804-3	244 804-4
32,0 - 68,0	1 1/4" - 2 5/8"		244 805-1	244 805-2
32,0 - 68,0	1 1/4" - 2 5/8"	14 TPI / 1,75 mm-nél finomabb menetekhez	244 805-3	244 805-4
69,0 - 81,0	2 3/4" - 3 3/16"		244 805-1	244 805-2
69,0 - 81,0	2 3/4" - 3 3/16"	14 TPI / 1,75 mm-nél finomabb menetekhez	244 805-3	244 805-4
82,0 - 95,0	3 1/4" - 3 3/4"		244 805-1	244 805-2
82,0 - 95,0	3 1/4" - 3 3/4"	14 TPI / 1,75 mm-nél finomabb menetekhez	244 805-3	244 805-4
96,0 - 108,0	3 3/4" - 4 1/4"		244 805-1	244 805-2
96,0 - 108,0	3 3/4" - 4 1/4"	14 TPI / 1,75 mm-nél finomabb menetekhez	244 805-3	244 805-4



N Védősapkák belsőmenet-utánvágóhoz

Alumínium és más puhafém menetek javításához.

A RUKO védősapkák anyaga kiváló minőségű poliamid műanyag, amelynek nyúlékonysága, rugalmassága és kitűnő mechanikai tulajdonságai számos területen előnyt jelentenek. A betéteket többszöri felhasználásra terveztük, függetlenül a menet károsodásának mértékétől.

Csomagolási egység: 5 darabos műanyag dobozban



	Védősapkák utánvágókhoz	Fúrési tartomány Ø mm	Ø coll	N Cikkszám
Méret sz. 1	Cikkszám 244 800	9,0 - 12,0	3/8" - 1/2"	244 809-1
Méret sz. 2	Cikkszám 244 801	14,0 - 18,0	9/16" - 11/16"	244 809-2
Méret sz. 3	Cikkszám 244 802	18,0 - 22,0	11/16" - 7/8"	244 809-3
Méret sz. 4	Cikkszám 244 803	22,0 - 33,0	7/8" - 1 5/16"	244 809-4



N Felhúzható hüvely belsőmenet-utánvágóhoz

Csomagolási egység: egyenként, műanyag csomagolásban

	Felhúzható hüvely utánvágókhoz	Fúrési tartomány Ø mm	Ø coll	N Cikkszám
Méret sz. 1	Cikkszám 244 804 Cikkszám 244 805	44,0 - 54,0	1 3/4" - 2 1/8"	244 810-1
Méret sz. 2	Cikkszám 244 805	54,0 - 68,0	2 1/8" - 2 5/8"	244 810-2

N Külsőmenet-utánvágók



- ✓ Kalibrálásra nincs szükség.
- ✓ Az alkalmazhatósági tartomány keretein belül magától igazodik a menet emelkedéséhez és méretéhez.
- ✓ A készüléket a menet ép szakaszai vezetik, és a javítás csak a sérült részekre korlátozódik.
- ✓ Edzett vágóélek (gyorsacél).
- ✓ Eltávolítja a rozsdát és a sorját.

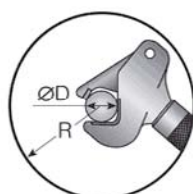

Csomagolási egység: egyenként, műanyag csomagolásban

Fúrési tartomány Ø mm	Ø coll	L ₁ mm/coll	W ₁ mm/coll	H ₁ mm/coll	Ø _R mm/coll	Cikkszám
4,0 - 19,0	5/32" - 3/4"	61,0	23,0	62,0	68,0	244 700
		2 3/8"	29/32"	2 7/16"	2 11/16"	
17,0 - 38,0	1 1/16" - 1 1/2"	105,0	32,0	110,0	117,0	244 701
		4 1/8"	1 1/2"	4 5/16"	4 5/8"	



N Külsőmenet-utánvágó - a nagyméretű kivitel!



- ✓ A V alakú menetűlék keskenyebb, hogy kisebb legyen a szerszám két oldalán elhelyezett kések távolsága.
- ✓ Ha a menet átmérője kisebb a behelyezett szárnál, a készülék a menetvég utolsó 3,0 mm-es szakaszára helyezhető fel.
- ✓ A szerszám keskenyebb (35,0 mm) és könnyebb (1,8 kg).
- ✓ A maximális átmérő nagyobb a korábbi két kivitelnél, így akár 152,0 mm-es (6") átmérőhöz is használható.
- ✓ A többfogú kések optimális módon munkálják meg a meneteket.
- ✓ A többfogú kések és a Keyway-Skip kiegészítő kombinációja megkönnyíti a javítást, és hornyos menetek esetében is sikerrel használható.

Csomagolási egység: egyenként, műanyag csomagolásban

Fúrési tartomány Ø mm	Ø coll	L ₁ mm/coll	W ₁ mm/coll	H ₁ mm/coll	Ø _R mm/coll	Cikkszám
35,0 - 152,0	1 3/8" - 6"	305,0	32,0	130,0	250,0	244 702
		12"	1 1/4"	5 1/8"	9 7/8"	





N Tartalék kések külsőmenet-utánvágókhoz

Penge 60° = alakivitel

Penge 55° = angolszász szabványmenethez használható kivitel

Csomagolási egység: egyenként, műanyag csomagolásban

Fúrési tartomány Ø mm	Ø coll	Megnevezés	Cikkszám penge 60°	Cikkszám penge 55°
4,0 - 19,0	5/32" - 3/4"		244 700-1	244 700-2
17,0 - 38,0	11/16" - 1 1/2"		244 701-1	244 701-2
17,0 - 38,0	11/16" - 1 1/2"	17 TPI / 1,5 mm-nél finomabb menet	244 701-3	244 701-4
35,0 - 152,0	1 3/8" - 6"		244 702-1	244 702-2
35,0 - 152,0	1 3/8" - 6"	7 TPI / 3,5 mm-nél durvább menet	244 702-3	244 702-4
35,0 - 152,0	1 3/8" - 6"	14 TPI / 1,75 mm-nél finomabb menet	244 702-5	244 702-6



N Adapter külsőmenet-utánvágókhoz

Ezzel a kiegészítővel a menetvágó ékhornyokat, hosszlyukakat, vályúkat és csatornákat is képes megmunkálni.

A csapok vagy alátétek számára horonnyal ellátott menetes szárok károsodásainak hatékony kijavításához válassza ki a megfelelő menetvágót.

Csomagolási egység: egyenként, műanyag csomagolásban

Fúrési tartomány Ø mm	Ø coll	Megnevezés	Cikkszám penge 60°
35,0 - 152,0	1 3/8" - 6"	10 TPI / 2,5 mm-nél finomabb menet	244 703-1
35,0 - 152,0	1 3/8" - 6"	10 TPI / 2,5 mm-nél durvább menet	244 703-2



N Többfogú kés Keyway-Skip kiegészítővel történő megmunkáláshoz

Penge 60° = alakivitel

Csomagolási egység: egyenként, műanyag csomagolásban

Keyway-Skip a ...	Megnevezés	Cikkszám
Article no. 244 702	Emelkedés 1,00 mm	Penge 60° 244 703-3
	Emelkedés 1,25 mm	Penge 60° 244 703-4
	Emelkedés 1,50 mm	Penge 60° 244 703-5
	Emelkedés 1,75 mm	Penge 60° 244 703-6
	Emelkedés 2,00 mm	Penge 60° 244 703-7
	Emelkedés 24 TPI	Penge 60° 244 703-8
	Emelkedés 20 TPI	Penge 60° 244 703-9
	Emelkedés 18 TPI	Penge 60° 244 703-10
	Emelkedés 16 TPI	Penge 60° 244 703-11
	Emelkedés 14 TPI	Penge 60° 244 703-12

N Külsőmenet-utánvágó készletek műanyag táskában



1. készlet

Javasolt felhasználás:

Járműjavító műhelyek, kisebb és közepes ipari műhelyek, mezőgazdasági üzemek, valamint yachtok karbantartása.

Fúrési tartomány Ø mm	Ø coll	Megnevezés	Cikkszám
4,0 - 38,0	5/32" - 1 1/2"	4 részes külsőmenet-utánvágó készlet 1x db külsőmenet-utánvágó - Ø 4,0 - 19,0 mm 1x db külsőmenet-utánvágó - Ø 17,0 - 38,0 mm 1x db tartalék kés, 60°-os, külső - Ø 4,0 - 19,0 mm 1x db tartalék kés, 60°-os, külső - Ø 17,0 - 38,0 mm	244 900

2. készlet

Javasolt felhasználás: Tehergépjármű- és traktorjavító műhelyek, ipari gépek karbantartása bármely iparágban, energiagazdálkodás, hajójavítás, tengerhajózás és kikötői felhasználás.

Fúrési tartomány Ø mm	Ø coll	Megnevezés	Cikkszám
4,0 - 152,0	5/32" - 6"	8 részes külsőmenet-utánvágó készlet 1x db külsőmenet-utánvágó - Ø 4,0 - 19,0 mm 1x db külsőmenet-utánvágó - Ø 17,0 - 38,0 mm 1x db külsőmenet-utánvágó - Ø 35,0 - 152,0 mm 1x db külsőmenet-utánvágó - Ø 4,0 - 19,0 mm 1x db külsőmenet-utánvágó - Ø 17,0 - 38,0 mm 1x db külsőmenet-utánvágó - Ø 35,0 - 152,0 mm 1x db gyors sorjátlanító E100 gyorsacél késsel - cikksz. 107 054 1x db fogantyútoldal	244 901

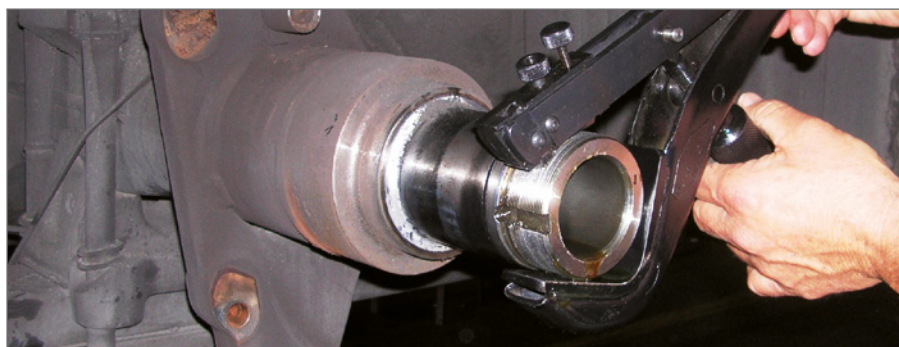

1.07



HSS



Belsőmenet-utánvágó készletek műanyag táskában



244 902



244 903



244 904

3. készlet

Javasolt felhasználás:

Ipari gépek karbantartása, energiagazdálkodás, építőipar.

Fúrési tartomány Ø mm	Ø coll	Megnevezés	Cikkszám
8,0 - 20,0	5/16" - 13/16"	6 részes belsőmenet-utánvágó készlet 1-1 db belsőmenet-utánvágó - Ø 8,0 - 11,0 / Ø 12,0 - 16,0 / Ø 16,0 - 20,0 mm 1-1 db 60°-os kés - Ø 8,0 - 11,0 / Ø 12,0 - 16,0 / Ø 16,0 - 20,0 mm	244 902

4. készlet

Javasolt felhasználás:

Ipari gépek karbantartása, műszaki szakszolgálatok, energiagazdálkodás, építőipar, vízvezeték-szerelés.

Fúrési tartomány Ø mm	Ø coll	Megnevezés	Cikkszám
8,0 - 32,0	5/16" - 1 1/4"	8 részes belsőmenet-utánvágó készlet 1-1 db belsőmenet-utánvágó - Ø 8,0 - 11,0 / Ø 12,0 - 16,0 / Ø 16,0 - 20,0 / Ø 22,0 - 32,0 mm 1-1 db 60°-os kés - Ø 8,0 - 11,0 / Ø 12,0 - 16,0 / Ø 16,0 - 20,0 / Ø 22,0 - 32,0 mm	244 903

5. készlet

Javasolt felhasználás:

Ipari gépek karbantartása, műszaki szakszolgálatok, energiagazdálkodás, építőipar, hajójavítás, tengerhajózás és kikötői felhasználás.

Fúrési tartomány Ø mm	Ø coll	Megnevezés	Cikkszám
22,0 - 68,0	7/8" - 2 5/8"	8 részes belsőmenet-utánvágó készlet 1-1 db belsőmenet-utánvágó - Ø 22,0 - 32,0 / Ø 32,0 - 44,0 mm 1-1 db felhúzható hüvely - Ø 44,0 - 54,0 / Ø 54,0 - 68,0 mm + 1x db 60°-os kés - Ø 22,0 - 32,0 mm + 1x db 60°-os kés - Ø 32,0 - 54,0 mm 14 TPI / 1.75 mm nél finomabb menetekhez + 1x db 60°-os kés - Ø 54,0 - 68,0 mm + 1x db 60°-os kés - Ø 54,0 - 68,0 mm 14 TPI / 1.75 mm nél finomabb menetekhez	244 904





HSS



„COMBI” kombinált külső- és belsőmenet-utánvágó készletek műanyag táskában



244 905



244 906



244 907

6. készlet

Javasolt felhasználás:

Járműjavító műhelyek, kisebb és közepes ipari műhelyek, mezőgazdasági üzemek, valamint yachtok karbantartása.

Fúrési tartomány Ø mm	Ø coll	Megnevezés	Cikkszám
4,0 - 19,0	5/32" - 3/4"	6 részes külső- és belsőmenet-utánvágó készlet 1x db külsőmenet-utánvágó - Ø 4,0 - 19,0 mm 1x db 60°-os kés, külső - Ø 4,0 - 19,0 mm	244 905
8,0 - 16,0	5/16" - 5/8"	1-1 db belsőmenet-utánvágó - Ø 8,0 - 11,0 / Ø 12,0 - 16,0 mm 1-1 db 60°-os kés - Ø 8,0 - 11,0 / Ø 12,0 - 16,0 mm	

7. készlet

Javasolt felhasználás:

Járműjavító műhelyek, ipari gépek karbantartása a kisebbtől egészen a nagyobb üzemegységekig, építőipar, mezőgazdasági üzemek, vízvezeték-szerelés.

Fúrési tartomány Ø mm	Ø coll	Megnevezés	Cikkszám
4,0 - 19,0	5/32" - 3/4"	8 részes belső- és külsőmenet-utánvágó készlet 1x db külsőmenet-utánvágó - Ø 4,0 - 19,0 mm 1x db 60°-os kés, külső - Ø 4,0 - 19,0 mm	244 906
8,0 - 20,0	5/16" - 13/16"	1-1 db belsőmenet-utánvágó - Ø 8,0 - 11,0 / Ø 12,0 - 16,0 / Ø 16,0 - 20,0 mm 1-1 db 60°-os kés - Ø 8,0 - 11,0 / Ø 12,0 - 16,0 / Ø 16,0 - 20,0 mm	

8. készlet

Javasolt felhasználás:

Tehergépjármű- és traktorjavító műhelyek, ipari gépek karbantartása bármely iparágban, hajójavítás, tengerhajózás és kikötői felhasználás.

Fúrési tartomány Ø mm	Ø coll	Megnevezés	Cikkszám
4,0 - 38,0	5/32" - 1 1/2"	12 részes belső- és külsőmenet-utánvágó készlet 1-1 db külsőmenet-utánvágó - Ø 4,0 - 19,0 / Ø 17,0 - 38,0 mm 1-1 db 60°-os kés, külső - Ø 4,0 - 19,0 / Ø 17,0 - 38,0 mm	244 907
8,0 - 32,0	5/16" - 1 1/4"	1-1 db belsőmenet-utánvágó - Ø 8,0 - 11,0 / Ø 12,0 - 16,0 / Ø 16,0 - 20,0 / Ø 22,0 - 32,0 mm 1-1 db 60°-os kés - Ø 8,0 - 11,0 / Ø 12,0 - 16,0 / Ø 16,0 - 20,0 / Ø 22,0 - 32,0 mm	



1.07

Belsőmenet-utánvágó készletek irányadó értékei

A megfelelő szerszámot a táblázat színkódolása alapján választhatja ki.
Függőleges: A megmunkálandó munkadarab átmérője. Vízszintes: A javítandó menet emelkedése.

Méret Hüvelyk			1/4	5/16	3/8	7/16	1/2	9/16	5/8	11/16 - 3/4		13/16		7/8	15/16	1-1 1/16	1 1/8	1 3/16	1 1/4	1 5/16	1 3/8 - 1 9/16	1 5/8	1 3/4	1 7/8	2 - 2 3/16	2 3/16 - 2 5/8
Méret mm		5	6	8	10	11	12	14 - 15	16	17 - 19	20		21	22	24	25 - 27	28	30	32	33	35 - 40	42	44	45 - 48	50 - 55	54 - 68
tpi	Meredek- ség																									
32	0,8																									
28																										
26																										
24	1																									
22																										
20	1,25																									
18																										
	1,5																									
16																										
14	1,75																									
13	2																									
12																										
11,5																										
11																										
10	2,5																									
9																										
	3																									
8																										
	3,5																									
7																										
	4																									
6																										
	4,5																									
5	5																									
4,5																										

Színkód:

- Belsőmenet-utánvágók Cikkszám 244 800
- Belsőmenet-utánvágók Cikkszám 244 801
- Belsőmenet-utánvágók Cikkszám 244 802

- Belsőmenet-utánvágók Cikkszám 244 803
- Belsőmenet-utánvágók Cikkszám 244 804
- Belsőmenet-utánvágók Cikkszám 244 804 + Felhúzzható hüvely
- Belsőmenet-utánvágók Cikkszám 244 805

Külsőmenet-utánvágó készletek irányadó értékei

A megfelelő szerszámot a táblázat színkódolása alapján választhatja ki.
Függőleges: A megmunkálandó munkadarab átmérője. Vízszintes: A javítandó menet emelkedése.

Méret Hüvelyk	5/32	3/16	1/4	5/16	3/8		7/16	1/2	9/16		5/8	11/16		3/4		13/16		7/8	15/16	1	1 1/8	1 3/16	1 1/4	1 3/8	1 1/2		1 5/8	1 3/4	2	2 1/2	3	3 1/2	4	5	6																		
Méret mm	4	5	6	8	9	10	11	12	14	15	16	17	18	19	20			22	24	25	28	30	32	35	38	40	42	44	50	64	80		100	128	152																		
tpi	Merede- kség																																																				
28	■																																																				
26																																																					
24																1																																					
22																																																					
20																1,25																																					
18																																																					
																1,5																																					
16																																																					
14																1,75																																					
13																2																																					
12																																																					
11,5																																																					
11																																																					
10	2,5																																																				
9																																																					
	3																																																				
8																																																					
	3,5																																																				
7																																																					
	4																																																				
6																																																					
	4,5																																																				
5	5																																																				
4,5																																																					
4	6																																																				

Színkód:

- Külsőmenet-utánvágók Cikkszám 244 700
- Külsőmenet-utánvágók Cikkszám 244 701
- Külsőmenet-utánvágók Cikkszám 244 702



N Menetjavító szerszám

A menetek több ok miatt is károsodhatnak.

A korrózió, a kopás vagy a csavarok túl nagy meghúzási nyomatéka csak néhány ezek közül. A RUKO **ProCoil** menetjavító készletei költségtakarékos, egyszerű és gyors megoldást kínálnak a sérült és elhasználódott menetek javítására. A szerszámok nemesített acél anyaga kiváló minőségű, a hőmérsékleti hatásoknak és a korróziónak ellenálló belső menetet hoz létre.

A **ProCoil** készletek további előnye az egyszerű és gyors felszerelhetőségükben rejlik.

A készletek sikerrel használhatók a gép- és berendezésgyártásban, a járműiparban, az elektrotechnikában, erőművekben, valamint a hajóépítésben. A készlet a javításon kívül a selejtek korrekciójára is alkalmas, ami tovább növeli az ipari felhasználás lehetőségeit.



A szimbólumok áttekintése



Gyorsacél



Felület: Fényes / fekete



Külső menet



DIN 352



Fényes felület



Belső menet



Metrikus DIN ISO 13



Szilárdsági osztály



B alak,
kb. 4 - 5 menet terelőéllel



Szelvényzög



Szár:
négyzög DIN 10 szerint



A metrikus és metrikus finommenet
menettűrése DIN ISO 13 szerint
belső menet előállításához



Típus N



Szár:
hengeres



tűrés: h8



„C” forma: Keresztköszörülés



Csúcscsőzög 118°



Fúrásmélység pl. 5 x átmérő



jobbos



jobbos



Spirálszög:
25-30°

Termék leírása

1. Felfúrás:

Első lépésben fúrja fel a sérült menetet egy RUKO csigafúróval. Ennek során vegye figyelembe, hogy menetformázó esetén nagyobb furat szükséges. Ellenőrizze a **ProCoil** készlet menetfűróját és menetes orsóját azonos menet és emelkedés szempontjából.

2. Menetvágás:

Ezután egy RUKO menetfűróval végezze el az új fogadómenet vágást a felfúrt furatban. A munka során ajánlott RUKO hűtőkenő folyadék használata.

3. A menetbetét beszerelése:

Dugja rá a betétet a behajtó szerszámmra. Eközben ügyeljen arra, hogy a menesztőcsap a horonynyílásban legyen és az állítógyűrű beállítása megfelelő legyen. Ezt követően enyhe nyomással menetirányban forgassa be a menetbetétet. Figyelem: NE forgassa a haladási iránnyal szemben, mert a csap letörhet.

4. A csap eltörése:

Távolítsa el a behajtó szerszámot és törje el a menesztőcsapot a csaptörő tűskével. A **ProCoil** menetbetétes új menet ezzel használatra kész.

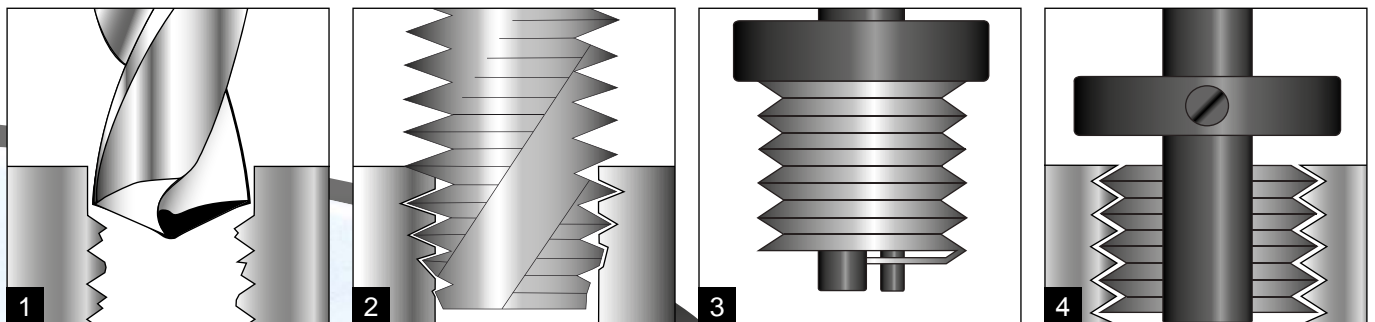

1.07

N Menetbetétek



Alap kivitel, rozsdamentes acélból, átmenő kivitelben.

Kis nyírószilárdságú anyagok, pl. alumínium vagy magnézium ötvözetek meneteinek megerősítéséhez, valamint kopott vagy sérült menetek javításához.

Csomagolási egység: műanyag dobozban

Menet névleges méret M	Emelkedés mm	Magasság = Tényező x Ø	Tartalom darab	Cikkszám
M 3	0,50	1,0	50	244 303
M 4	0,70	1,0	50	244 304
M 5	0,80	1,0	50	244 305
M 6	1,00	1,0	50	244 306
M 8	1,25	1,0	50	244 308
M 10	1,50	1,0	50	244 310
M 12	1,75	1,0	25	244 312
M 14	2,00	1,0	25	244 314
M 14	1,25	1,0	25	244 315
M 3	0,50	1,5	50	244 403
M 4	0,70	1,5	50	244 404
M 5	0,80	1,5	50	244 405
M 6	1,00	1,5	50	244 406
M 8	1,25	1,5	50	244 408
M 10	1,50	1,5	50	244 410
M 12	1,75	1,5	25	244 412
M 14	2,00	1,5	25	244 414
M 14	1,25	1,5	25	244 415
M 3	0,50	2,0	50	244 503
M 4	0,70	2,0	50	244 504
M 5	0,80	2,0	50	244 505
M 6	1,00	2,0	50	244 506
M 8	1,25	2,0	50	244 508
M 10	1,50	2,0	50	244 510
M 12	1,75	2,0	25	244 512
M 14	2,00	2,0	25	244 514
M 14	1,25	2,0	25	244 515

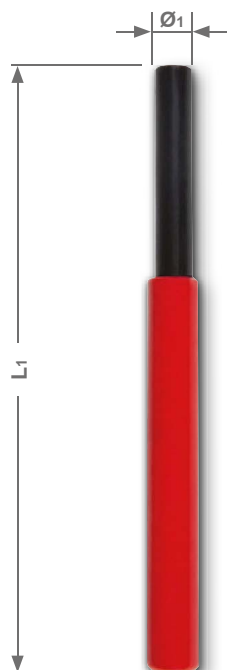

N Csaptörő

Csomagolási egység: egyenként, műanyag csomagolásban

Menet névleges méret M	Emelkedés mm	Ø ₁ mm	L ₁ mm	Cikkszám
M 3	0,50	2,0	100,0	244 163
M 4	0,70	2,8	100,0	244 164
M 5	0,80	3,5	100,0	244 165
M 6	1,00	4,8	100,0	244 166
M 8	1,25	6,0	100,0	244 168
M 10	1,50	7,5	100,0	244 170
M 12	1,75	9,5	100,0	244 172
M 14	2,00	11,2	100,0	244 174



N Beszerelő szerszámok

Csomagolási egység: egyenként, műanyag csomagolásban

Menet névleges méret M	Emelkedés mm	Ø ₁ mm	L ₁ mm	Cikkszám
M 3	0,50	2,0	60,0	244 183
M 4	0,70	2,8	60,0	244 184
M 5	0,80	3,5	60,0	244 185
M 6	1,00	4,8	60,0	244 186
M 8	1,25	6,0	80,0	244 188
M 10	1,50	7,5	80,0	244 190
M 12	1,75	9,5	80,0	244 192
M 14	2,00	11,2	80,0	244 194

N ProCoil menetjavító készletek műanyag táskában

46 darabból álló ProCoil menetjavító készlet



244 208



244 209

	Megnevezés	Cikkszám
1 készlet	M 5 - M 12 készlet 5 db spirálfúró, gyorsacél HSS Ø 5,2 - 6,2 - 8,3 - 10,3 - 12,4 mm + 5 db kézi menetfúró, DIN 352, gyorsacél HSS M 5 - M 6 - M 8 - M 10 - M 12 + 5 db beszerelő szerszám M 5 - M 6 - M 8 - M 10 - M 12 + 5 db csaptörő Ø 3,5 - 4,8 - 6,0 - 7,5 - 9,5 mm + 20 db menetbetét M 5 - M 10: Höhe = 1,0 x Ø + 5 db menetbetét M 12: Höhe = 1,0 x Ø	244 208
2 készlet	M 6 - M 14 készlet 5 db spirálfúró, gyorsacél HSS Ø 6,2 - 8,3 - 10,3 - 12,4 - 14,5 mm + 5 db kézi menetfúró, DIN 352, gyorsacél HSS M 6 - M 8 - M 10 - M 12 - M 14 + 5 db beszerelő szerszám M 6 - M 8 - M 10 - M 12 - M 14 + 5 db csaptörő Ø 4,8 - 6,0 - 7,5 - 9,5 - 11,2 mm + 20 db menetbetét M 6 - M 12: Höhe = 1,0 x Ø + 5 db menetbetét M 14: Höhe = 1,0 x Ø	244 209



N ProCoil menetjavító készletek műanyag táskában

18 darabból álló ProCoil menetjavító készlet



244 201



244 202



244 204



244 207

	Megnevezés	Cikkszám
M 3 készlet	1 db spirálfúró, Ø 3,1 mm + 1 db kézi menetfúró, DIN 352, gyorsacél HSS M 3 x 0,5 + 1 db beszerelő szerszám M 3 + 1 db csaptörő Ø 2,0 mm + 5-5 db menetbetét Magasság = 1,0 x Ø / Magasság = 1,5 x Ø / Magasság = 2,0 x Ø	244 200
M 4 készlet	1 db spirálfúró, Ø 4,1 mm + 1 db kézi menetfúró, DIN 352, gyorsacél HSS M 4 x 0,7 + 1 db beszerelő szerszám M 4 + 1 db csaptörő Ø 2,8 mm + 5-5 db menetbetét Magasság = 1,0 x Ø / Magasság = 1,5 x Ø / Magasság = 2,0 x Ø	244 201
M 5 készlet	1 db spirálfúró, Ø 5,2 mm + 1 db kézi menetfúró, DIN 352, gyorsacél HSS M 5 x 0,8 + 1 db beszerelő szerszám M 5 + 1 db csaptörő Ø 3,5 mm + 5-5 db menetbetét Magasság = 1,0 x Ø / Magasság = 1,5 x Ø / Magasság = 2,0 x Ø	244 202
M 6 készlet	1 db spirálfúró, Ø 6,2 mm + 1 db kézi menetfúró, DIN 352, gyorsacél HSS M 6 x 1,0 + 1 db beszerelő szerszám M 6 + 1 db csaptörő Ø 4,8 mm + 5-5 db menetbetét Magasság = 1,0 x Ø / Magasság = 1,5 x Ø / Magasság = 2,0 x Ø	244 203
M 8 készlet	1 db spirálfúró, Ø 8,3 mm + 1 db kézi menetfúró, DIN 352, gyorsacél HSS M 8 x 1,25 + 1 db beszerelő szerszám M 8 + 1 db csaptörő Ø 6,0 mm + 5-5 db menetbetét Magasság = 1,0 x Ø / Magasság = 1,5 x Ø / Magasság = 2,0 x Ø	244 204
M 10 készlet	1 db spirálfúró, Ø 10,3 mm + 1 db kézi menetfúró, DIN 352, gyorsacél HSS M 10 x 1,5 + 1 db beszerelő szerszám M 10 + 1 db csaptörő Ø 7,5 mm + 5-5 db menetbetét Magasság = 1,0 x Ø / Magasság = 1,5 x Ø / Magasság = 2,0 x Ø	244 205
M 12 készlet	1 db spirálfúró, Ø 12,4 mm + 1 db kézi menetfúró, DIN 352, gyorsacél HSS M 12 x 1,75 + 1 db beszerelő szerszám M 12 + 1 db csaptörő Ø 9,5 mm + 5-5 db menetbetét Magasság = 1,0 x Ø / Magasság = 1,5 x Ø / Magasság = 2,0 x Ø	244 206
M 14 készlet	1 db spirálfúró, Ø 14,5 mm + 1 db kézi menetfúró, DIN 352, gyorsacél HSS M 14 x 2,0 + 1 db beszerelő szerszám M 14 + 1 db csaptörő Ø 11,2 mm + 5-5 db menetbetét Magasság = 1,0 x Ø / Magasság = 1,5 x Ø / Magasság = 2,0 x Ø	244 207



1.07

Csigafúró DIN 338, N típus, HSS-G

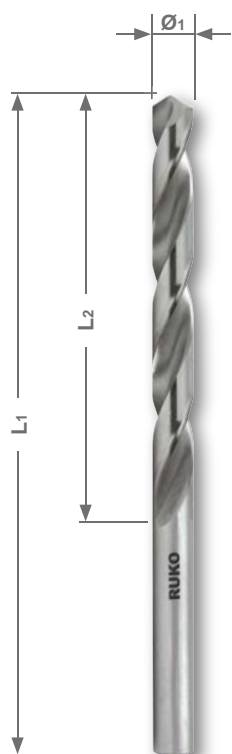

Erős, köszörült csigafúró nagyteljesítményű gyorsacélból. A teljesen köszörült csigafúró nagyobb futáspontossággal rendelkezik. Alkalmazási területek: acélhoz, ötvözött és ötvözetlen acélöntvényhez (900 N/mm² szilárdságig), szürke-, temper, gömbgrafitos és présöntvényhez, szintervashoz, újezűstőhöz, grafitához, rövid forgácsú alumínium ötvözetekhez, sárgarézhez és bronzhoz.

Csomagolási egység:

Ø 3,10 mm - 10,30 mm 10 darabos műanyag dobozban

Ø 12,40 mm - 14,50 mm 5 darabos műanyag dobozban

Ø ₁ mm	L ₁ mm	L ₂ mm	Cikkszám HSS
3,10	65,0	36,0	214 031
4,10	75,0	43,0	214 041
5,20	86,0	52,0	214 052
6,20	101,0	63,0	214 062
8,30	117,0	75,0	214 083
10,30	133,0	87,0	214 103
12,40	151,0	101,0	214 124
14,50	169,0	114,0	214 145

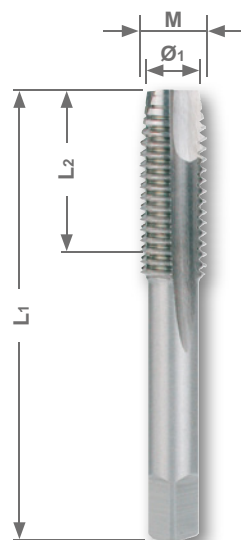

N Bevágó menetfúró HSS köszörült

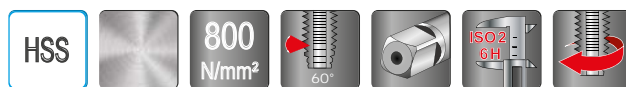

HSS menetfúró átmenőfurat menethez ötvözetlen és enyhén ötvözött acélokban 800 N/mm² szilárdságig, temperöntvényben és színes és könnyűfémekben. A menet kézzel és gép felhasználásával egy műveletben kivágható.

Csomagolási egység: egyenként, műanyag csomagolásban

Menet névleges méret M	Emelkedés mm	Menet magfurat Ø ₁ mm	L ₁ mm	L ₂ mm	Cikkszám HSS
M 3	0,5	3,6	53,0	13,0	244 603
M 4	0,7	4,9	58,0	16,0	244 604
M 5	0,8	6,0	66,0	19,0	244 605
M 6	1,0	7,3	72,0	22,0	244 606
M 8	1,3	9,6	80,0	24,0	244 608
M 10	1,5	11,9	89,0	29,0	244 610
M 12	1,8	14,3	95,0	30,0	244 612
M 14	2,0	16,6	102,0	32,0	244 614
M 14	1,3	15,6	102,0	32,0	244 615

