

Soustruhy Haas řady ST-20



Vysoce výkonná soustružnická centra

Vřeteno 4000 ot./min s vysokým kroutícím momentem; vektorový pohon 14,9 kW

Programování G-kódu podle normy ISO přes uživatelsky přívětivé, plně funkční řízení Haas nebo přes volitelný intuitivní systém programování



Vysokorychlostní vřeteno s 5000 ot./min; duální vektorový pohon 22,4 kW

K dispozici plně programovatelný hydraulický koník

K dispozici pásový dopravník třísek

Záruka: 1 rok na součásti a zpracování

[Standardní výbava]

- Hydraulické sklíčidlo 210 mm
- Čelo vřetena A2-6
- Tyčová kapacita 51 mm
- 15" barevný monitor LCD
- Zabudovaný port USB
- Programová paměť 1 MB
- Tuhé řezání vnitřního závitu
- Uživatelsky přívětivé řízení Haas
- Vyrobeno v USA

[ST-20]

- Maximální kapacita 330 x 533 mm
- Vřeteno 4000 ot./min
- Vektorový pohon 14,9 kW
- 12staničový revolver typu BOT

[ST-20SS]

- Maximální kapacita 254 x 533 mm
- Vřeteno 5000 ot./min
- Vektorový pohon 22,4 kW
- 24staničový revolver typu BOT/VDI

[Volitelná výbava]

seznam volitelných doplňků

- Programovatelný hydraulický koník
- Poháněné nástroje s osou C
- Vysokotlaké chlazení
- Automatická nástrojová sonda
- Pásový dopravník třísek
- Rozhraní Ethernet
- Intuitivní systém programování Haas
- Servozásobník tyčí



Soustruhy Haas řady ST-20

Vysoce výkonná soustružnická centra



Haas ST-20 představuje řadu velmi výkonných soustružnických center se zcela novou konstrukcí, která nabízí flexibilní nastavování a vyznačuje se mimořádnou pevností a vysokou teplotní stabilitou. Jsou k dispozici ve standardním provedení a v provedení Super Speed. Tyto stroje se sklíčidlem 210 mm nabízejí nejlepší poměr výkonu a hodnoty za danou cenu ve své třídě. S volitelnými poháněnými nástroji s vysokým krouticím momentem a osou C lze obrábět několik bodů a provádět sekundární operace při jednom nastavení.

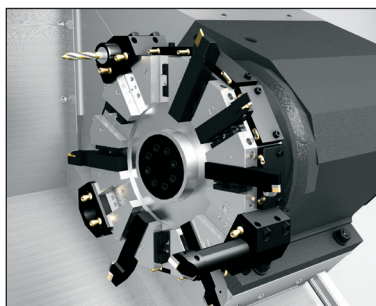

Model ST-20 je standardně vybaven 12staničovým revolverem typu Bolt-On a mezi volitelnou výbavu patří 12staničový revolver typu VDI nebo 12staničový hybridní revolver typu VDI/BOT.



Model ST-20SS je vybaven 24staničovým hybridním revolverem, který podporuje nástroje BOT, nástroje s vnějším průměrem 19 mm a nástroje VDI 40.

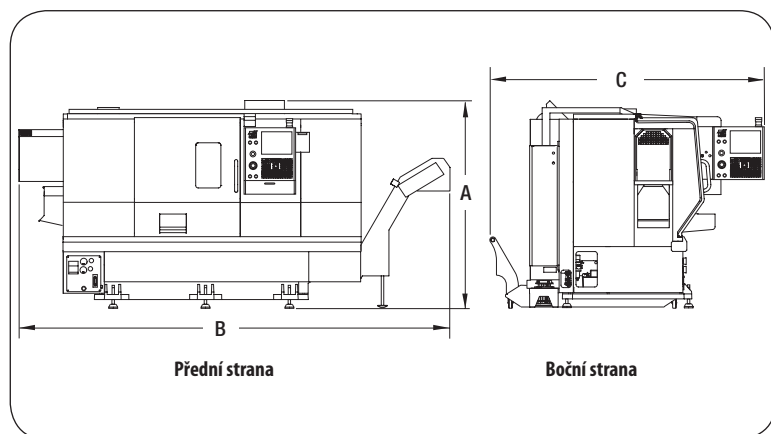

Pracovní rozsah

ST-20/ST-20SS

A.	Max. pracovní výška	1956 mm
B.	Max. pracovní šířka	4191 mm
C.	Max. pracovní hloubka*	2921 mm

*S vysunutým řízením a s nádrží chladicí kapaliny. Vyžadováno dodatečných 508 mm pro otevření zadního servisního panelu.

[Specifikace]

Kapacity	ST-20	ST-20SS
Velikost sklíčidla	210 mm	210 mm
Max. řezný průměr	330 mm ¹	254 mm
Max. řezná délka	533 mm	533 mm
Standardní tyčová kapacita	51 mm	51 mm

Vřeteno

Max. rychlost	4 000 ot./min	5 000 ot./min
Max. výkon motoru	14,9 kW	22,4 kW
Max. krouticím moment	203 Nm při 500 ot./min	190 Nm při 1450 ot./min
Čelo vřetena	A2-6	A2-6
Průchod vřetena	Ø 88,9 mm	Ø 88,9 mm

Oběžný průměr

Přes přední kryt	806 mm	806 mm
Přes příčný suport	527 mm	527 mm
Přes koník	584 mm	584 mm

Pojezdy a rychlosti posuvu

Osa X	236 mm	236 mm
Osa Z	533 mm	533 mm
Max. síla osy X	18 238 N	18 238 N
Max. síla osy Z	22 686 N	18 051 N
Rychloposuvy osy X	24,0 m/min	24,0 m/min
Rychloposuvy osy Z	24,0 m/min	30,5 m/min

Všeobecně

Napájení – 3fázové	354 - 488 VAC	354 - 488 VAC
--------------------	---------------	---------------

¹ Max. průměr s VDI věží, (VB=310 mm, BOT=382 mm)



Technické údaje se mohou změnit bez předchozího upozornění.
Neneseme žádnou odpovědnost za typografické chyby.
Na obrázcích jsou stroje s doplňkovou výbavou.