

# BELKI Coolant Service Unit



## Anvendelse

BELKI Coolant Service Unit anvendes til at separere lækolie samt mindre partikler fra procesvæsker primært kølesmørevæsker. Det er en mobil enhed der nemt kan flyttes mellem de enkelte værktøjsmaskiner.

## Funktion

Væskeoverfladen skimmes vha. et selvregulerende sug. Den robuste pumpe tåler selv mindre spåner, disse spåner fanges i en filterkurv. Herefter ledes væsken over en magnetplade, der tilbageholder de mindre partikler. Den indbyggede olieseparator leder lækolie til en opsamlingsstank og den rene væske løber tilbage til maskinen.

## Fordele

- Ingen forbrugsstoffer
- Tilsluttes alm. 220V
- Selvregulerede sug der effektivt suger fra overfladen
- Robust pumpe der tåler svømmende spåner
- Let at indstille så kun olie løber til opsamlingsbeholderen
- En filterkurv gør det nemt at tømme maskinen for de grove spåner
- En magnetplade sikrer, at selv meget fine partikler filtreres fra væsken
- En effektiv olieseparator sikrer en længere levetid på væsken

## Tekniske specifikationer

### BELKI Coolant Service Unit

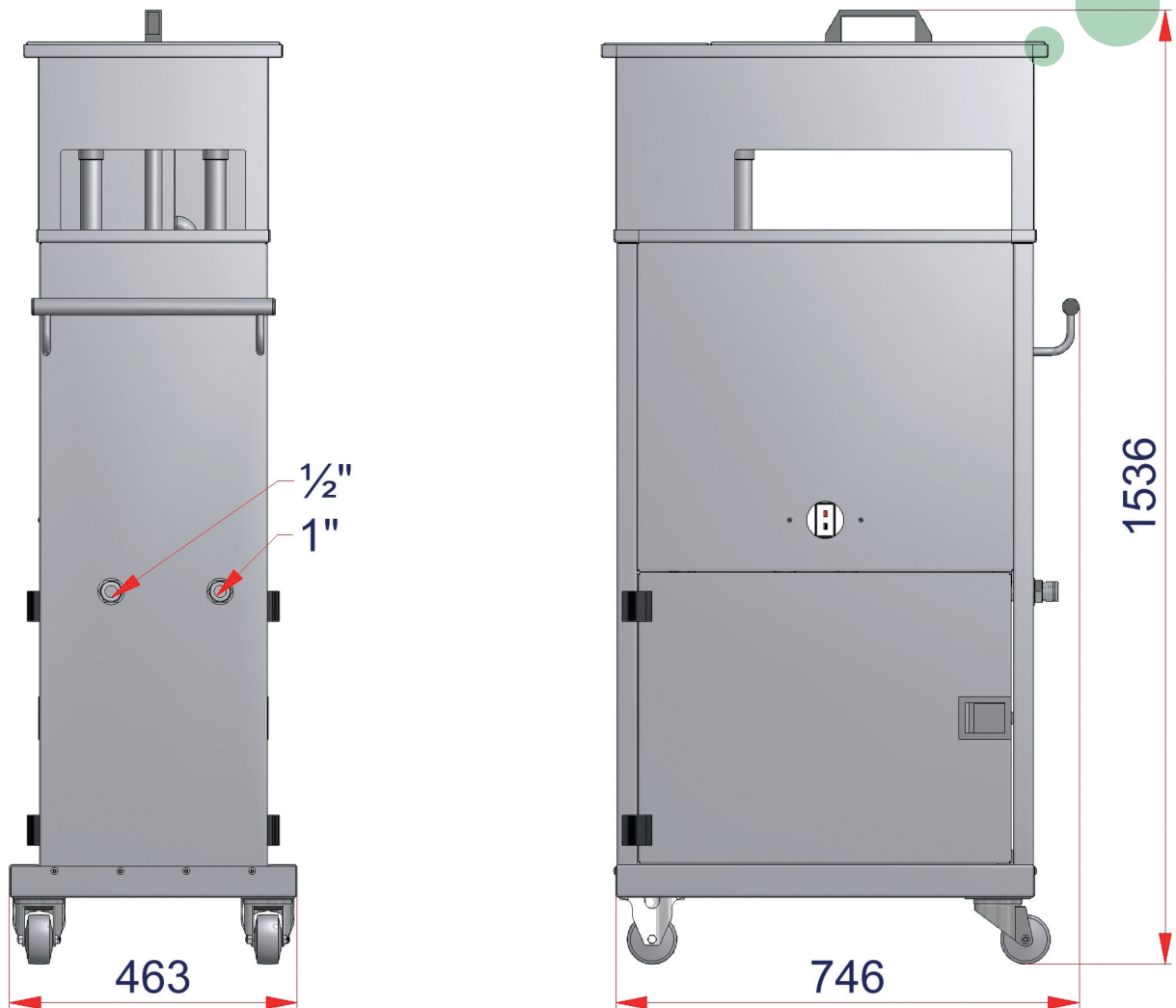

			Type:	100E
Kapacitet	l / h			500
Overfladeareal	m <sup>2</sup>			8
Opsamlingsbeholder	l			5
Tilslutning	V / Hz			230/ 50 Hz
EI	W			200
Materiale				Rustfrit stål
Vægt	kg			120
Længde	mm			746
Bredde	mm			463
Højde	mm			1536

Presented by / Überreicht durch:



Filtration with capacity