

[Specialserie]

Haas VF-3YT/50-konus



Det vertikale maskinforarbejdningscenter

Standard sidemonteret værktøjsskifter, 30+1 værktøjer

G-kode-programmering med ISO-standard med den brugervenlige, Haas CNC-styring med fuld funktionalitet

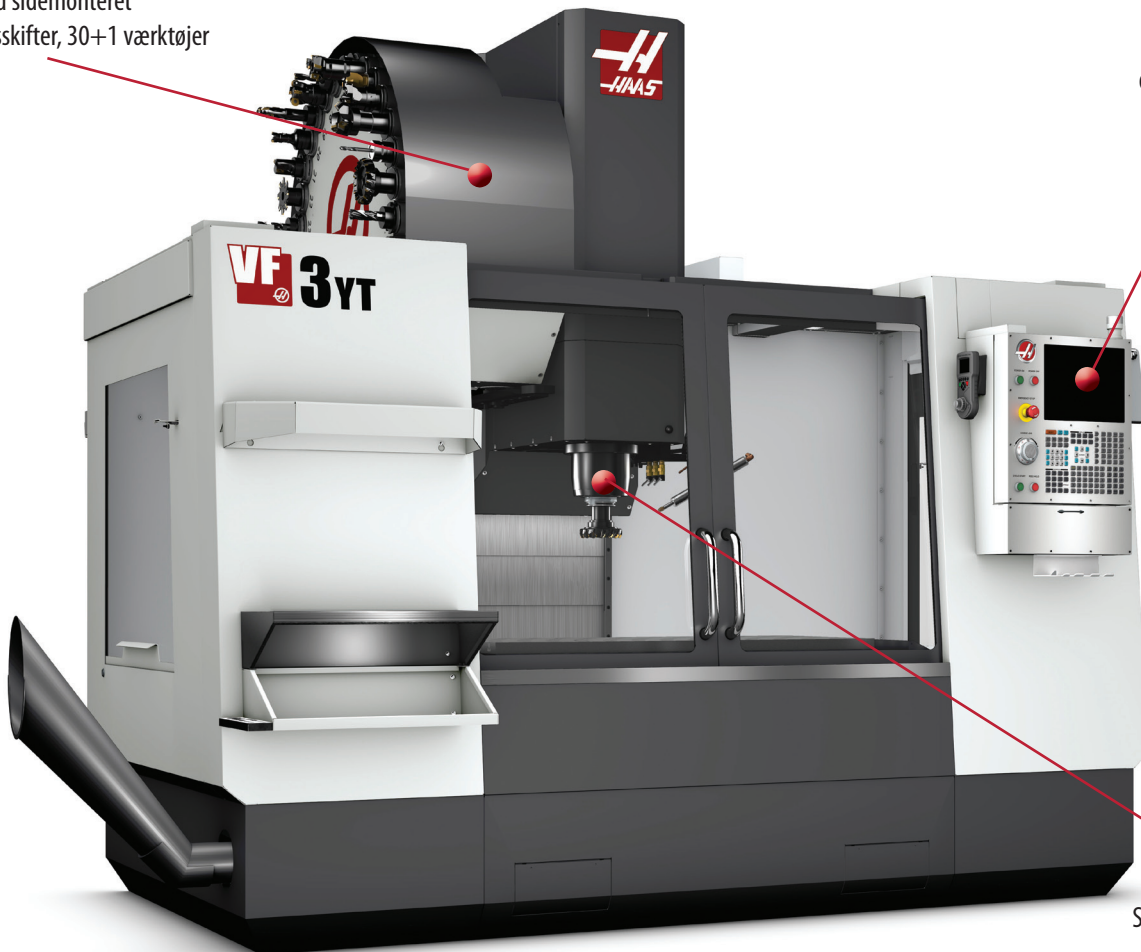

Standard Haas 50-konus, 7 500-o/min., 22,4 kW vektordrevsspindel

Garanti: 1 år på dele og produktion

[Standardfunktioner]

- 7 500 o/min. 50-konusspindel
- 22,4 kW vektordrev
- Vibrationsisoleret gearkasse med 2 hastigheder
- Sidemonteret værktøjsskifter, 30+1 værktøjer
- Spånsneglsystem
- Indvendig gevindskæring
- Programmerbar kølemiddeldyse
- 1 MB hukommelse
- 38 cm LCD-farveskærm med USB-port
- Hukommelseslåsenøglaafbryder
- Fjernstyret håndtag
- Fremstillet i USA

[Ekstraudstyr] delvis liste

- Spindel med 10 000 o/min.
- BT-50 valgfri
- Lineær skala
- Højtrykskølemiddel gennem spindel
- Koordineret rotation og skalering
- Ethernet-grænseflade
- Brugerdefineret 2. hjem-knap
- Højhastigheds maskinarbejde med Look-Ahead
- Brugerdefinerbare makroer
- Spindelretning
- WIPS-wireless intuitivt sondesystem



Haas Automation Europe | www.HaasCNC.com | +32 2 522 99 05 | Fremstillet i USA.

Specifikationerne kan ændres uden forudgående varsel. Vi påtager os intet ansvar for trykfejl. Maskinerne er vist med ekstraudstyr.

Haas VF-3YT/50-konus



Det vertikale maskinforarbejdningscenter

Den nye Haas VF-3YT/50-konus VMC leverer tung skærekapacitet fra en 50-konus-maskine med et mellemstort fodaftryk. Den har et 1016 x 660 x 635 mm arbejdsrum og et 1321 x 584 mm bord – 152 mm mere i Y i forhold til standard Haas VF-3. En større støbt basis giver den udvidede Y-aksevandring, selv om maskinens gulvflade kun er lidt større end en standard VF-3. Tung støbejernskonstruktion sørger for den stivhed og stabilitet, der er nødvendig til tungt skærearbejde, og det brede T-slot-bord giver rigelig plads til fiksering og store dele.

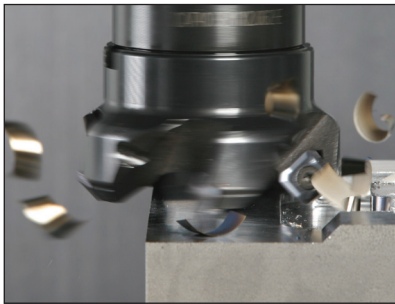

Haas 50-konus-spindelen har et 22,4 kW vektordrevsystem, der giver 610 Nm moment til tungt skærearbejde.

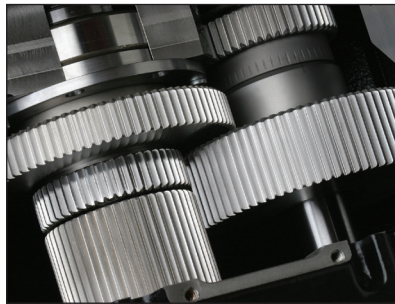

Den Haas-byggede gearkasse med 2 hastigheder giver en alsidig kombination af højt moment i lavt gear og hastigheder op til 7 500 i højt gear med henblik på øget fleksibilitet. Gearkassen er isoleret med monteringsanordninger af polyuretan for at eliminere vibration.

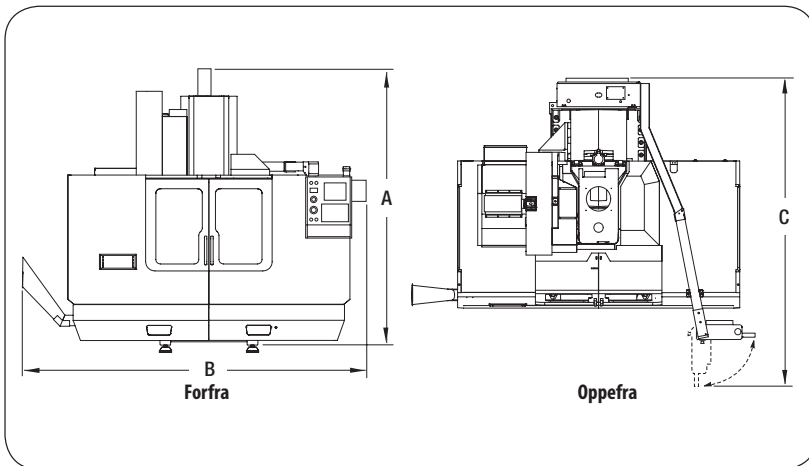

Funktionsmål

VF-3YT/50

A.	Maks. funktionshøjde	3 302 mm
B.	Maks. funktionsbredde	3 632 mm
C.	Maks. funktionsdybde**	2 692 mm

** Med styring svinget fremad. Yderligere 914 mm, der er nødvendigt for at åbne det bageste servicepanel.

[Specifikationer]

Vandring

X	1 016 mm
Y	660 mm
Z	635 mm

Bord

Længde	1 321 mm
Bredde	584 mm
Maks. vægt på bord	1 814 kg

Spindel

Konusstørrelse	#50
Hastighed	7 500 o/min.
Drevsystem	2 hastigheder, gearet hoved
Maks. moment	610 Nm ved 500 o/min.
Maks. effekt	22,4 kW

Aksemotor

Maks. trykeffekt	24 910 N
------------------	----------

Fødning

Omstilling mellem arbejdspositioner	18,0 m/min.
Maks. skæring	12,7 m/min.

Værktøjskifter

Kapacitet	30+1
Værktøjskonus/type	CT 50 (BT-50 valgfri)
Maks. værktøjsdiam – fuld nabo tom	102 mm 178 mm
Maks. værktøjsvægt	13,6 kg
Værktøj til værktøj	4,2 sek.
Spån til spån	6,3 sek.

Generelt

Maskinvægt	7 212 kg
Strømkrav	354-488 VAC 3-fase
Luftkrav	113 l/min. ved 6,9 bar



Specifikationerne kan ændres uden forudgående varsel.
Vi påtager os intet ansvar for trykfejl.
Maskinerne er vist med ekstraudstyr.