



Sertifisert kvalitet – Made in Germany



Berry-vippeporter

Europas mest solgte garasjeport



Personlig utforming

Garasjeporten for høye arkitektoniske krav



Med motiv 905 kan du utforme garasjefronten helt etter dine ønsker og din personlige arkitektoniske stil. Rammekonstruksjonen i stål, som er klargjort for fylling på monteringsstedet, danner et solid teknisk grunnlag. Din individuelle smak bestemmer hvilken type fylling som skal brukes. Du kan integrere garasjeporten harmonisk til stilen på huset ditt.



Farger og overflater etter ønske

Stålporter med fargebelegg. De galvaniserte port- og dørbladene er optimalt beskyttet mot værpåvirkninger helt inntil skjærekantene, samt mot rust. Porter i stål leveres som standard i off-white, i tillegg i 7 utvalgte farger til fordelaktig pris, samt i ca. 200 RAL-farger.



Motivene 902 og 905 kan også leveres med en praktisk gangdør; dermed får du tak i alt, uten å måtte åpne hele porten.

Sikkerhet og komfort for deg og din familie



Motiv 902
Portbredder inntil 5000 mm
Gangdør og sidedør etter ønske.

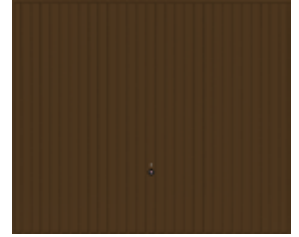

Motiv 902, jordbrun RAL 8028
Portbredder inntil 5000 mm
Gangdør og sidedør etter ønske.



Motiv 905
Portbredder inntil 5000 mm
Gangdør og sidedør etter ønske.

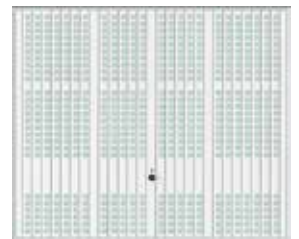

Motiv 914
Stålprofiler med ventilasjonsåpninger
Portbredder inntil 5000 mm
Optimal for kjeller-garasjer og garasjeanlegg



Fingerklemsikring

[1] Fleksible plastlister mellom portblad og karm (ikke stål mot stål) og ekstra beskyttelsesdeksel over hevearmene sørger for effektiv klemsikring.

Multifjær-sikkerhetssystem

[2] Hvis en av fjærene ryker, sikrer de andre, intakte fjærene at porten ikke faller ned.

Avstanden mellom fjærvindingene er så liten at også barnefingre er beskyttet mot å bli klemt.

Komfortabel lukking

[3] Den spesielt utformede hevearmen trykker porten tett mot karmen når den lukkes.

Innbruddshemmende med unik rotasjonslås

[4] Den unike rotasjonslåsen holder hjørnene på portbladet fast mot karmen, slik at det blir praktisk talt umulig å bryte opp porten.

Med et ettermonteringssett som er enkelt å montere, kan du i tillegg låse porten oppe.

Størrelser og tekniske mål

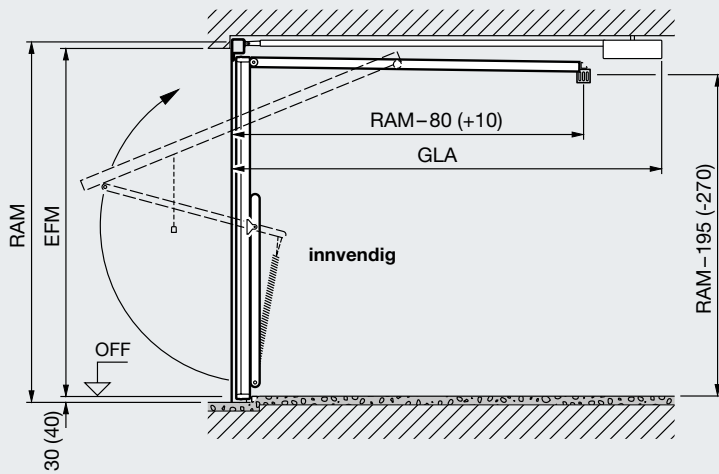

Totalengde med portåpner (GLA)
 3200 mm inntil porthøyde 2500 mm ProMatic / SupraMatic
 3450 mm inntil porthøyde 2750 mm ProMatic / SupraMatic

Mål i parentes = Porttype DF 98

Porttype N 80 for enkeltgarasjer

Horisontalsnitt Innfesting bak åpningen

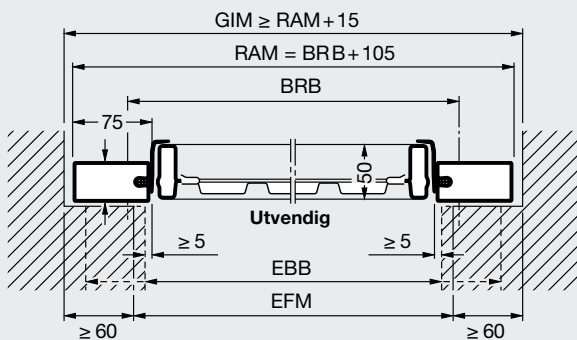

Porttype DF 98 for dobbeltgarasjer

Horisontalsnitt Innfesting bak åpningen

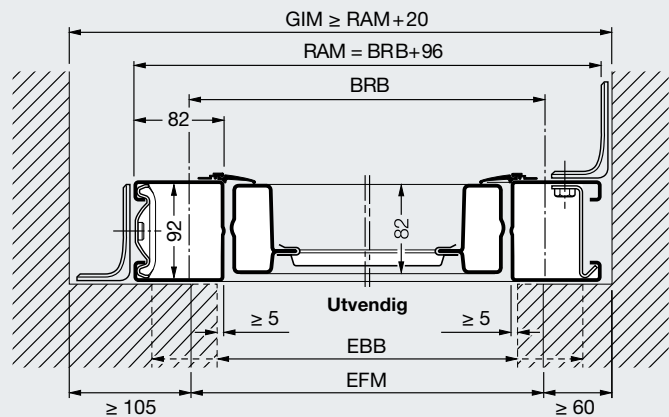

Vertikalsnitt Port med anslagsterskel

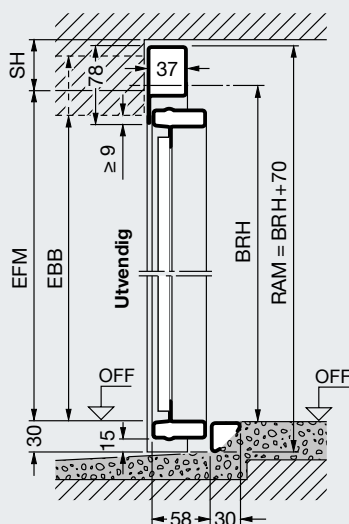

Vertikalsnitt Port med anslagsterskel

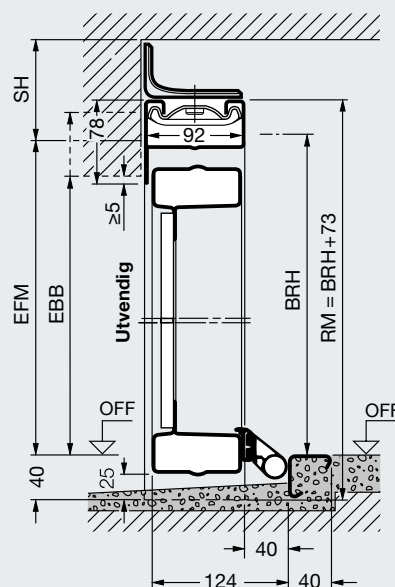

Størrelser (avhengig av portmotivet)

Porthøyde (BRH)	2750												
	2625												
	2500												
	2375												
	2250												
	2125												
	2000												
	1875												
			2000	2250	2500	2625	3000	3250	3500	3750	4000	4500	4750
Portbredde (BRB)													

N80

DF 98

Forklaring av målene

Bestillingsmål

BRB Veiledende byggemål, bredde
BRH Veiledende byggemål, høyde

RAM B Utvendig karmål bredde
RAM H Utvendig karmål høyde

LDB Fri gjennomkjøringsbredde
LDH Fri gjennomkjøringshøyde

GIM Innvendige mål i garasjen

EFM Anbefalt ferdigmål
FM Ferdigmål

EBB Monteringsområde

GLA Totallengde med portåpner

SH Overhøyde

N80

med stålfylling ≥ 50 mm
Motiv 905, 941 ≥ 65 mm
med trefylling ≥ 65 mm

DF 98

uten portåpner ≥ 90 mm
med portåpner ≥ 100 mm

Porter med rehabiliteringspanel

Fertigmålet må maks. underskrides med 10 mm i bredden. Ved montering med anslagsterskel, kan fertigmålet underskrides med maks. 10 mm i høyden.
For porter med gjennomgående gulv (karm på OFF), må det legges 30 mm til fertigmålet i tillegg.

Merk:

* Fritt gjennomgangsmål for port med anslagsterskel

Standardstørrelser N80 for enkeltgarasjer (avhengig av portmotivet)

Bestillingsmål		Utvendig karmål		Fritt gjennomgangsmål*	
BRB	BRH	RAM B	RAM H	LDB	LDH
2250	1920	2355	1990	2110	1800
	2000	2355	2070	2110	1880
	2075	2355	2145	2110	1955
	2125	2355	2195	2110	2005
2375	1920	2480	1990	2235	1800
	2000	2480	2070	2235	1880
	2075	2480	2145	2235	1955
	2125	2480	2195	2235	2005
	2250	2480	2320	2235	2130
2500	2375	2480	2445	2235	2255
	1920	2605	1990	2360	1800
	2000	2605	2070	2360	1880
	2075	2605	2145	2360	1955
	2125	2605	2195	2360	2005
	2250	2605	2320	2360	2130
	2375	2605	2445	2360	2255
2625	2500	2605	2570	2360	2380
	2750	2605	2820	2360	2630
2750	2125	2730	2195	2485	2005
	2000	2855	2070	2610	1880
3000	2125	2855	2195	2610	2005
	2000	3105	2070	2860	1880
	2125	3105	2195	2860	2005

Standardstørrelser DF98 for dobbeltgarasjer (avhengig av portmotivet)

Bestillingsmål		Utvendig karmål		Fritt gjennomgangsmål*	
BRB	BRH	RAM B	RAM H	LDB	LDH
4000	2000	4096	2073	3840	1820
	2125	4096	2198	3840	1945
4500	2000	4596	2073	4340	1820
	2125	4596	2198	4340	1945
	2250	4596	2323	4340	2070
5000	2000	5096	2073	4840	1820
	2125	5096	2198	4840	1945

Størrelser og tekniske mål

Sidedører

Sidedør, 1-fløyet

Vertikalsnitt Dør med terskel

Horizontalsnitt

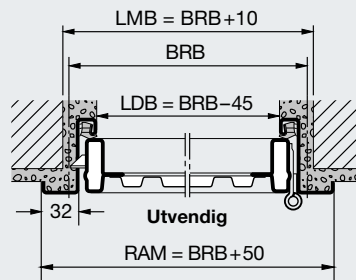
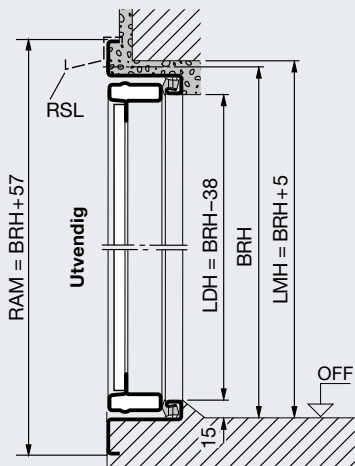

Sidedør, 2-fløyet

Vertikalsnitt Dør med terskel

Horizontalsnitt

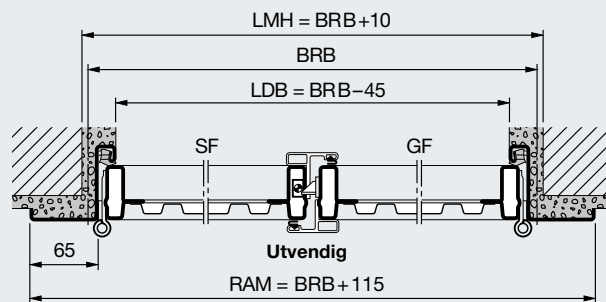
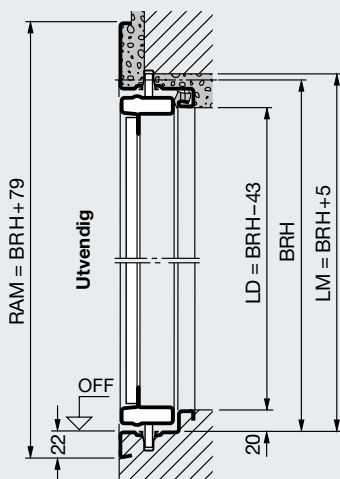

Sidedør, 1-fløyet

Standardstørrelser

Bestillingsmål		Fritt ferdigmål av åpningen		Fritt gjennomgangsmål med terskel*		Avstand fra gulv til håndtak
BRB	BRH	LMB	LMH	LDB	LDH	fra ferdig gulv
875	1875	885	1880	830	1837	987,5
	2000	885	2005	830	1962	1050
	2125	885	2130	830	2087	1112,5
1000	2000	1010	2005	955	1962	1050
	2125	1010	2130	955	2087	1112,5

Spesialstørrelser og -utførelser på forespørsel
maks. størrelser (BR): 1250 × 2375 mm.

Standardstørrelser med stålfylling og for fylling på monteringsstedet, leveres som standard for utvendig montering. Innvendig montering er mulig ved å flytte beslagene. Motiver med utenpåliggende trefylling er kun mulig ved utvendig montering.

Blokkarm for innfesting i åpningen.
Dimensjoner og utførelser på forespørsel

Forklaring av målene

	Bestillingsmål
BRB	Veiledende byggemål, bredde
BRH	Veiledende byggemål, høyde
LMB	Lysåpning bredde
LMH	Lysåpning høyde
RAM B	Utvendig karm mål bredde
RAM H	Utvendig karm mål høyde
LDB	Fri gjennomgangsbredde
LDH	Fri gjennomgangshøyde
	Den frie gjennomgangsbredden reduseres når åpningsvinkelen er mindre enn 180°.
RSL	Dryppnese
SF	Standfløy
GF	Gangfløy
*	LDH uten terskel + 15 mm

Sidedør, 2-fløyet

Størrelser

Bredde (BRB) 1300 til 2500 mm
Høyde (BRH) 1750 til 2250 mm

Blokkarm for innfesting i åpningen.
Dimensjoner og utførelser på forespørsel.
Leveranse som standard for utvendig montering med gangfløy til høyre. Innvendig montering, hhv. gangfløy til venstre, må oppgis ved bestilling!

Monteringsvarianter

Utadslående

1-fløyet

2-fløyet



venstrehengslet høyrehengslet Gangfløy DIN venstre Gangfløy DIN høyre

Innadslående

1-fløyet

2-fløyet

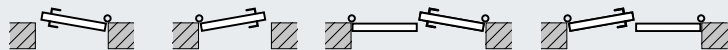

venstrehengslet høyrehengslet Gangfløy DIN venstre Gangfløy DIN høyre

For dører med innvendig montering må anslagsvinkelen hhv. transportvinkelen fjernes og man må sørge for vannavløp mot utsiden. Dører på værsiden bør monteres utvendig.

Hörmann: Kompromissløs kvalitet



Hörmann KG Amshausen, Tyskland



Hörmann KG Antriebstechnik, Tyskland



Hörmann KG Brandis, Tyskland



Hörmann KG Brockhagen, Tyskland



Hörmann KG Dissen, Tyskland



Hörmann KG Eckelhausen, Tyskland



Hörmann KG Freisen, Tyskland



Hörmann KG Ichtshausen, Tyskland



Hörmann KG Werne, Tyskland



Hörmann Genk NV, Belgia



Hörmann Alkmaar B.V., Nederland



Hörmann Legnica Sp. z o.o., Polen



Hörmann Beijing, Kina



Hörmann Tianjin, Kina



Hörmann LLC, Montgomery IL, USA



Hörmann Flexon LLC, Burgettstown PA, USA

Som eneste produsent på det internasjonale markedet tilbyr Hörmann-gruppen alle porter, dører, vinduer og andre produkter komplett fra egen produksjon. Produktene fremstilles ved høyt spesialiserte fabrikker med den nyeste teknologi. Gjennom et omfattende salgs- og servicenett i Europa og med tilstedeværelse i USA og Kina er Hörmann en sterk internasjonal partner. Med kompromissløs kvalitet.

GARASJEPORTER

PORTÅPNERE

INDUSTRIPORTER

LASTESYSTEMER

DØRER

BESLAG

Offisiell samarbeidspartner til Norges Fotballforbund

