



NYHET

Decopaint overflate Golden Oak og Rosewood



RollMatic – rulleport til garasjer

Mer plass i garasjen takket være nyskapende Hörmann-teknologi



Merkekkvalitet fra Hörmann

For høyeste sikkerhet og pålitelighet



«Et godt rykte må man gjøre seg fortjent til.» (August Hörmann)

Hörmann-merket er i dag en ekte kvalitetsgaranti, nøyaktig slik grunnleggeren av bedriften ønsket det. Med over 75 års erfaring innen produksjon av porter og portåpnere og mer enn 20 millioner solgte porter og portåpnere, er familiebedriften blitt markedsledende i Europa. Det gir deg en god følelse når du kjøper en garasjerulleport fra Hörmann.



Merkekvalitet fra Tyskland

Alle port- og portåpnerkomponenter blir utviklet og produsert av Hörmann selv og er perfekt tilpasset hverandre. I tillegg er de testet og sertifisert av uavhengige og anerkjente institutter. De produseres i Tyskland etter kvalitetsstyringssystemet DIN ISO 9001 og oppfyller alle krav i EU-standard 13241-1. Våre høyt kvalifiserte medarbeiderne arbeider intensivt med nye produkter, stadig videreutvikling og forbedring av detaljer. På denne måten skapes det patenter og produkter som vi er alene om på markedet.



RollMatic rulleporter for generasjoner

Langtidstester under realistiske forhold sørger for gjennomtenkte serieprodukter i Hörmann-kvalitet. Derfor, og takket være fremragende tekniske løsninger og en kompromissløs kvalitetssikring, gir Hörmann 10 års garanti på alle RollMatic rulleporter, og 5 års garanti på portåpnere fra Hörmann.*

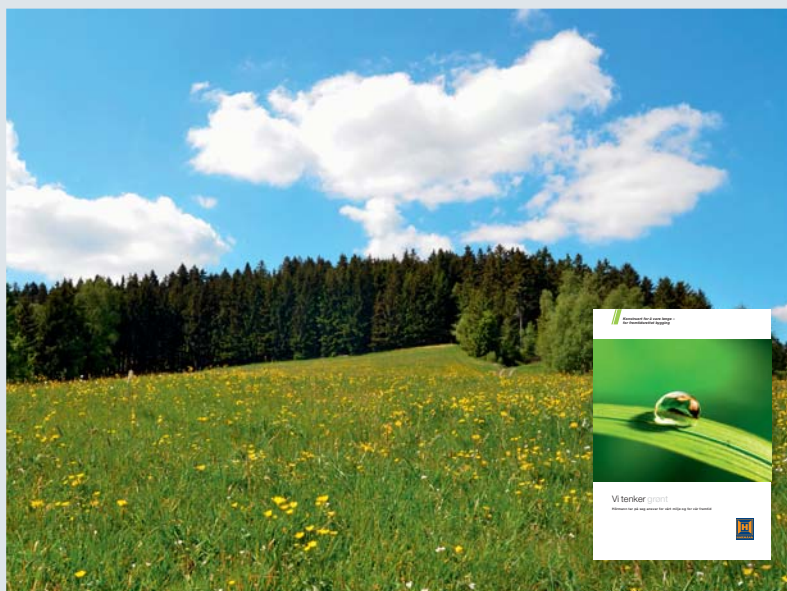

Fremtiden for øyet

Hörmann går foran med et godt eksempel. Fra 2013 dekker bedriften sitt energibehov til 40 % av fornybar energi, og bygger denne kontinuerlig ut. Samtidig er det innført et intelligent og sertifisert energistyringssystem som årlig sparer mange tonn CO₂. Og sist, men ikke minst, tilbyr Hörmann produkter for bærekraftig bygging. Les mer om Hörmanns miljøaktiviteter i brosjyren «Vi tenker grønt».

* Utfyllende garantivilkår finner du på: www.hoermann.no

Gode grunner for en rulleport

Overbevisende funksjon og design

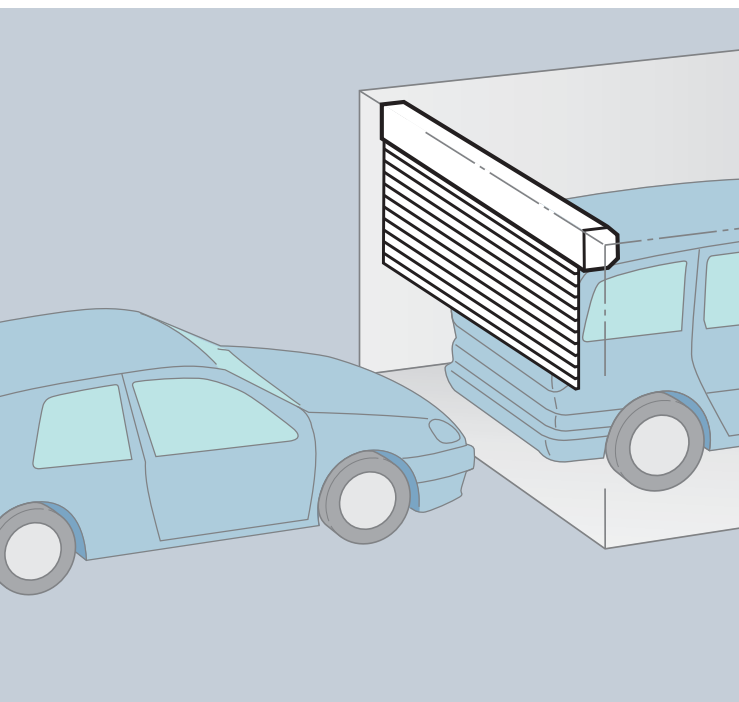

Mye plass foran og i garasjen

Plassbesparende konstruksjon

RollMatic rulleporter åpnes vertikalt og krever nesten ingen plass i garasjen. Konstruksjonsprinsippet gir deg maksimal plass i og foran garasjen. I tillegg er plassen under taket i garasjen fri og kan benyttes.

Optimal ved rehabilitering

Formen på garasjeåpningen spiller ingen rolle, den kan være firkantet, vinklet, med segment- eller rundbue.

RollMatic fra Hörmann passer alltid.

Utvendig rulleport når det ikke er plass til innvendig montering

Montering foran åpningen

For garasjer med lav overhøyde og / eller for liten sideklaring, kan Rollmatic også leveres som utvendig rulleport for montering foran garasjeåpningen.

Den utvendige rulleporten blir levert som en komplett enhet med perfekt tilpasset motor. Akslingsdekselet, som omslutter motoren, beskytter mot vær og vind, og mot innbrudd.

For et enhetlig og harmonisk utseende, leveres akslingsdekselet og karmen i samme farge som porten.

For å kunne kontrollere fjærsystemet, er trekfjærdekselet på siden av den utvendige rulleporten i transparent utførelse.

Gode grunner for Hörmann

Produktkvalitet til minste detalj



Kun fra Hörmann



1

Pålitelig og sikker: trekkfjært teknologi

Overbevisende teknologi

Den velprøvde trekkfjært teknologien støtter motoren under åpning og lukking av porten. Dette skåner portåpnermekanismen. Ved nødåpning, kan porten åpnes lett for hånd, en hånd sveiv er ikke nødvendig. Doble wirer sikrer porten ekstra så den ikke kan falle ned.

Den spesielle profilstillingen på akslingen sikrer porten slik at den ikke kan åpnes utenfra med makt. Din sikkerhet mot innbrudd.

2

Vedlikeholdsvennlig og særdeles stillegående

Standard med motor

Motoren er vedlikeholdsvennlig montert utenfor akslingsdekselet. Start og stopp av RollMatic-porten er særdeles myk og støysvak. Dette skåner porten. På grunn av fjærutjevningen og den pålitelige utkoblingsautomatikken, er en ekstra lukkekantsikring overflødig. Innvendig bryter og garasjebelysning er allerede integrert i styreskapet.

RollMatic

Komplett enhet



RollMatic rulleporter kan tilpasses huset ditt eller monterings situasjonen i garasjen din. Velg blant 11 farger til samme pris - for en individuell port. I tillegg får du sidedører med samme utseende. Ved monterings situasjoner med lav overhøyde anbefales utvendig rulleport. Med RollMatic garasje-rulleporter finner du alltid en passende løsning.

Farger og overflater

Velg mellom 11 farger til samme pris, og to attraktive Decograin eller Decopaint overflater.

Nærmere informasjon finner du på sidene 9 – 11.



RollMatic-porter i antrasittgrå, RAL 7016

Sidedør med likt utseende

Med en praktisk sidedør blir inngangen til garasjen enda mer komfortabel. RollMatic-sidedørene med samme utseende som porten leveres med hjørnekarm og smal ramme, med liknende konstruksjon som sidedørene for Berry-vippeporter.



RollMatic-port i aluminiumshvit, RAL 9006 med lik sidedør

Utvendig rulleport

For garasjer med lav overhøyde og / eller liten sideklaring, er løsningen en Rollmatic som utvendig rulleport for montering foran garasjeåpningen. Utvendige rulleporter blir alltid levert som komplettpakke med perfekt tilpasset motor.

Nærmere informasjon finner du på side 14



Utvendig rulleport i off-white, RAL 9016

Overflater og farger

For individuelle valg

Glatt overflate

Den glatte overflaten til aluminiumsprofilene er både moderne og elegant, ikke minst sammenlignet med overflaten fra andre leverandører. Værbestandig kvalitetsbelegg på portens utside og innside er i tillegg lett å rengjøre.

Isolerte profiler

Profilene er fylt med jevnt fordelt PU-hardskum – dette gir et stille portløp.

Vinduselementer

Vinduselementene slipper dagslyset inn i garasjen. Vindusrutene i kunststoff plasseres over hele profilbredden, og antallet er avhengig av den aktuelle portbredden. Porten kan ha maksimalt ti profiler med vinduer.

Ventilasjonsgitter

Ventilasjon av garasjen forbedrer romklimaet og forebygger muggdannelse. Ventilasjonsgitter av kunststoff med lang levetid er plassert over hele profilbredden. Porten kan utstyres med maksimalt ti profiler med ventilasjonsgitter.

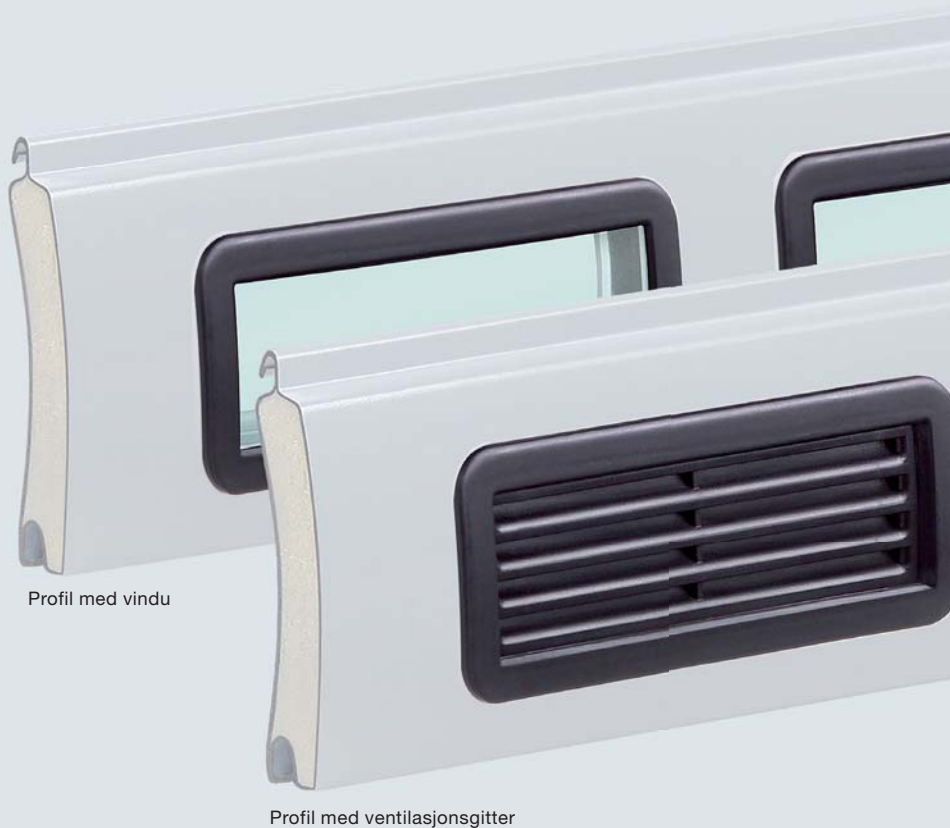
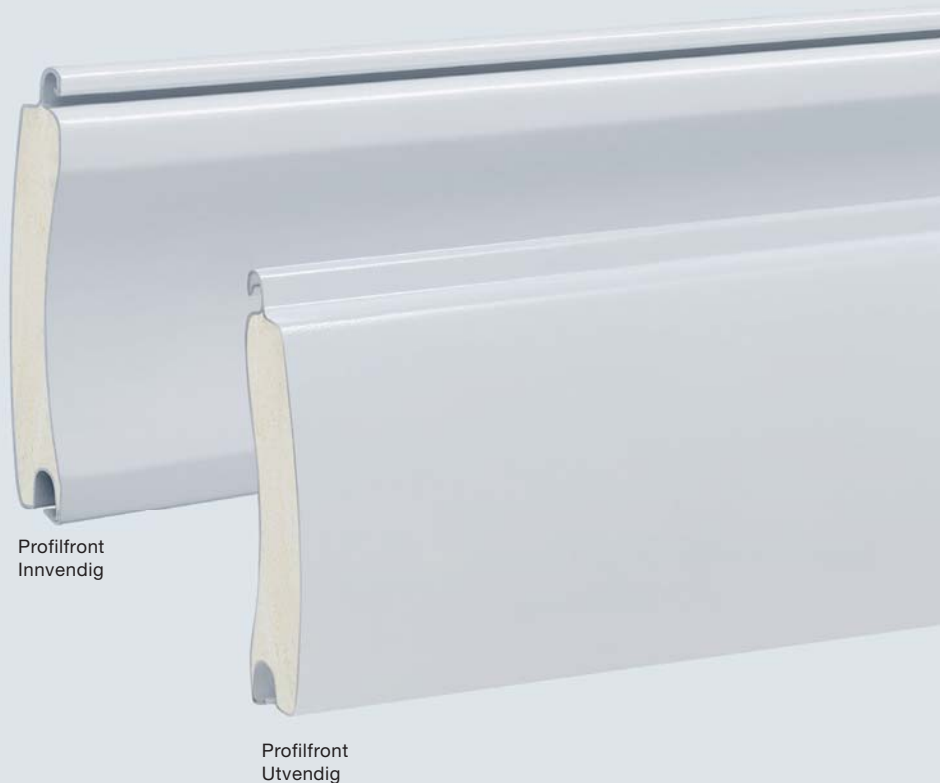









Alle farger iht. RAL-skalaen.

Av trykktekniske årsaker kan fargene og overflatene på bildene avvike fra virkeligheten. Ta kontakt med din Hörmann-forhandler for nærmere informasjon.

11 farger til samme pris

RollMatic leveres standard i off-white, i tillegg kan du velge mellom 10 farger, uten pristillegg

	Off-white	RAL 9016
	Aluminiumshvit	RAL 9006
	Dypsvart	RAL 9005
	Kremhvit	RAL 9001
	Jordbrun	RAL 8028
	Lysegrå	RAL 7035
	Antrasittgrå	RAL 7016
	Mosegrønn	RAL 6005
	Stålblå	RAL 5011
	Rubinrød	RAL 3003
	Lys elfenbein	RAL 1015



Harmonisk helhetsinntrykk

Kun fra Hörmann får du hele porten i din utvalgte portfarge uten pristillegg. Portblad, føringsskinne, overfelt og akslingsdeksel gir dermed et harmonisk, helhetlig inntrykk.

Dekor-overflater

Med naturlig tredekor

Decograin-overflater

De to Decograin-overflatene i dekorene Golden Oak og Rosewood overbeviser med sitt naturlige treutseende. RollMatics UV-bestandige foliebelegg i kunststoff er meget holdbart, takket være den ekstra slitesterke overflatebeskyttelsen.

For et enhetlig utseende leveres portbladets utside og karmen med Decograin-overflate. Førings Skinner, overfelt, akslingsdeksel og innsiden av portbladet er lakkert i brunt.

Decograin-overflatene kan ikke leveres til utvendige rulleporter.

Decopaint-overflater

// NYHET

Decopaint-overflatene Golden Oak og Rosewood er et rimeligere alternativ til Decograin. Profilene lakkeres i tredekor på både inn- og utsiden.

For et harmonisk utseende pulverlakkeres førings skinner, overfelt og akslingsdeksel i trefargens grunntone.



Førings skinne i grunntone Golden Oak



Førings skinne i grunntone Rosewood



Innvendig profilfront i brunt

Utvendig profilfront i Decograin Golden Oak



Innvendig profilfront i Decopaint Golden Oak

Utvendig profilfront i Decopaint Golden Oak



Decograin-dekorer



Golden Oak



Rosewood



Decopaint-dekorer



Golden Oak



Rosewood

Overbevisende teknologi

Alle detaljer er perfekt tilpasset hverandre



Enkel montering

Det er raskt og enkelt å montere en RollMatic-port. Føringskinnene på siden, akslingen og motoren blir skrudd fast på garasjeveggen og på karmen. Deretter blir portbladet enkelt heiset opp på akslingen ved hjelp av motoren og festet. Det er ikke behov for tidkrevende justeringsarbeider.

Trekkfjærteknologi med fjær-i-fjær-system

[1] Hörmann RollMatic rulleporter med doble trekkfjærer og doble wirer sikrer portbladet slik at det ikke kan falle ned. Det patenterte fjær-i-fjær-systemet og det transparente beskyttelsesdekselet forhindrer at en brukket fjær kan slynges ut og skade noen.

Godt beskyttet aksling

[2] Akslingsdekselet forhindrer at man kan stikke hånden inn i portrullen. Dessuten beskytter den portbladet mot skader og smuss når porten er åpen. Dekselet leveres i portens farge, eller i brunt for Decograin-overflater.

Integrert mekanisk innbruddssikring

[3] Den spesielle profilstillingen på akslingen og en kobling til motoren sikrer rulleporten slik at den ikke kan skyves opp utenfra med makt. Din sikkerhet mot innbrudd. Det er selvsagt mulig å åpne porten manuelt innenfra i nødtilfeller.

Slitesterke lagerringer

[4] De nyutviklede lagerringene i ulike kunststoffer reduserer slitasjen når porten rulles opp og ned. Dermed holder portbladets overflate seg pen lenger. I tillegg har lagerringene en støydempende effekt, og porten lukkes bedre.

Stormkrok som standard

[5] Selv sterk vindbelastning (opptil klasse 5) kan ikke tvinge Hörmann RollMatic ut av stilling. Stormkrokene i profilendene er standard, og holder porten trygt i føringskinnene. Økt sikkerhet mot innbrudd er en ekstra fordel.



Utvendig RollMatic

Løsningen der det ikke er plass til innvendig montering



Plassering av motoren

[1] Avhengig av monterings situasjonen kan motoren for en utvendig rulleport plasseres på venstre eller høyre side. Akslingsdekselet er 100 mm bredere på dette stedet og omslutter motoren, slik at den er sikkert beskyttet mot vær og vind eller mot inngrep fra uvedkommende.



Trekkfjærdeksel med vinduer

[2] Gjennom vinduene i fjærdekslet kan du enkelt kontrollere at wireføring og fjærer fremdeles er intakte. Dette gir deg sikkerhet selv etter flere år.

Låsbar frikopling innenfra

[3] Med det manuelle snortrekket kan du enkelt frikople motoren innenfra. Dermed kan du enkelt åpne porten innenfra for hånd f.eks. ved strømbrudd.



Ekstra utstyr

Manuell betjening

Enkel åpning for hånd

Ved hjelp av den støttende trekkfjærtligningen kan RollMatic-porten åpnes og lukkes lett for hånd, både innenfra og utenfra.

Utenfra med håndtaket [1], og innenfra med et kjedetrekk [2].

Manuell portlås

Den manuelt betjente rulleporten låses mekanisk via et innvendig og utvendig håndtak og en lås. Solide metallbolter griper inn i portkarmen på høyre og venstre side.



Skrå bunnprofil

Løsningen ved skrånende underlag: Den skrå bunnprofilen av aluminium utligner høydeforskjeller på inntil 300 mm. Profilen blir ganske enkelt skrudd på det allerede eksisterende portbladet. Avslutningsprofilen leveres pulverlakkert i svart (iht. RAL 9005) som standard. Etter ønske kan den leveres (som vist til høyre) iht. portens farge.



Ekstra overfelt

Det ekstra panelet [3] stabiliserer portens overfelt og danner en harmonisk avslutning oppe uten sjenerende monteringshull.

Det ekstra overfeltet leveres i portens farge eller med Decograin-overflate.

Monteringssett for utjevning

Er veggene i garasjen ujevne, er utjevningssettet [4] (standardutstyr) til hjelp for montering av porten i flukt med vegg. Nærmere informasjon finner du i monteringsdata.



Hörmann BiSecur

Moderne trådløst system

Kun fra Hörmann



Testet og sertifisert

Den nyutviklede, ekstremt sikre BiSecur krypteringsprosedyren gir deg den gode følelsen av at ingen fremmede personer kan kopiere ditt radiosignal. Testet og sertifisert av sikkerhetseksperter i Ruhr-Universitetet Bochum, og like sikker som nettbank.

Premiert design

De eksklusive BiSecur håndsenderne har høyglansoverflate med klaverlakk-effekt og en elegant form som ligger ekstra godt i hånden. Bildet til venstre viser håndsenderen HS 4 BS med håndsenderstasjon (ekstrastyr).

BiSecur-håndsenderne fra Hörmann er blitt premiert av en internasjonal jury for deres eksklusive design.



reddot design award
honourable mention 2011



Du kan lese mer om håndsenderne og andre betjeningselementer på de neste sidene. Det komplette tilbehørsprogrammet finner du i Hörmanns spesialbrosjyre Port- og grindåpnere og på www.hoermann.no

Testet funksjonsenhet

Port, motor og styring er optimalt tilpasset hverandre, og testet som funksjonsenhet.

Motorens integrerte mykstart og mykstopp sørger for et stille portløp og skåner porten. Motordekselet, som er lett tilgjengelig, gjør vedlikeholdet lettere.

Styringen er komplett utstyrt med en trykktast og et lys.

Frikopling som standard

Standard frikopling via trekksnor: Etter betjeningen kan porten enkelt skyves opp, og må ikke sveives opp møysommelig.

Sikker automatisk utkobling

Den automatiske utkoblingen sikrer lukkekanten og stanser porten umiddelbart ved hindringer. Dermed er en ekstra lukkekantsikring ikke nødvendig.

Standard:

- Impulsstyring med integrert belysning
- Håndsender HSE 2 BS
- Automatisk utkobling med hindringsregistrering
- Frikopling innenfra via trekksnor
- Mekanisk innbruddssikring
- Fallsikring med trekkfjærteknikk



Standard håndsender HSE 2 BS med 2 taster (svart struktur)



Utkoplingsautomatikken stopper porten ved hindringer

Håndsender

HS 4 BS

4 tastefunksjoner,
[1] svart høyglans

Håndsender

HS 1 BS

1 tastefunksjon,
[2] svart høyglans

Håndsender

HSE 1 BS // NYHET

1 tastefunksjon inkl. nøkkelring
[3] Svart høyglans



Håndsender

HSE 2 BS // NYHET

2 tastefunksjoner, inkl.
nøkkelring

[4] Svart eller hvit høyglans

[5] Grønn, lilla, gul, rød,
oransje høyglans

(fra venstre)

[6] Svart struktur med krom-
eller plastdeksel

[7] Dekor i sølv, karbon, lyst
rottre, lyst tre, mørkt tre,
mørkt rottre

(fra venstre)



Kvalitetstilbehør for enda mer sikkerhet



Håndsender HSD 2-A BS

Aluminiumsdekor,
2 tastefunksjoner, kan også
brukes som nøkkelring

HSD 2-C BS

Forkrommet høyglans,
2 tastefunksjoner, kan også
brukes som nøkkelring



Håndsender HSP 4 BS

4 tastefunksjoner,
med tastelås,
inkl. nøkkelring



Håndsender HSZ 1 BS

1 tastefunksjon,
til sigarettenneren i bilen

HSZ 2 BS

2 tastefunksjoner,
til sigarettenneren i bilen



Trådløs kodetaster FCT 10 BS

for 10 funksjoner, med
tastaturbelysning og
beskyttelsesdeksel



Trådløs fingerskanner FFL 12 BS

med 2 funksjoner
og opptil 12 fingeravtrykk



Frikopling fra utsiden

For garasjer uten en ekstra inngang,
kan du åpne garasjeporten utenfra ved behov
(f.eks. ved strømbrudd).



Innbruddsalarm

Som supplement til den mekaniske innbruddssikringen
som leveres som standard, tilbyr Hörmann en akustisk
alarmgiver som ekstrautstyr. Gjennom den skingrende
alarmen med en lydstyrke på 110 dB (A), som tilsvarer
lydstyrken til en sirene på 10 m avstand, avskrekkes
innbruddstyver effektivt.



Nødbatteri

Med denne nødforsyningen kan du dekke behovet
for opptil 18 timer ved strømbrudd, og maks.
fem portløp. Nødbatteriet lader seg opp av seg selv
under normal drift.



Monteringsmål RollMatic

inkl. motor

Innvendig rulleport: montering bak åpningen, sett fra innsiden

Innvendig rulleport: montering i åpningen, sett fra innsiden

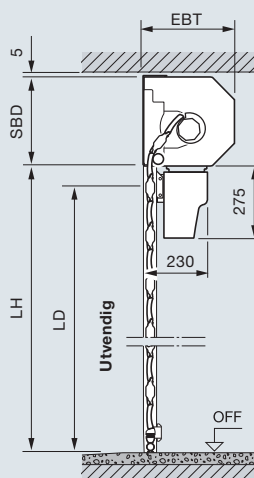
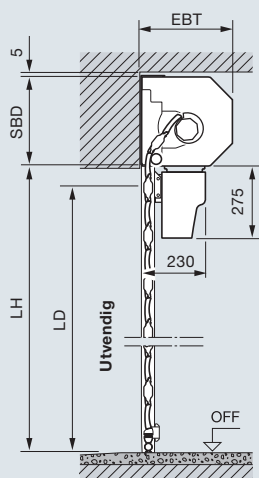
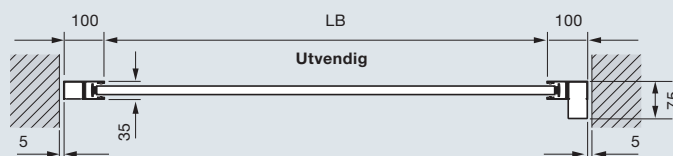
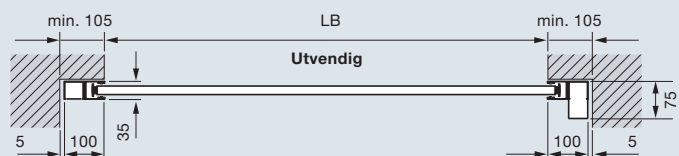
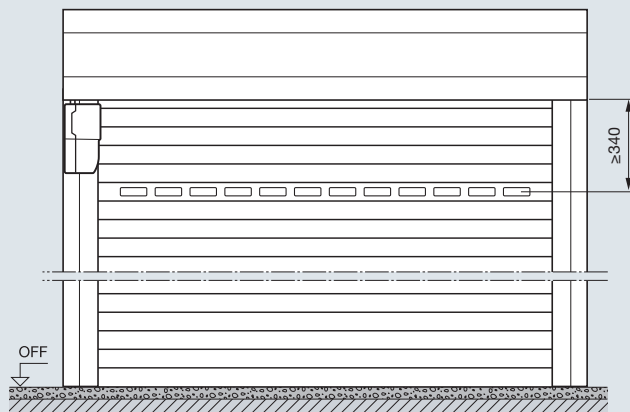
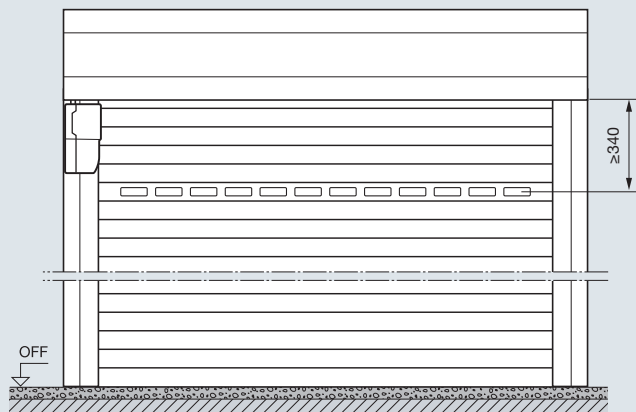

Størrelser innvendig og utvendig rulleport

Lysåpning høyde (LH)	3100																						
	3000																						
	2875																						
	2750																						
	2675																						
	2625																						
	2500																						
	2375																						
	2250																						
	2125																						
	2000																						
	1800																						
	1600																						
		1000	1250	1500	1750	1900	2000	2250	2500	2750	3000	3250	3500	3750	4000	4250	4500	4750	5000				
	Lysåpning bredde (LB)																						

Utvendig rulleport: montering foran åpningen, sett fra utsiden

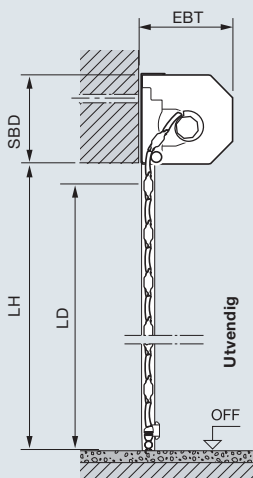
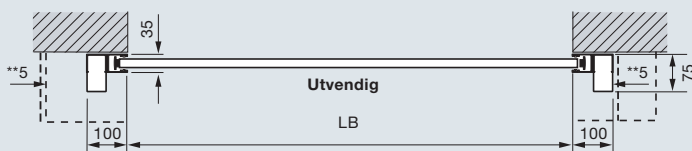
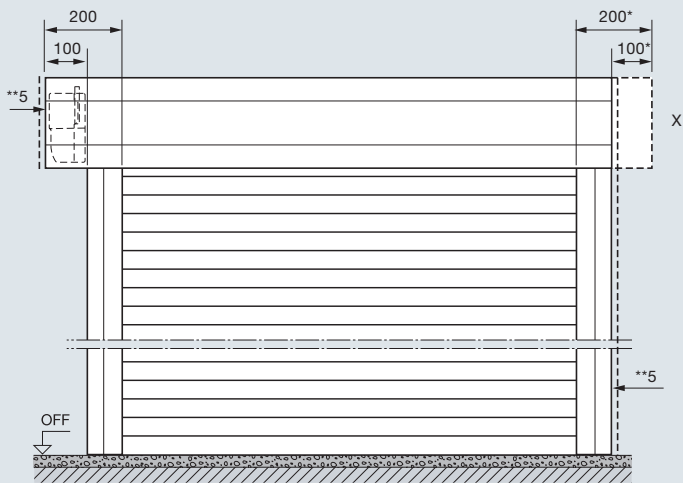

Forklaring av målene

LB	Lysåpningsmål bredde = bestillingsmål
LH	Lysåpningsmål høyde = bestillingsmål
LD	Fri gjennomkjøring
EBT	Innskyvingsdybde
SBD	Nødvendig overhøyde

Monteringsdybde EBT

inntil porthøyde 2300 mm	290 mm
fra porthøyde 2301 mm	335 mm

Nødvendig overhøyde SBD

inntil porthøyde 2300 mm	290 mm
fra porthøyde 2301 mm	335 mm

Fri gjennomkjøring LD

Høyde (med motor)	LH – 60 mm
Høyde (manuelt betjent)	LH – 125 mm
Bredde	LB

Nødvendig sideklaring

Utvendig rulleport, motorside	200 mm
-------------------------------	--------

Vindlastklasse

inntil portbredde 3500 mm	Klasse 5
inntil portbredde 4500 mm	Klasse 4
inntil portbredde 5000 mm	Klasse 3

X Utvendig rulleport, deksel

Plassering av motoren (standard til venstre, til høyre etter ønske) med symmetrisk akslingsdeksel.

* For et harmonisk utseende kan akslingsdekslet bestilles symmetrisk!

** min. 5 mm avstand til overfelt / føringsskinne

Monteringsmål sidedør

RollMatic

Innfesting

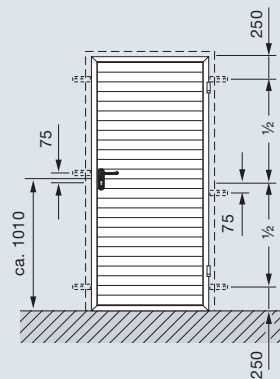

1-fløyet, med anslagsterskel

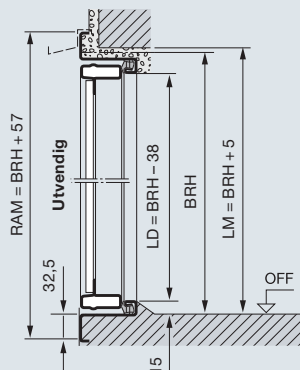

Forklaring av målene

- RAM Utvendig karmmål
- BRB Byggemål bredde
- BRH Byggemål høyde
- LM Lysåpningsmål
- LD Fri gjennomgang

1-fløyet, uten terskel

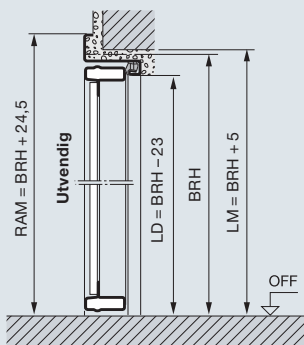

1-fløyet, med terskel

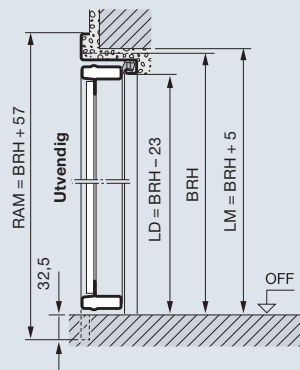

Utadslående

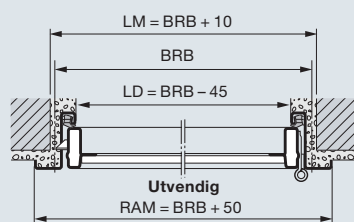

Innadslående

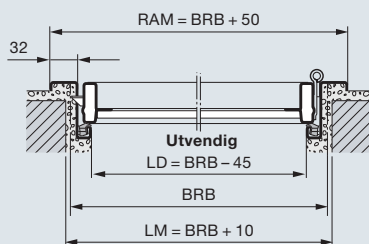

Materiale

Dørbladramme og karm av galvanisert materiale, pulverlakkert polyesterbelegg på begge sider, med profiler iht. RollMatic-port. Inndelingen av profilene er ikke den samme som for RollMatic. Utførelse med vinduer og ventilasjonsgitter som for RollMatic.

Opplev Hörmann-kvalitet

For alle bruksområder ved nybygg og modernisering

Det er enkelt å planlegge med Hörmann. Løsninger som er nøye tilpasset hverandre gir deg førsteklasses produkter med høy funksjonalitet til alle bruksområder.

Garasjeporter

Optimalt tilpasset din personlige arkitekturstil: Vippe- og leddporter av stål eller tre.

Portåpnere

Nyt høy komfort og innbruddshemmende sikkerhet: Port- og grindåpnere fra Hörmann.

Ytterdører

I vårt omfattende ytterdørsprogram finner du et passende dørmotiv for alle behov og krav.

Ståldører

Solide dører til alle områder i huset, fra kjeller til loft.



Garasjeporter og portåpnere



ThermoPro ytterdør



Ståldører

www.hoermann.no

Hörmann: Kompromissløs kvalitet



Hörmann KG Amshausen, Tyskland



Hörmann KG Antriebstechnik, Tyskland



Hörmann KG Brandis, Tyskland



Hörmann KG Brockhagen, Tyskland



Hörmann KG Dissen, Tyskland



Hörmann KG Eckelhausen, Tyskland



Hörmann KG Freisen, Tyskland



Hörmann KG Ichttershausen, Tyskland



Hörmann KG Werne, Tyskland



Hörmann Genk NV, Belgia



Hörmann Alkmaar B.V., Nederland



Hörmann Legnica Sp. z o.o., Polen



Hörmann Beijing, Kina



Hörmann Tianjin, Kina



Hörmann LLC, Montgomery IL, USA



Hörmann Flexon LLC, Burgettstown PA, USA

Som eneste produsent på det internasjonale markedet tilbyr Hörmann-gruppen alle porter, dører, vinduer og andre produkter komplett fra egen produksjon. Produktene fremstilles ved høyt spesialiserte fabrikker med den nyeste teknologi. Gjennom et omfattende salgs- og servicenett i Europa og med tilstedeværelse i USA og Kina er Hörmann en sterk internasjonal partner. Med kompromissløs kvalitet.

GARASJEPORTER

PORTÅPNERE

INDUSTRIPORTER

LASTESYSTEMER

DØRER

BESLAG

Offisiell samarbeidspartner til Norges Fotballforbund

