

**NYHET**

**Decograin-overflater Winchester Oak  
og Titan Metallic CH 703**



# Garasjeporter

Komfort og sikkerhet hver dag







Merkekkvalitet fra Hörmann	4
Fordeler med leddporter	6
Gode grunner for Hörmann	8
Isolert leddport i stål LPU	16
Uisolert leddport i stål LTE	18
Leddport i massivtre LTH	19
Oversikt leddporter i stål	20
Oversikt leddporter i massivtre	22
Horisontal profil S	24
Horisontal profil M	28
Plan profil L	32
Plan profil L design	36
Speil profil	38
Fasadeporter ALR F42	42
Porter i massivtre med designmotiver	44
Designporter i tre	46
Porthåndtak, vinduer	50
Gangdører	52
Sidedører	54
Moderniseringsløsninger	56
Garasjeportåpnere	62
Tilbehør	66
Effektegenskaper	70
Størrelser og tekniske mål	74
Hörmann produktspekter	82

Portene på bildene har i noen tilfeller spesialutstyr og tilsvarer ikke alltid standardutførelsen.

Av trykktetekniske årsaker kan fargene og overflatene på bildene avvike fra virkeligheten.

Opphavsrettslig beskyttet. Kopiering, også av utdrag, er kun tillatt med vårt samtykke. Med forbehold om endringer.

Bilde til venstre: Horisontal profil M med overflate i Decograin Golden Oak, Hörmann ytterdør i aluminium ThermoSafe motiv 565 i antrasittgrå, RAL 7016 med DesignPlus-håndtak, med sidefelt

# Merkekkvalitet fra Hörmann

Fremtidsrettet og pålitelig



**«Et godt rykte må man gjøre seg fortjent til.»** (August Hörmann)

Helt i grunnleggerens ånd er merkevaren Hörmann en garanti for kvalitet. Familiebedriften har mer enn 75 års erfaring innen produksjon av porter og portåpnere, og med mer enn 20 millioner solgte porter og portåpnere, er bedriften blitt markedsleder i Europa. Det gir deg en god følelse når du kjøper en leddport fra Hörmann.



## Tysk kvalitet

Alle port- og portåpnerkomponenter blir utviklet og produsert hos Hörmann, er tilpasset til hverandre. I tillegg er de testet og sertifisert av uavhengige og anerkjente institutter. Dette gir deg trygghet. De produseres i samsvar med kvalitetsstyringssystemet DIN ISO 9001 i Tyskland og oppfyller alle krav i EU-standarden 13241-1. Våre høyt kvalifiserte medarbeidere arbeider intensivt med nye produkter, stadig videreutvikling og detaljforbedringer. På denne måten utvikles det patenter og produkter som vi er alene om på markedet.



## Porter som varer

Langtidstester under realistiske forhold sikrer velprøvde serieprodukter med Hörmann-kvalitet. Takket være fremragende tekniske løsninger og en kompromissløs kvalitetssikring, får du 10 års garanti på alle leddporter og 5 års garanti på Hörmann-garasjeportåpnerne.\*

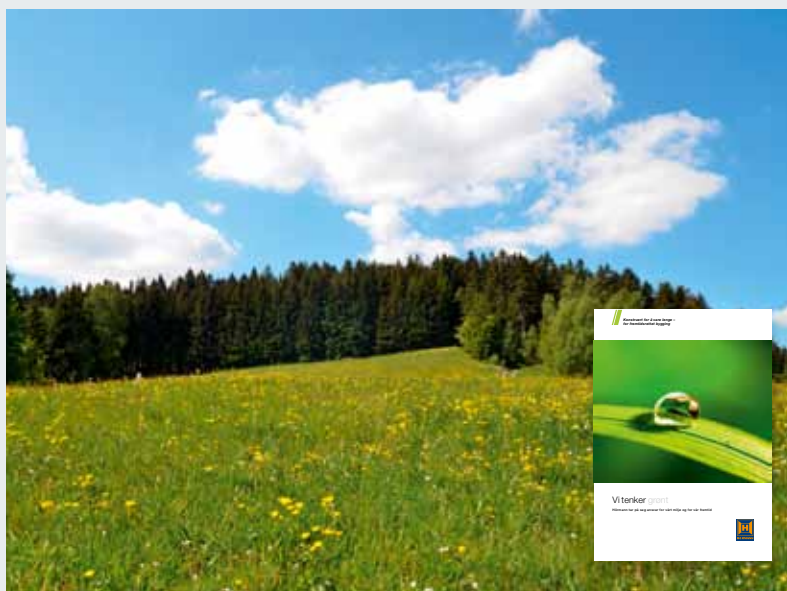

## Vi tenker på fremtiden

Hörmann ønsker å gå foran med et godt eksempel. Fra 2013 dekker bedriften sitt energibehov til 40 % av fornybar energi, og bygger denne kontinuerlig ut. Gjennom implementering av et intelligent og sertifisert energistyringssystem har vi samtidig en besparelse på flere tonn CO<sub>2</sub> per år. Og sist, men ikke minst, tilbyr Hörmann produkter for fremtidsrettet og bærekraftig bygging.

Finne ut mer om Hörmanns miljøtiltak i brosjyren «Vi tenker grønt».

\* Utfyllende garantivilkår finner du på: [www.hoermann.no](http://www.hoermann.no)

## Se alle fordelene

Leddporter passer overalt og sparer plass



Leddportene åpnes loddrett og føres plassbesparende langs taket. Dette konstruksjonsprinsippet gir deg maksimal plass både i og utenfor garasjen. Dessuten kan garasje-leddporter monteres i alle garasjeåpninger, de gir mer gjennomkjøringsbredde og er utstyrt med optimale pakninger.

**Komfort du fortjener!**

## Enkel innkjøring i garasjen, og mer plass foran og i garasjen



### For enhver monterings situasjon

Formen på garasjeåpningen spiller ingen rolle. Enten den er firkantet, skrånet eller rundbuet – en Hörmann leddport passer alltid inn.



Liten gjennomkjøringsbredde med gamle vippeporter



Maksimal gjennomkjøringsbredde ved moderne leddporter

### Enkel innkjøring

Nøyaktig innkjøring er ofte nødvendig ved eldre vippeporter. Med en leddport kan innkjøringsbredden utvides med inntil 14 cm. Det gjør det betydelig enklere å parkere med moderne brede biler, varebiler og SUV-er.



### Tett på alle kanter

Værbestandige pakninger som er elastiske over tid holder vind, regn og snø ute på alle fire sidene. Mellompakninger av høy kvalitet mellom portseksjonene for isolerte porter, sørger for ekstra tetthet. Profilslangen på bunnpakningen har stort volum og utjevner mindre ujevnheter. Bunnpakning med ventilasjonsåpninger eller ventilasjonsgitter i portseksjonen, kan leveres som ekstrautstyr og sørger for tilstrekkelig ventilasjon.

# Gode grunner for Hörmann

## Produksjonskvalitet til minste detalj



# 1

## Harmonisk totalinntrykk

### [1] Leddporter med usynlige overganger mellom seksjonene

Hörmann garasjeporter er kjennetegnet av en nøyaktig jevn profilinndeling [A]. Seksjonene er så perfekt formet, at overgangene praktisk talt er usynlige når porten er lukket. Det lønner seg å sammenligne!

Etter ønske leveres også sidedørene i flukt med profilene i garasjeleddporten (se side 54).

[2] Ujevn profilinndeling [B], [C]  
Mange porter fra konkurrenter har et uharmonisk utseende på grunn av synlige overganger mellom seksjonene.



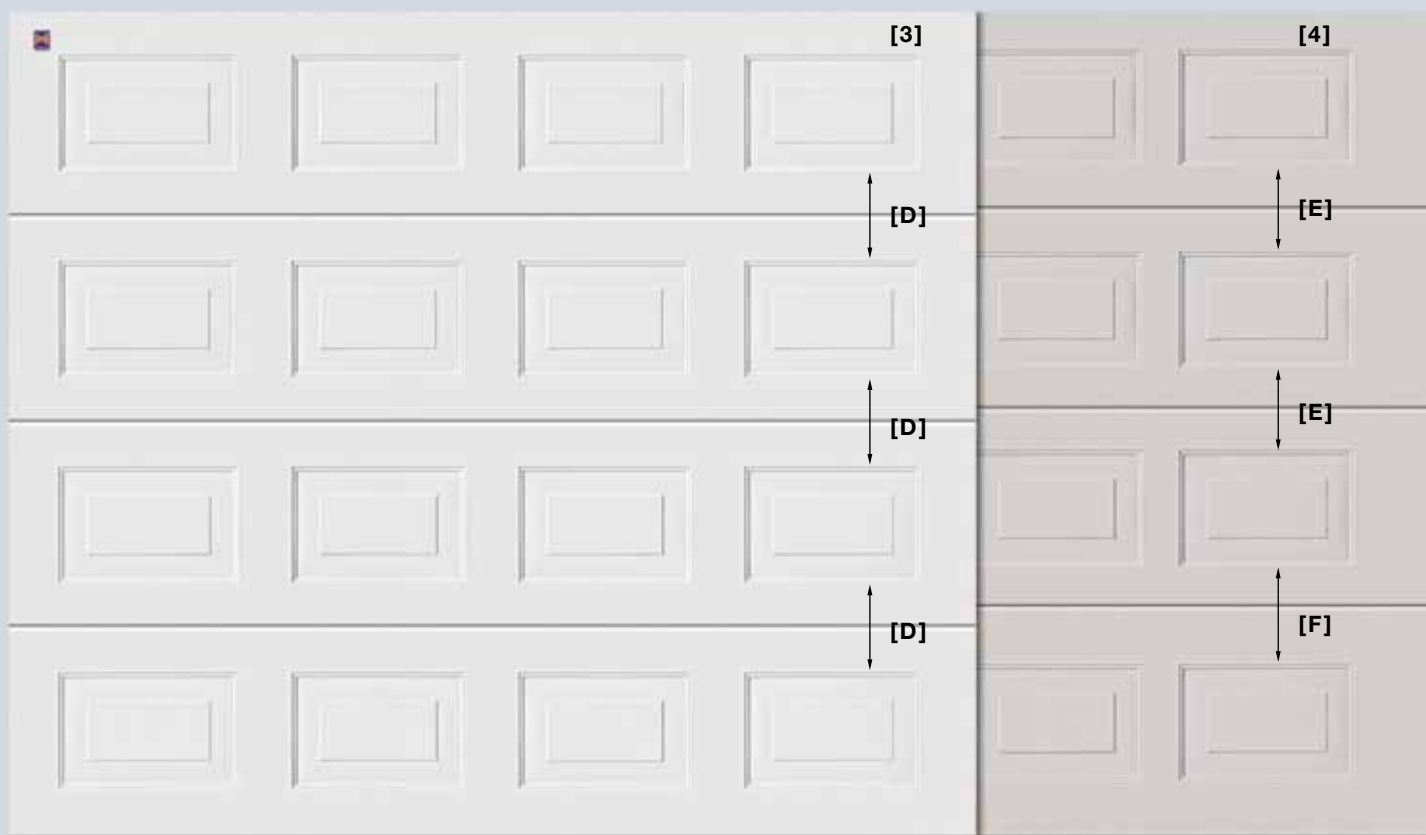

**[3] Symmetrisk inndeling  
for porter med speil profil**

Hos Hörmann får du garasjeporter og sidedører med speil profil, med helt symmetriske inndelinger. Seksjonshøydene er jevnt fordelt. Dermed får du et harmonisk helhetsinntrykk for både port og sidedør.

**[4] Ujevne avstander [E], [F]  
Mange porter fra konkurrenter  
har et uharmonisk utseende  
på grunn av synlige overganger  
mellom seksjonene**

# Gode grunner for Hörmann

## Perfekt design

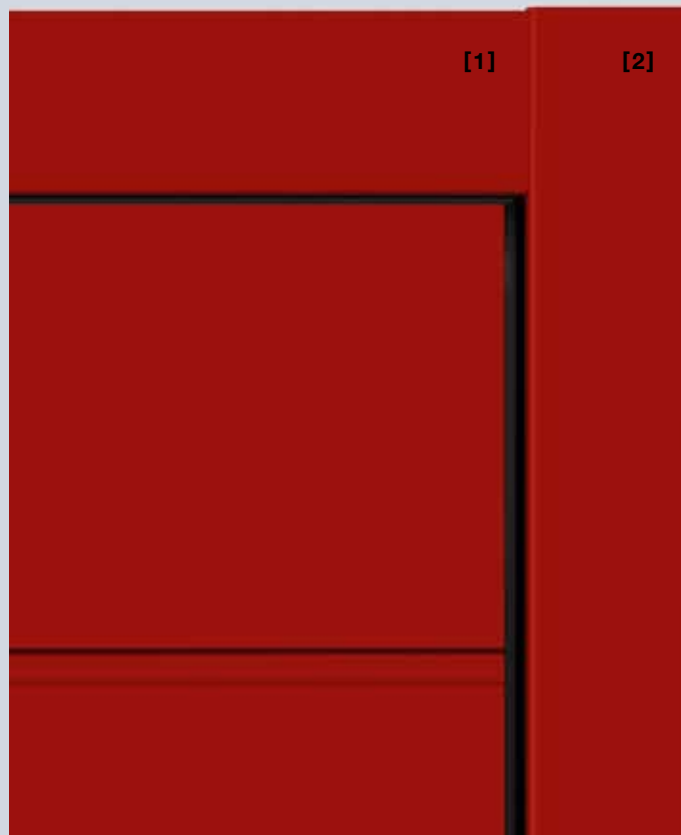
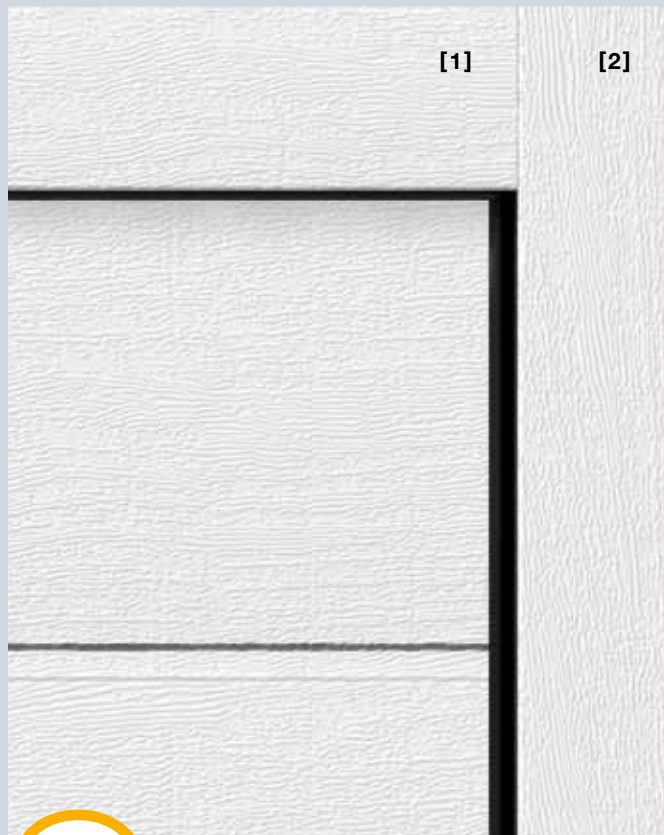

# 2

## Samme utseende på karm og portblad

**Harmonisk totalinntrykk for alle overflater**  
Det harmoniske totalinntrykket porten gir, er et resultat av mange små detaljer: Overfeltet [1] leveres for hvite porter og i alle overflater alltid med likt utseende som portseksjonene. Sidekarmene [2] leveres som standard i hvit Woodgrain-overflate. For leddporter med overflatene Sandgrain, Silkgrain eller Decograin, kan du velge samme karmkledning i samme overflate som portbladet etter ønske (ekstrautstyr). For Micrograin-porter leveres karmkledningen med glatt overflate.

## Samme utseende også for porter med farge

**Karmkledning med passende farge**  
Til alle porter med farge eller Decograin-overflater får du passende, valgfrie karmkledninger [2] i samme overflate og farge eller dekor som portseksjonene. Overfeltet [1] leveres alltid i samme overflate og farge eller dekor som portseksjonene.

Mer informasjon finner du på sidene 59 – 60.



# 3

## Overfelt for innfelling

### Overfelt for innfelling

For LPU-porter er dette overfeltet den mest elegante løsningen for en usynlig overgang fra kledning til portblad.

Når porten er lukket er den øverste portseksjonen i flukt med kledningen.

Mer informasjon finner du på side 59.

# 4

## Detaljtro Decograin-overflater

### 6 Decograin-dekorer

Det UV-bestandige foliebelegget på utsiden av stålseksjonene gir et detaljert, naturlig treutseende eller antrasittfarget metallic-eleganse. Porten holder seg pen lenge på grunn av den spesielle overflatebeskyttelsen.

Mer informasjon finner du på side 48.

# Gode grunner for Hörmann

## Markedsleder med de beste ideene



# 5

## Optimal langtidsbeskyttelse

### Motstandsdyktig også mot vedvarende fuktighet

Den 4 cm høye beslagsunderdelen i kunststoff blir ikke sprø og gir porten varig beskyttelse mot rustskader. I motsetning til konkurrerende løsninger beskytter den porten også ved vedvarende fuktighet. Beslagsunderdelen omslutter karmen fullstendig i det området der den er mest utsatt for rust, og på den måten oppnås effektiv langtidsbeskyttelse. Sammen med portens bunnpakning danner beslagsunderdelen også en fin avslutning.



# 6

## Effektiv varmeisolering

### Brutt kuldebro mellom karm og garasje

Dersom garasjen ligger i direkte forbindelse med huset, anbefales det alltid en garasjeport med god isolasjon. Med ThermoFrame fra Hörmann forbedrer du LPU-leddportens allerede gode varmeisolerende egenskaper. Den svarte profilen i kunststoff som monteres enkelt sammen med portkarmen, sørger for brutt kuldebro mellom karm og garasje, og det oppnås en forbedret varmeisoleringsverdi på inntil 15%\*. ThermoFrame (ekstrautstyr) kan leveres for alle Hörmann leddporter.

\* For LPU i størrelse: 5000 x 2125 mm



### Testet sikkerhet

Automatic-leddportene fra Hörmann er testet og sertifisert av tyske TÜV iht. TTZ-retningslinjen «Innbruddssikring for garasjeporter». Unntatt: porter med gangdør og porter med vinduer.



**! Kun fra Hörmann**



**! Kun fra Hörmann**

# 7

## Praktiske løsninger

### Gangdør med lav terskel

Med en gangdør i porten kommer du raskt ut og inn fra garasjen. Du kommer ut og inn med sykler eller hageredskaper uten å måtte åpne porten. Terskelen i rustfritt stål er kun 10 mm på midten og 5 mm på kantene. Dette gjør det lettere å kjøre over terskelen og reduserer risikoen for snubling.

# 8

## Selvsagt mer sikkerhet

### Sikker beskyttelse med innbruddssikringen

Ubudne gjester har ingen sjanse mot Automatic-portene fra Hörmann: Når porten er lukket, smekker innbruddssikringen automatisk inn i sporet på portens føringssskinne. Den låses med én gang og er sikret mot innbrudd. Denne portlåsen virker mekanisk og fungerer derfor også ved strømbrudd, i motsetning til konkurrerende portåpnere.



Se kortfilmen på:  
[www.hoermann.no](http://www.hoermann.no)



# Gode grunner for Hörmann

BiSecur fra Hörmann: Moderne trådløst system for port- og grindåpnere



## Toveis, trådløst system BiSecur

# 9

## Komfortabel avlesing av portposisjonen

### Moderne trådløst system for port- og grindåpnere

Det toveis og spesielt sikkert krypterte trådløse systemet BiSecur står for en fremtidsrettet teknologi for komfortabel og sikker betjening av garasjeporter, grunder, belysning og mer.



Se kortfilmen på:  
[www.hoermann.no](http://www.hoermann.no)



### Bekvem og sikker

Du må ikke lenger gå ut i vær og vind for å kontrollere at porten er lukket. Med kun et tastetrykk viser fargen på dioden på håndsenderen HS 5 BS, om din garasjeport er lukket. Etter ønske lukker du porten med et ytterligere tastetrykk\*.

### BiSecur Gateway og smarttelefonapp **// NYHET**

Med appen kan du i forbindelse med Hörmann Gateway styre Hörmann-garasjeport- og grindåpnere, Hörmann-inngangsdør\*\* og andre enheter, enkelt med en smarttelefon eller nettbrett.

\* Ved betjening uten at du kan se porten, er det nødvendig med en fotocelle.

\*\* med spesialutstyr



  
 reddot design award  
 honourable mention 2011

10

**Sertifisert  
 sikkerhet**

11

**Premiert  
 design**

**Med stabil rekkevidde uten forstyrrelser**

Den nyutviklede, ekstrem sikre BiSecur krypteringsprosedyren gir deg den gode følelsen av at ingen fremmede personer kan kopiere ditt radiosignal. Det er testet og sertifisert av sikkerhetseksperter i Ruhr-Universitetet Bochum, og like sikker som nettbanktjenester.

**Eksklusiv håndsender**

De eksklusive BiSecur-håndsenderne imponerer i tillegg til designen i svart og hvitt også med den elegante formen, som ligger spesielt godt i hånden.

Hörmann BiSecur-håndsender med høyglanspolert klaverlakkeeffekt er prisbelønnet av en internasjonal jury for sin eksklusive design.



Se kortfilmen på:  
[www.hoermann.no](http://www.hoermann.no)



Bilde ovenfor: Håndsender HS 5 BS med håndsenderstasjon (ekstrautstyr).

# LPU – isolert leddport i stål

## Best varmeisolering og stort utvalg

### LPU

Isolerte LPU-porter har den beste isoleringen. I tillegg sørger de 42 mm tykke seksjonene for stabilitet og stille portløp.



### Woodgrain



Off-white RAL 9016



15 utvalgte farger til fordelaktig pris

RAL etter valg

Prisgunstig, robust overflate i trestruktur med naturtro preging, som er lett å utbedre ved småskader.

#### Portmotiver

Horizontal profil S  
Horizontal profil M  
Speil profil

### Sandgrain // NYHET



Off-white RAL 9016



3 utvalgte farger til fordelaktig pris

Den fint strukturerte overflaten for den prisbevisste byggherren er spesielt velegnet til moderne hus.

#### Portmotiver

Horizontal profil M  
Plan profil L



## Micrograin

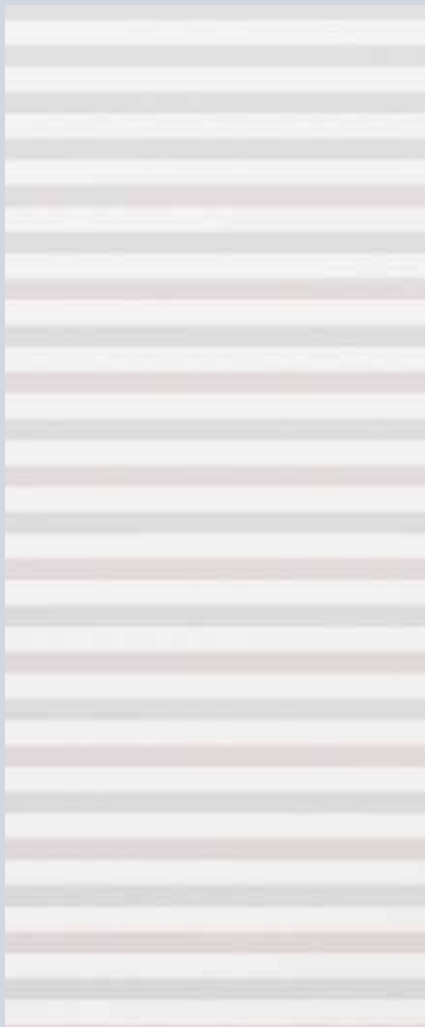

Off-white RAL 9016



15 utvalgte farger til fordelaktig pris



RAL etter valg

Denne overflaten utmerker seg med en bølgeprofil som er preget i glatt stål, og skaper flotte lys- og skyggeeffekter.

### Portmotiver

Horisontal profil M  
Plan profil L

## Silkgrain // NYHET

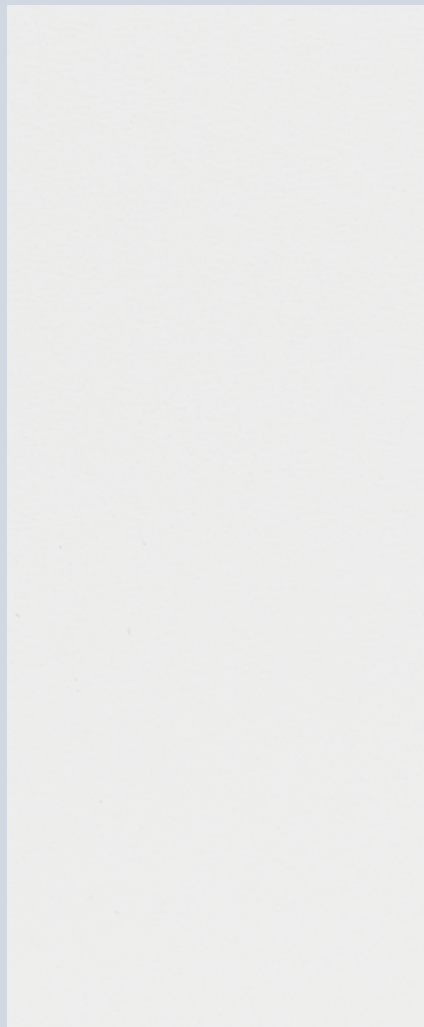

Off-white RAL 9016



15 utvalgte farger til fordelaktig pris



RAL etter valg

Den silkeglatte Silkgrain-overflaten er førstevalget for moderne arkitektur. Den utvendige stålplaten har 50 % tykkere stål, og dette gir seksjonene enda høyere stabilitet og enda mer stillegående portløp.

### Portmotiver

Horisontal profil M  
Plan profil L  
Plan profil L med designelementer

## Decograin-overflater



Golden Oak

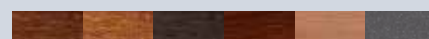

6 dekorer

Decograin-overflatene med UV-beständig kunststoff-foliebelegg gir porten et naturtro, markert treutseende eller en antrasittfarget metallic-eleganse.

### Portmotiver

Horisontal profil M  
Plan profil L // NYHET  
Speil profil\*

\* ikke i titan metallic CH 703

# LTE – uisolert leddport i stål

## Prisgunstig port med robust overflate

### LTE

Uisolerte LTE-porter er den ideelle løsningen for frittstående garasjer som ikke trenger ekstra varmeisolering.

### Woodgrain



Off-white RAL 9016

Robust overflate i trestruktur med naturtro preging, som er lett å utbedre ved småskader

#### Portmotiver

Horisontal profil S  
Horisontal profil M  
Speil profil

# LTH – leddport i massivtre

Velg mellom 2 tresorter

## LTH

Porter med seksjoner i massivtre egner seg utmerket til trehus eller bygninger med mange treelementer, f.eks. bindingsverk eller fasadeelementer.

Treportene leveres forbehandlet fra fabrikk til beskyttelse mot treskadedyr og blåved. Porten må etterbehandles på monteringsstedet med en trebeskyttende lasur for å beholde den fine overflaten.



## Nordisk gran



Impregneret

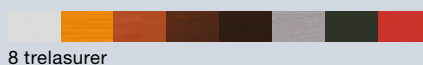

8 trelasurer

Nordisk gran er et lyst nåletrevirke med overveiende rettlinjert fibermønster. Margringer, enkelte harpikslommer, spiralvekst og gulbrune kvistmerker forekommer helt naturlig.

### Portmotiver

Horisontal profil S  
Horisontal profil M  
Plan profil L  
Speil profil  
Designmotiver

## Hemlock



Impregneret

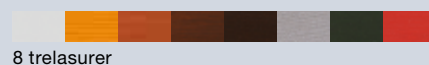

8 trelasurer

Hemlock er et lysegrått til lysebrunt nåletrevirke med overveiende rettlinjert fibermønster med brune fiberstriper og barklommer i fiberretningen.

### Portmotiver

Horisontal profil S  
Horisontal profil M  
Plan profil L  
Speil  
Designmotiver

# Oversikt leddporter i stål

## Motiver og størrelser



### Uisolert leddport i stål LTE

#### Horizontal profil S

Bredde 5000 mm

Høyde 3000 mm

#### Horizontal profil M

Bredde 3000 mm

Høyde 3000 mm

#### Speil profil

Bredde 3000 mm

Høyde 3000 mm



### Isolert leddport i stål LPU

#### Horizontal profil S

Bredde 6000 (7000\*) mm

Høyde 3000 (5000\*) mm

\* SPU F42 Plus

#### Horizontal profil M

Bredde 6000 (7000\*) mm

Høyde 3000 (5000\*) mm

\* SPU F42 Plus

#### Plan profil L

Bredde 6000 (7000\*) mm

Høyde 3000 (5000\*) mm

\* SPU F42 Plus

#### Speil profil

Bredde 5500 mm

Høyde 3000 mm

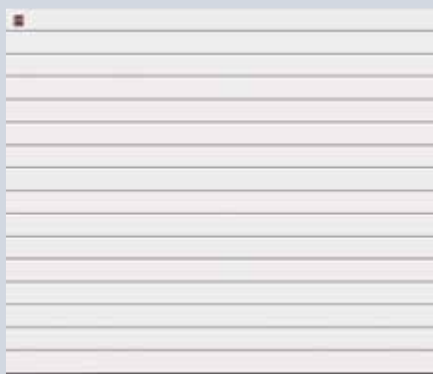

Horizontal profil S, off-white RAL 9016

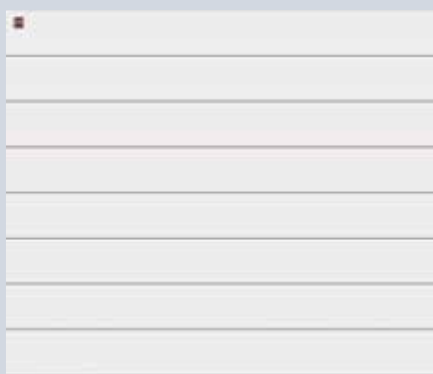

Horizontal profil M, off-white RAL 9016

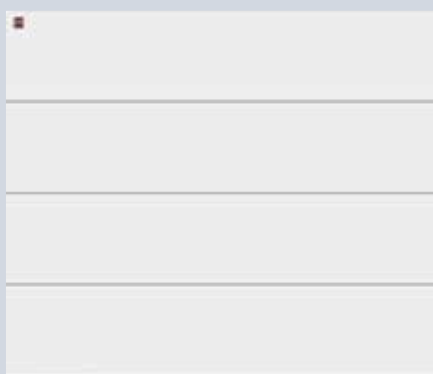

Plan profil L, off-white RAL 9016



Speil profil, off-white RAL 9016

# Plan profil L med design-motiv

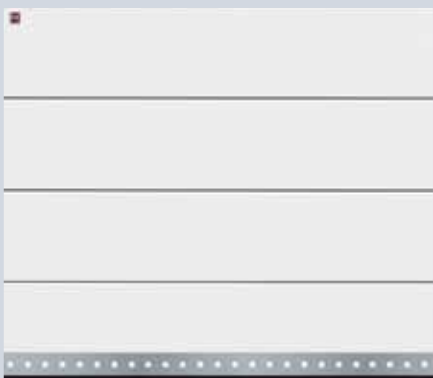

Motiv 450, off-white RAL 9016



Motiv 456, off-white RAL 9016

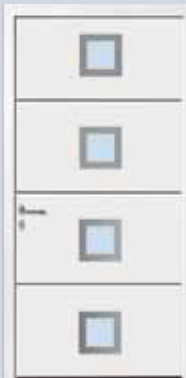

Motiv 461 med vinduer, off-white RAL 9016  
Motiv 451 uten vinduer (ikke avbildet)

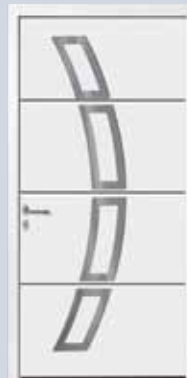
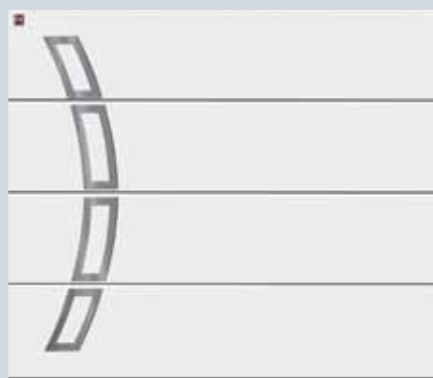

Motiv 457, plassering venstre, motiv speilvendt, off-white RAL 9016

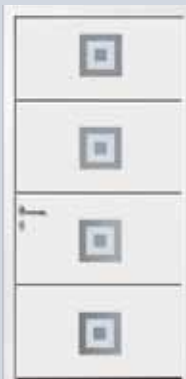

Motiv 462 med vinduer, off-white RAL 9016  
Motiv 452 uten vinduer (ikke avbildet)



Motiv 458, off-white RAL 9016



Motiv 454, motivplassering i midten, off-white RAL 9016



Motiv 469 med vinduer, off-white RAL 9016  
Motiv 459 uten vinduer (ikke avbildet)

# Treporter

## Motiver og størrelser



### Leddporter i massivtre LTH

#### Horizontal profil S

Bredde 5000 mm

Høyde 3000 mm

#### Horizontal profil M

Bredde 5000 mm

Høyde 3000 mm

#### Plan profil L

Bredde 5000 mm

Høyde 3000 mm

#### Speil profil

Bredde 5000 mm

Høyde 3000 mm

#### Design

Bredde 5000 mm

Høyde 3000 mm

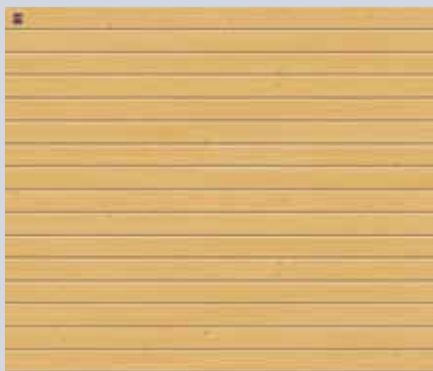

Horizontal S-profil, nordisk gran



Horizontal M-profil, nordisk gran



Horizontal L-profil, nordisk gran



Speil, nordisk gran



# Oversikt designmotiver



Motiv 401, nordisk gran



Motiv 402, nordisk gran



Motiv 403, nordisk gran



Motiv 403, med naturstein, nordisk gran



Motiv 404, nordisk gran



Motiv 404, med naturstein, nordisk gran

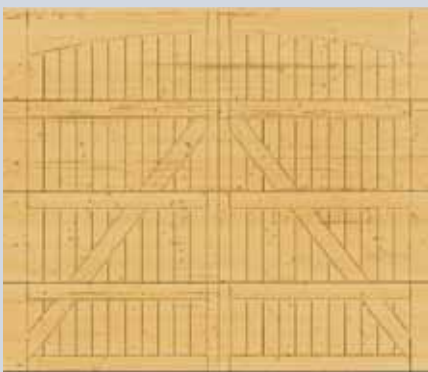

Motiv 405, nordisk gran

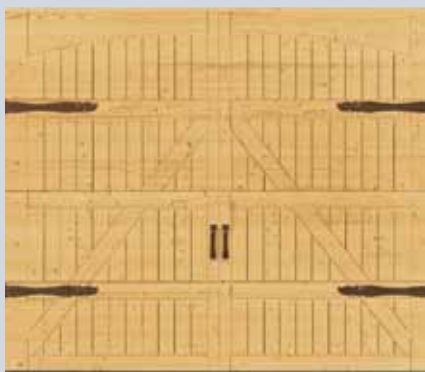

Motiv 405, med portfløybeslag «Eksklusiv» (ekstrautstyr), nordisk gran

## Individuelt design

Design din egen port i massivt tre. Det holder med en enkel tegning som mal, og en datastyrt presisjonsfres produserer din personlige port etter utkastet ditt.

## Sett ditt eget preg

Du kan velge mellom 3 natursteiner. En naturstein setter et spesielt preg på portene med motiv 403 og 404. Avvik i farge og struktur kan forekomme.



Tropical-grønn



Multicolor-rød



Balmoral-rosso

Til alle portene har du mulighet for å velge sidedør i samme stil.

# Horizontal profil S

Klassikeren for alle bygningsstiler



Hörmann ytterdør i aluminium ThermoSafe, motiv 860 i antrasittgrå, RAL 7016





Horisontal profil S med overflate i Woodgrain, i antrasittgrå farge, RAL 7016

# Horizontal profil S

I stål eller massivt tre



Horizontal profil S med overflate i Woodgrain, RAL 6009



Horizontal profil S med overflate i Woodgrain, i antrasittgrå farge, RAL 7016



Horizontal profil S i Hemlock



Horizontal profil S med overflate i Woodgrain i off-white, RAL 9016, med sidedør med samme utseende (se side 54-55)

## Kort oversikt



**Uisolert leddport  
i stål  
LTE**

### Woodgrain

Off-white RAL 9016

### Størrelse maks.

Bredde 5000 mm

Høyde 3000 mm



**Isolert leddport  
i stål  
LPU**

### Woodgrain

Off-white RAL 9016

15 utvalgte farger

RAL etter valg

### Størrelse maks.

Bredde 6000 (7000\*) mm

Høyde 3000 (5000\*) mm

\* SPU F42 Plus



**Leddport  
i massivtre  
LTH**

### Nordisk gran

Impregnert

8 tresluser

### Hemlock

Impregnert

8 tresluser

### Størrelse maks.

Bredde 5000 mm

Høyde 3000 mm

### Farger og dekor

fra side 47

### Størrelser og tekniske mål

fra side 74

# Horizontal profil M

Portmotivet for moderne arkitektur



Hörmann ytterdør i aluminium ThermoSafe motiv 845 i farge vindusgrå, RAL 7040



Horisontal profil M med Decograin-overflate Rosewood

# Horizontal profil M

I stål eller massivt tre



Horizontal profil M i Hemlock, impregnert



Horizontal profil M med overflate Silkgrain i off-white, RAL 9016 med LED-lyslister på karmen

Horizontal profil M med Decograin-overflate Titan metallic CH 703





Horizontal profil M med overflate i Woodgrain, i antrasittgrå farge RAL 7016 med praktisk gangdør med lav terskel (se side 52)



## Kort oversikt



**Uisolert leddport  
i stål  
LTE**

### Woodgrain

Off-white RAL 9016

### Størrelse maks.

Bredde 3000 mm

Høyde 3000 mm



**Isolert leddport  
i stål  
LPU**

### Woodgrain

Off-white RAL 9016

15 utvalgte farger

RAL etter valg

### Sandgrain // NYHET

Off-white RAL 9016

3 utvalgte farger

### Micrograin

Off-white RAL 9016

15 utvalgte farger

RAL etter valg

### Silkgrain // NYHET

Off-white RAL 9016

15 utvalgte farger

RAL etter valg

### Decograin

Golden Oak, Dark Oak, Night Oak,

Rosewood, Winchester Oak,

Titan Metallic CH 703

### Størrelse maks.

Bredde 6000 (7000\*) mm

Høyde 3000 (5000\*) mm

\* SPU F42 Plus



**Leddport  
i massivtre  
LTH**

### Nordisk gran

Impregnert

8 trelasurer

### Hemlock

Impregnert

8 trelasurer

### Størrelse maks.

Bredde 5000 mm

Høyde 3000 mm

### Farger og dekorer

fra side 47

### Størrelser og tekniske mål

fra side 74

# Plan profil L

Suveren eleganse







Plan profil L med Decograin-overflate Titan metallic CH 703

# Plan profil L

I stål eller massivt tre



Plan profil L med Silkgrain-overflate, RAL 8001



Plan profil L i nordisk gran

Plan profil L med Silkgrain-overflate i lysegrå, RAL 7035, og ytterdør i aluminium ThermoSafe motiv 686



## Kort oversikt



Plan profil L med Decograin-overflate Winchester Oak // NYHET



**Isolert leddport  
i stål  
LPU**

### **Sandgrain // NYHET**

Off-white RAL 9016  
3 utvalgte farger

### **Micrograin**

Off-white RAL 9016  
15 utvalgte farger  
RAL etter valg

### **Silkgrain // NYHET**

Off-white RAL 9016  
15 utvalgte farger  
RAL etter valg

### **Decograin**

Golden Oak, Dark Oak, Night Oak,  
Rosewood, Winchester Oak,  
Titan Metallic CH 703

### **Størrelse maks.**

Bredde 6000 (7000\*) mm  
Høyde 3000 (5000\*) mm  
\* SPU F42 Plus



**Leddport  
i massivtre  
LTH**

### **Nordisk gran**

Impregnert  
8 tresluser

### **Hemlock**

Impregnert  
8 tresluser

### **Størrelse maks.**

Bredde 5000 mm  
Høyde 3000 mm



### **Farger og dekorer**

fra side 47

### **Størrelser og tekniske mål**

fra side 74

## Plan profil L med design-motiv

Med designelementer i rustfritt stål og glass



Plan profil L med design-motiv 461, RAL 3003  
Hörmann ytterdør i aluminium ThermoSafe motiv 173



Plan profil L med design-motiv 450, RAL 7035  
Hörmann ytterdør i aluminium ThermoSafe motiv 693



Plan profil L designmotiv 457 i off-white, RAL 9016  
Hörmann ytterdør ThermoSafe motiv 188

## Garasjeport og ytterdør i samme stil

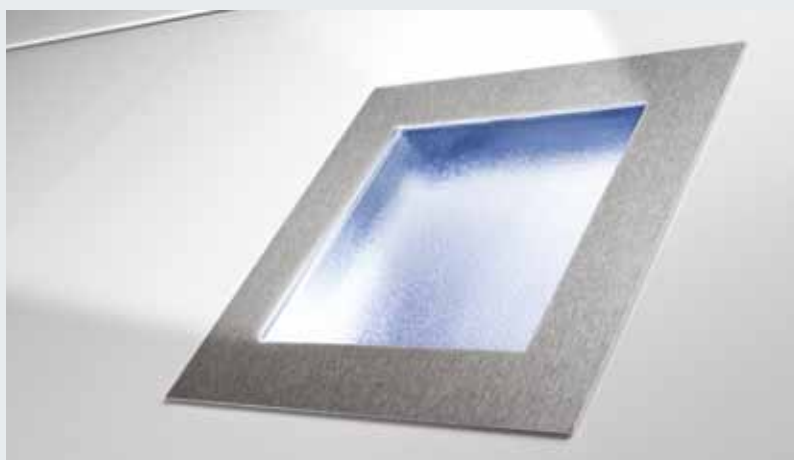

Designelementer i rustfritt stål og glass

## Kort oversikt



**Isolert leddport  
i stål  
LPU**

### **Sandgrain // NYHET**

Off-white RAL 9016  
3 utvalgte farger

### **Silkgrain // NYHET**

Off-white RAL 9016  
15 utvalgte farger  
RAL etter valg

### **Størrelse maks.**

Bredde 6000 (7000\*) mm  
Høyde 3000 (5000\*) mm  
\* SPU F42 Plus

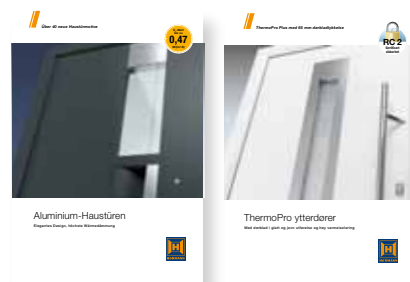

Mer informasjon finner du i spesialbrosjyrene  
for ytterdører.

### **Farger og dekorer**

fra side 47

### **Størrelser og tekniske mål**

fra side 74

# Speil profil

Portmotivet for klassisk stil





Speil profil med overflate i Woodgrain, i antrasittgrå farge, RAL 7016

# Speil profil

I stål eller massivt tre



Speil profil i Hemlock



Speil profil med overflate i Woodgrain i off-white, RAL 9016

Speil profil med Decograin-overflate Golden Oak





## Kort oversikt



Speil profil i Hemlock, trelasur i kalkhvit



**Uisolert leddport  
i stål  
LTE**

### Woodgrain

Off-white RAL 9016

### Størrelse maks.

Bredde 3000 mm

Høyde 3000 mm



**Isolert leddport  
i stål  
LPU**

### Woodgrain

Off-white RAL 9016

15 utvalgte farger

RAL etter valg

### Decograin

Golden Oak, Dark Oak, Night Oak,  
Rosewood, Winchester Oak,  
Titan Metallic CH 703

### Størrelse maks.

Bredde 5500 mm

Høyde 3000 mm



**Leddport  
i massivtre  
LTH**

### Nordisk gran

Impregnert

8 trelasurer

### Hemlock

Impregnert

8 trelasurer

### Størrelse maks.

Bredde 5000 mm

Høyde 3000 mm



### Farger og dekorer

fra side 47

### Størrelser og tekniske mål

fra side 74

# Alu-leddport ALR F42

For individuelt design



Alu-leddport ALR F42 for fylling på monteringsstedet



Alu-leddport ALR F42 for fylling på monteringsstedet



## **ALR F42** **For eksklusiv** **fasadedesign**

Med alu-leddporten kan du integrere garasjeporten i fasaden slik at den praktisk talt er usynlig.

Grunnlaget for fasadeplatene er en Hörmann industri-leddport ALR F42, en rammekonstruksjon av aluminium og PU-sandwich-fylling.

Porten kan kles med tre, metall, keramikk, kunststoff og mange andre materialer, helt i tråd med dine ideer og ønsker. Rådfør deg med din Hörmann-forhandler.



Detaljerte monteringsdata  
finner du på



[www.hoermann.no/  
dokumentasjon](http://www.hoermann.no/dokumentasjon)



Alu-leddport ALR F42 Vitraplan

## **ALR F42 Vitraplan**

Overdekkende, jevn overflate med pålimte glassflater gir porten et usedvanlig klart og ytterst elegant preg. Rammeprofilen er skjult – det er ingenting som forstyrrer helhetsinntrykket. Denne eksklusive porten overbeviser med en spennende blanding av speileffekter og transparenss.

**Detaljert informasjon finner du  
i brosjyren Industri-leddporter.**

# Porter i massivtre med designmotiver

Rustikke portmotiver, eller individuelt design



## Kort oversikt



**Leddport  
i massivtre  
LTH**

### **Nordisk gran**

Impregnert  
8 trelasurer

### **Hemlock**

Impregnert  
8 trelasurer



Motiv 403 i nordisk gran med naturstein i tropical-grønt



Eksempel på en individuell fresing, lakkert i hvitt på monteringsstedet



## Individuelt design

For eksempel med initialene dine, gatenummeret eller et yndlingsmotiv. Det holder med en enkel tegning som mal for din egen personlige garasjeport. Et unikum, som mange vil misunne deg.



Motiv 402 i nordisk gran, med sidedør med samme utseende

Bilde til venstre: Motiv 405, lakkert i hvitt på monteringsstedet, med pyntebeslag

### **Farger og dekorer**

fra side 49

### **Størrelser og tekniske mål**

fra side 74

# Farger, Decograin-overflater og paneler i massivtre

Valget er ditt



## 15 farger til fordelaktig pris

De isolerte LPU-leddportene og sidedørene leveres som standard i off-white, RAL 9016, samt i 15 utvalgte farger til fordelaktig pris, og cirka 200 RAL\*farger. For den nye overflaten Sandgrain kan du velge mellom 3 utvalgte farger\*\*. Uisolerte LTE-porter leveres kun i off-white.

Overflatene er optimalt beskyttet mot rust. Varmgalvanisert materiale og overflatebelegg av polyesterlakk av høy kvalitet på begge sider gjør at regnet preller av uten å danne striper. Belegg fra luftforurensning forhindres også i stor grad.

## Decograin-overflater

(se side 48)

Decograin-overflaten kan leveres i fem naturlige tredekorer og en antrasittfarget dekor med metallic-effekt. Den pregede strukturen gir en detaljert trekarakter. Porten holder seg pen lenge på grunn av den spesielle overflatebehandlingen med UV-beständig kunststoffoliebelegg på utsiden av stålseksjonene.

## Overflater i massivtre

(se side 49)

**Nordisk gran** er et lyst nåletrevirke med stort sett rettlinjert fibermønster. Margringer, enkelte harpikslommer, spiralvekst og gulbrune kvistmerker forekommer helt naturlig.

**Hemlock** er et lysegrått til lysebrunt nåletrevirke med stort sett rettlinjert fibermønster med brune fiberstriper og barklommer som forløper i fiberretningen.

Treportene leveres forbehandlet fra fabrikk til beskyttelse mot treskadedyr og blåved. Porten må etterbehandles på monteringsstedet med en trebeskyttende lasur for at den skal bli værbestandig og det vakre preget skal holde seg.

Garasje-leddporter leveres med gråhvit farge RAL 9002 på innsiden.

Mørke farger bør unngås på isolerte stålporter, fordi ved solinnvirkning på de mørke fargene er det mulig at skumslipp og bulker oppstår. Disse kan redusere portens funksjon.









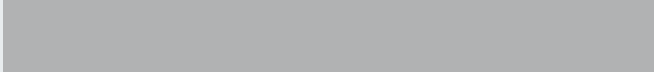

Alle farger i henhold til den relevante RAL-fargen.

Av trykktekniske årsaker kan fargene og overflatene avvike fra på bildene. Rådfør deg hos din Hörmann-forhandler.

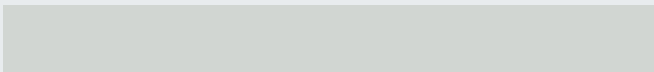
\* Gjelder ikke for perleeffekt, selvlysende farger og metallicfarger

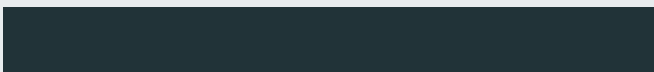
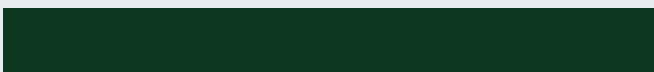
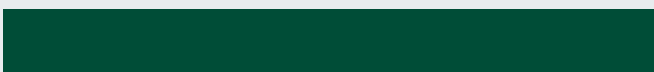
\*\* Utvalgte farger for Sandgrain-overflate

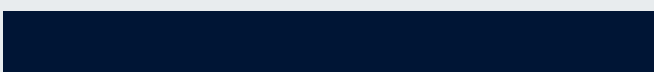
## 15 utvalgte farger

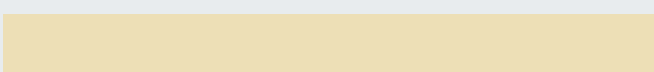
	Aluminiumsgrå	RAL 9007
	Aluminiumshvit**	RAL 9006
	Jordbrun	RAL 8028
	Leirbrun	RAL 8003
	Okerbrun	RAL 8001
	Vindusgrå	RAL 7040
	Lysegrå	RAL 7035
	Steingrå	RAL 7030
	Antrasittgrå**	RAL 7016
	Barnålgroenn	RAL 6009
	Mosegroenn	RAL 6005
	Dueblå	RAL 5014
	Stålblå	RAL 5011
	Rubinrød	RAL 3003
	Elfenbenshvit	RAL 1015

# Decograin-overflater

## 6 Decograin-overflater



Decograin Golden Oak: mellombrun, gyllen eikedekor



Decograin Dark Oak: nøtrefarget eikedekor

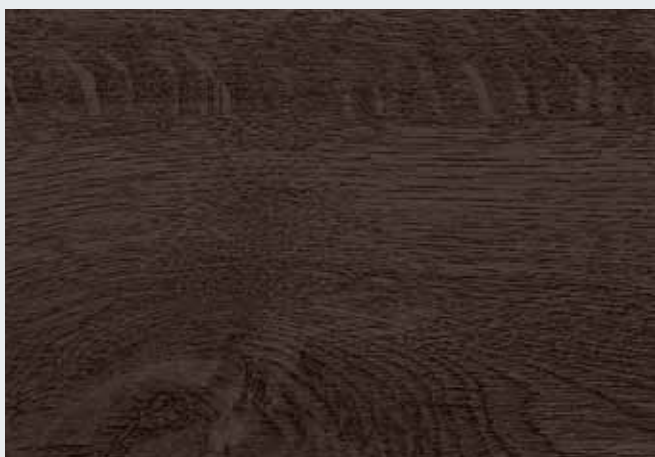

Decograin Night Oak: mørk, intens eikedekor



Decograin Rosewood: mahognifarget tredekor



Decograin Winchester Oak: naturfarget eikedekor  
**// NYHET fra høsten 2014**

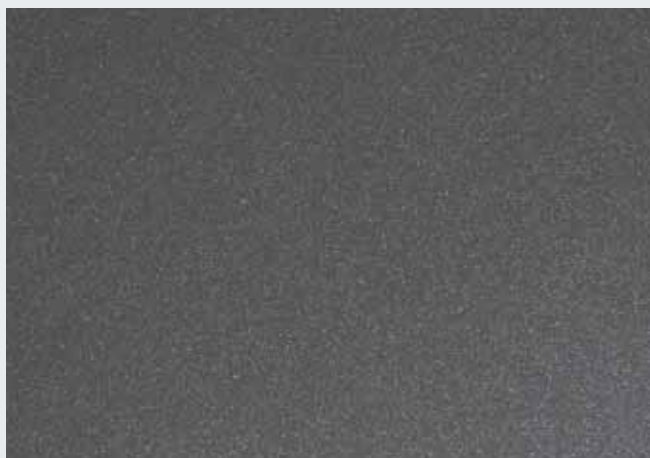

Titan Metallic CH 703: Antrasitt med metallic-effekt  
**// NYHET fra høsten 2014**



# Seksjoner i massivt tre

## 2 tresorter



Nordisk gran, impregnert



Hemlock, impregnert

## Trelasurer nordisk gran

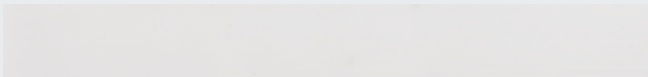

kalkhvit



Furu



Teak



Palisander



Ibenholt



Agatgrå



Barnålgroønn



Nordisk rød

## Trelasurer Hemlock

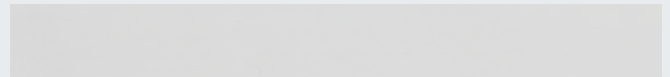

kalkhvit



Furu



Teak



Palisander

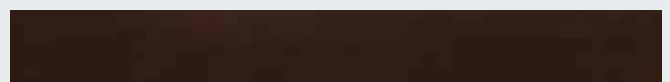

Ibenholt

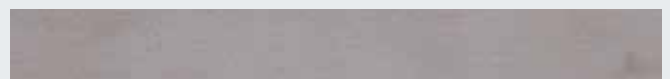

Agatgrå

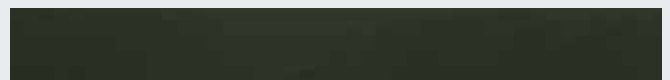

Barnålgroønn



Nordisk rød

# Porthåndtak



Polert rustfritt stål



Svart kunststoff



Støpt aluminium, hvit, RAL 9016



Støpt aluminium, nysølv



Børstet rustfritt stål



Støpt aluminium, brun, RAL 8028

Den innfelte sylindere kan integreres i husets låsesystem.

Alle farger i henhold til RAL.

## Mer sikkerhet og bedre innbruddssikring

For garasjer uten ekstra inngang tilbyr vi to mulige løsninger for nødåpning (f.eks. ved strømbrudd):

### Frikopplingslås

For automatiske leddporter uten håndtak anbefaler vi frikopplingslås med sylindrelås (kan ikke integreres i husets låsesystem).

### Porthåndtak med lås

Porthåndtaket kan integreres i låseanlegget til huset. Et Bowdentrekk på innsiden låser opp porten.



Frikopplingslås



Sneppertlås

### Innbruddssikring for manuelt betjente porter

En stabil fjærbelastet sneppertskive griper om en massiv bolt og låser porten sikkert. Dermed er porten effektivt beskyttet mot innbrudd.



Vinduene leveres som standard med DURATEC vindusruter.

Dette betyr:

- **svært motstandsdyktig mot riper**
- **varig klar sikt**
- **bedre varmeisolering**

## Vinduer type D

Denne vindusglasstypen kan leveres til alle porter og sidedører med horisontal og plan profil. Vindusrammen i kunststoff kan leveres i svart, hvit eller etter ønske i samme farge som porten. Avhengig av porttype kan du velge enkelt- eller dobbeltvindusruter i kunststoff, i klar utførelse eller med krystallstruktur.

## Vindusrekke med alu-ramme

Denne utførelsen kan leveres for alle porter og sidedører med horisontal eller plan profil. Vindusrammen av eloksert aluminium (DIN 17611) med beiset overflate i naturtone E6 / C0 (tidligere E6 / EV 1) kan etter ønske også leveres i samme farge som porten. Du kan velge enkelt eller dobbelt vindusglass i kunststoff, i klar utførelse eller med krystallstruktur.

## Classic-vinduer

Kan leveres til alle porter og sidedører med horisontal M, plan L eller speil profil.

## Sunrise-vinduer

Kan leveres til alle porter og sidedører med horisontal M, plan L eller speil profil. Vindusrammen og pyntesprossene leveres som standard i kunststoff, hvit, eller etter ønske i samme farge som porten. For Decograin-porter lakeres vindusrammen og pyntesprossene i en farge som er tilpasset dekoren. Avhengig av porttype kan du velge enkelt- eller dobbeltvindusrute i kunststoff, i klar utførelse eller med krystallstruktur.

## Speil V med vinduer

Utvendig karm mål er avhengig av speil- hhv. portstørrelsen.

### MERK:

Vinduer er ikke mulig i de to nederste portseksjonene.



Vinduer type D



Vindusrekke med alu-ramme



Classic-vinduer S0

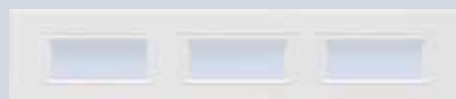

Classic-vinduer M0



Classic-vinduer L0



Classic-vinduer S1



Classic-vinduer S2



Sunrise-vinduer S10



Sunrise-vinduer S60



Speil V med vinduer V0

Eksempler på vindusrekke for portbredde 2500 mm.

Flere Sunrise-motiver er mulig - spør din Hörmann-forhandler.

# Gangdør med lav terskel

Dør i porten



## Enkel tilgang til garasjen for portbredde inntil 4000 mm

Kun hos Hörmann er gangdørens terskel i rustfritt stål 10 mm høy på midten, og 5 mm på kantene. Du unngår å snuble over terskelen, og gjennomgangen med f.eks. sykkel er enkel.

Dørkarmen av aluminium leveres som standard natureloksert, etter ønske også i samme farge som portbladet. Det øverste portleddet inkl. dørområdet er hele veien utstyrt med en karmtetning.



**[1] Dørlukker**

Gangdøren leveres som standard med dørlukker med glideskinne (øverste bilde). Integrert dørlukker med låseenhet for optimal beskyttelse og portdesign kan leveres som ekstrautstyr (Bilde under).



**[2] Multilås som ekstrautstyr**

Gangdøren låses over hele lengden med en bolt og en hakebolt per seksjon. Fordelen: Bedre stabilitet og ekstra sikkerhet mot innbrudd.



**[3] Stabil låsing av døren**

Forhindrer svikt og forvridning av dørbladet.



**[4] Skjulte hengsler**

For en enhetlig utforming av porten leveres gangdøren som standard med skjulte hengsler.



Med en gangdør kommer du raskt ut og inn: hageredskaper, sykler, eller trillebår.



Til gangdører med overflate i Decograin kan rammen etter ønske leveres i en farge-lakkering som er tilpasset porten.

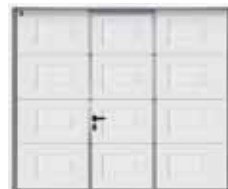

Inndelingen av speilene kan variere for porter eller uten gangdør.



For å øke sikkerheten ytterligere for port med gangdør med lav terskel, anbefaler vi montering av underliggende fotocelle VL2



Manuelle porter med gangdør har innvendig låsing og leveres alltid uten utvendig håndtak

## Sidedører

Sidedører med samme utseende som porten



### Monteringsklart dørelement

Hörmann sidedører leveres monteringsklare med sylindrelås, trykkhåndtak med ovale sylinderskilt, og med 3-dimensjonalt innstillbare hengsler. Dørbladrammen består av værbestandige aluminiumsprofiler (tykkelse 60 mm) og har pakning hele veien rundt.

## Sidedører til garasjer

### Utførelse:

Blokkarm i aluminium  
Hjørnekarm i aluminium



Smal fløyramme



Bred fløyramme



### Trykkehåndtak

Velg mellom trykkehåndtak (standard) eller etter ønske trykk-/fasthåndtak og i mange forskjellige materialvarianter (Avbildet trykkehåndtak i rustfritt stål).



### Likt utseende

For Decograin-sidedører får du ramme, karm og dør i samme overflateutførelse.

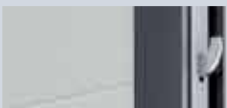

### Innbruddshemmende

3-punkts lås som spesialutstyr for profiltype 2, utstyrt med falle, låsebolt, 2 låsehaker og sikkerhetsskilt klasse 2 iht. DIN V ENV 1627 – 1630.



Ytterligere informasjon finner du i monteringsdataene på side 82/83 eller ta kontakt med din Hörmann-forhandler.

## 2-fløyet garasje-sidedør

### Utførelse:

Blokkarm i aluminium



Bred fløyramme, utadslående

### Varmeisolert utførelse

Kan også leveres med rammeprofil med brutt kuldebro som TopComfort NT80-2.



## Alternativ sidedør – kombinasjonsdør MZ Thermo

Ytterdør med brutt kuldebro og gode varmeisolasjonsverdier

- MZ Thermo med U-verdi = 1,2 W/(m<sup>2</sup>·K)
- Kan etter ønske leveres i RC 2 utførelse som KSI Thermo

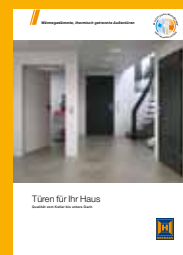

Mer informasjon finner du i brosjyren: Dører til hjemmet.

## Moderniser og oppgrader

Hos Hörmann finner du en passende løsning til enhver monteringsituasjon



Før eller senere er det på tide med en ny og moderne garasjeport. Den beste partneren for dette: Hörmann – med rimelige standardstørrelser som passer godt til modernisering. Hos Hörmann finner du en passende løsning til enhver monteringsituasjon.





Med standardstørrelsene fra Hörmann kan du spare mye penger, og du får den nye automatiske leddporten raskt på plass.



Din Hörmann-forhandler forklarer deg gjerne fordelene som en garasje-leddport har å by på.



Porten er montert i løpet av én dag – også med portåpner med komfortabel fjernstyring.

### **Moderniser med prisgunstige standardstørrelser med kort leveringstid**

Hörmann har mange standardstørrelser som er nøyaktig tilpasset de gamle portene som skal skiftes ut. Hörmann kan levere de fleste rehabiliteringsstørrelsene direkte fra lager, og dette betyr også kort leveringstid. Selvsagt oppfyller vi også dine ønsker når det gjelder spesialløsninger.

### **Alt fra én og samme leverandør**

Personlig rådgivning om fagmessig demontering og miljøvennlig avhending av den gamle porten. Skreddersydd montering av den nye porten. Med Hörmann som servicepartner er det lettere å modernisere enn du tror.

### **Enkel montering uten problemer**

For standard montering leverer Hörmann leddportene med alt nødvendig festemateriell. For problematiske monterings situasjoner, har Hörmann utviklet en spesialforankring som kan brukes universelt for å feste karmen på siden. Konstruksjonen er fleksibel og utligner eventuelle ujevnheter i garasjen.

### **Pen portavslutning for et vellykket resultat**

Hörmann tilbyr attraktive løsninger for porten for enhver monterings situasjon. Dette sparer monterings tid og reduserer kostnadene. Synlige sprekker mellom karm og portåpning kan enkelt dekkes over med karmkledningen, rehabiliteringskledningen som leveres som ekstrautstyr, eller karmsettet med blindrammer. Selvsagt kan disse leveres i alle overflater og farger, passende til portens utseende.

**På de følgende sidene finner du mange løsninger for enhver monterings situasjon.**

# Enkel montering

## Standardmontering og spesialforankring



### Alt som standard

Leddporten monteres som standard bak åpningen. Karmen skrues fast i veggen direkte bak åpningen.

### Standardmontering

Nødvendig plassbehov for montering bak åpningen er min. 100 overhøyde (min. 115 mm for porter med Hörmann portåpner), og 90 mm sideklaring.

**Leddporter fra Hörmann leveres med alt nødvendig festemateriell for denne monterings situasjonen.**



### Spesialforankring for montering i åpningen

Med den universelle spesialforankringen kan karmen festes på sideveggen i garasjen. Ujevnheter i veggen kan enkelt jevnes ut, og portåpningen skades ikke.

[1] Montering inntil 35 mm avstand til vegg

[2] Montering ved skrå og ujevn sidevegg

[3] Montering ved ikke bærende fasader (klinker eller varmeisolerings) med minst 90 mm / maks. 125 mm sideklaring



Mer informasjon finner du i Teknisk manual, eller rådfør deg med din Hörmann-forhandler.

# Perfekt tilpasset

Overfelt for et helhetlig inntrykk



## Overfelt

### For standardmontering bak åpningen

Standard overfelt for karmutføring leveres til alle portutførelser i samme overflate og farge eller dekor som porten og kan dermed også monteres synlig i åpningen.



## Isolert overfelt

### For montering i åpningen med større avstand til taket

Det isolerte overfeltet med samme farge og overflate som porten dekker avstanden mellom taket og overfeltet. Det kan leveres til alle overflater og farger eller dekor.



## Overfelt for innfelling

For LPU-porter er dette overfeltet den mest elegante løsningen for en usynlig overgang fra kledning til portblad. Når porten er lukket er den øverste portseksjonen i flukt med kledningen. Det kan leveres til alle portmotiver, i alle overflater og farger eller dekor (speil profil på forespørsel).

Mer informasjon finner du i Teknisk manual, eller rådfør deg med din Hörmann-forhandler.

# Helhetlig portdesign

## Karmkledning og karmsett

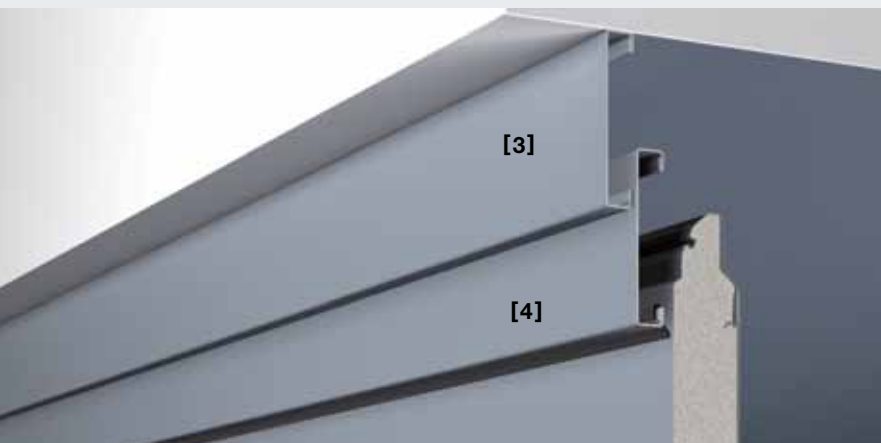
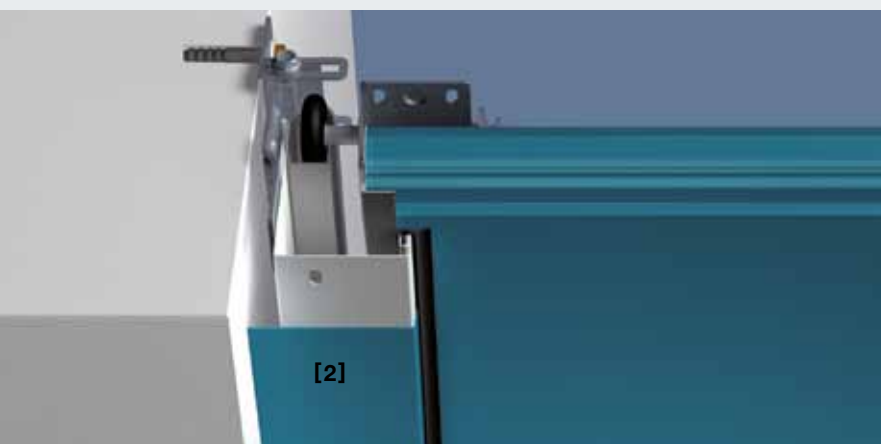
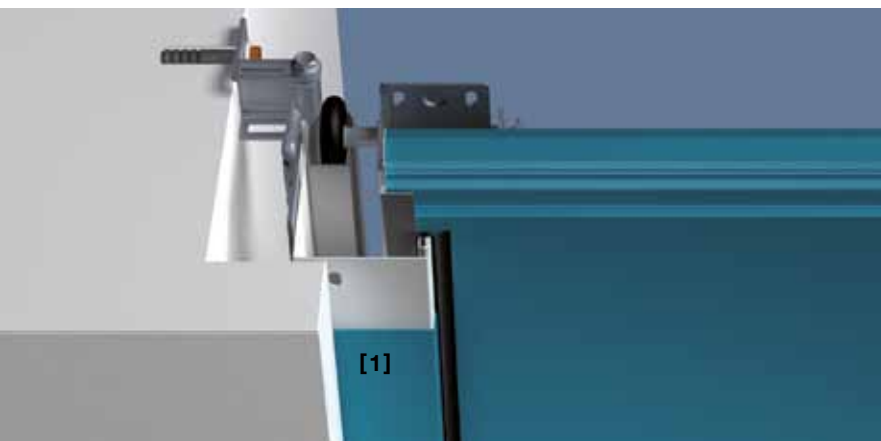

### Karmkledning i samme farge som porten

Sidekarmer fra Hörmann leveres som standard i Woodgrain, hvit. Med en karmkledning i samme overflate og farge eller dekor som portseksjonene, får du også et harmonisk utseende på porten med overflaten Sandgrain, Micrograin, Silkgrain eller Decograin. For Micrograin-porter leveres karmkledningen i glatt utførelse.

To ulike bredder gjør det mulig å dekke til sidekarmen ved forskjellige monterings situasjoner.

**[1]** 55 mm bred karmkledning for montering bak åpningen, med liten sideklaring (< 90 mm)

**[2]** 90 mm bred karmkledning for montering i åpningen, i flukt med veggen

### Karmsett for overfelt og sidekarm

For montering i åpningen kan man benytte en port i en gunstig standard- eller rehabiliteringsstørrelse. Klaringen mellom veggen og portkarmen (maks. 35 mm) kan tildekkes med hjelp av karmsettet **[3]**. Dette settet består av side- og overfelt i samme overflate og farge / dekor som portseksjonene, endekappene og festemateriell. For Micrograin-porter i glatt utførelse.

Standard overfelt **[4]** leveres i samme farge som porten. Sidekarmen **[5]** blir dekket med karmkledningen.

Mer informasjon finner du i Teknisk manual, eller rådfør deg med din Hörmann-forhandler.

# Løsninger for spesielle monterings situasjoner

## Overfelt-sett for rehabilitering



### Overfelt-sett for rehabilitering

#### For å skjule stygg og skadet mur på en enkel og pen måte

Synlige sprekker mellom karm og portåpning kan enkelt dekkes over med overfeltsettet. Du trenger ikke tenke på mur- og pussearbeid.

Leveres i sett med 3 vinkelprofiler (å 3 m lengde) i alle overflater og farger (for Micrograin i glatt utførelse)



### Komplettløsning for leddporter i ferdiggarasjer av mur

Overfeltet [1] som er gjort bredere enn standard for montering på ferdiggarasjer av betong, dekker feltet over porten.

Vinkelprofilene [2] skjuler karmen og klaringen mellom port og mur på sidene.

Denne portutførelsen kan leveres i alle farger og i overflatene Woodgrain og Silkgrain.

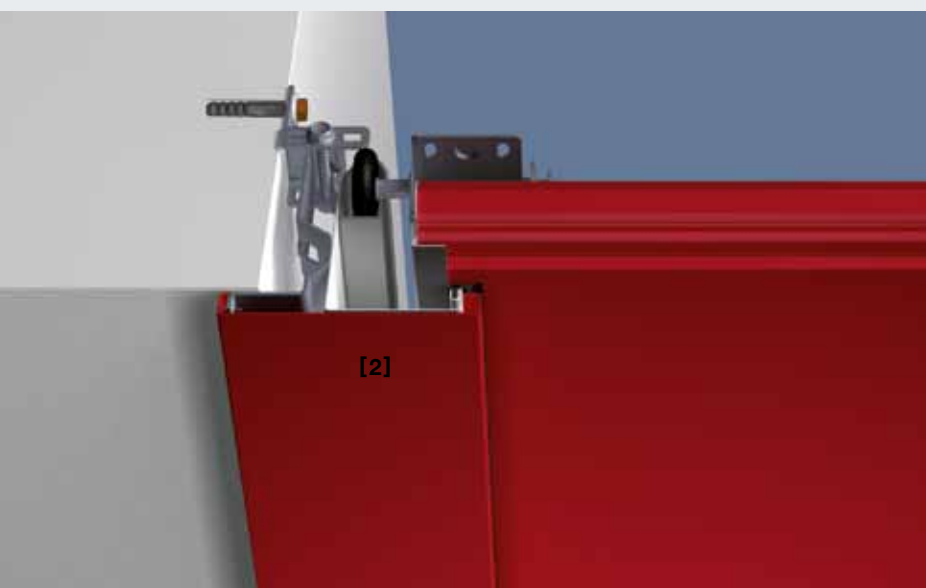

Mer informasjon finner du i monteringsdataene, eller rådfør deg med din Hörmann-forhandler.

# Garasjeportåpnere av høy kvalitet fra Hörmann

Pålitelig, sikker, vedlikeholdsfri



Motorteknikk fra Hörmann  
Pålitelig og nyskapende teknologi, som gjør livet tryggere og mer behagelig.



**Port- og grindåpnere: Alt fra én og samme leverandør, og perfekt tilpasset hverandre**

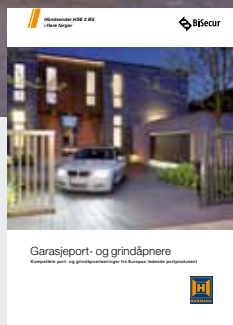

Mer informasjon finner du i spesialbrosjyren for port – og grindåpnere.

# To portåpnervarianter

Sikker dag og natt gjennom automatisk portlåsing



## SupraMatic

Superrask portåpner med en rekke tilleggsfunksjoner



SupraMatic leveres som standard med håndsender HS 5 BS i svart struktur, med endedeckler i krom.



## ProMatic

Prisgunstig portåpner i velkjent Hörmann-kvalitet



ProMatic og ProMatic Akku leveres som standard med håndsender HSE 2 BS i svart struktur med svarte endedeckler.

ProMatic Akku Solcelle-panelet (ekstrautstyr) tar seg av oppladingen av batteriet





## SupraMatic

- Håndsender HS 5 BS (svart struktur), 5 tastefunksjoner inkl. avlesing av portposisjonen
- Lavt strømforbruk
- Enkel programmering gjennom dobbelt 7-segment-display
- Separat innstillbar halogenbelysning
- Kan programmeres til luftestilling
- Deksel i børstet aluminium

### SupraMatic E

Trekk- og skyvkraft: 800 N  
Åpningshastighet: maks. 22 cm/s  
Portbredde: inntil 5500 mm (maks. 13,75 m<sup>2</sup> portflate)

### SupraMatic P

Inkl. fotocelle  
Trekk- og skyvkraft: 1000 N  
Åpningshastighet: maks. 22 cm/s  
Portbredde: inntil 6000 mm (maks. 15 m<sup>2</sup> portflate)  
Også for tunge treporter og porter med gangdør

## ProMatic

- Håndsender HSE 2 BS med 2 taster (svart struktur)
- Kan programmeres til luftestilling

### ProMatic

Trekk- og skyvkraft: 750 N  
Åpningshastighet: maks. 14 cm/s  
Portbredde: inntil 5000 mm (maks. 11 m<sup>2</sup> portflate)

### ProMatic Akku

For garasjer uten strømtilkobling  
Trekk- og skyvkraft: 400 N  
Åpningshastighet: maks. 13 cm/s.  
Portbredde: inntil 3000 mm (maks. 8 m<sup>2</sup> portflate)



## Automatisk portlås

Når porten er lukket, er den samtidig automatisk låst og dermed effektivt sikret mot innbrudd. Denne unike portlås-automatikken virker mekanisk og fungerer derfor også ved strømbrudd.



Fotocelle EL 101

## Økt sikkerhet

Særlig barnefamilier vet å sette pris på sikkerhet. En fotocelle i garasjeåpningen gjør at porten stopper umiddelbart, uten berøring. Ekstra sikkerhet som er enkel og koster lite.

\* Utfyllende garantivilkår finner du på: [www.hoermann.no](http://www.hoermann.no)



[1]

[2]

**Håndsender**

**HS 5 BS**

4 tastefunksjoner

inkl. statusforespørsel,

[1] Svart eller hvit høyglans

[2] Svart struktur // **NYHET**



[3]

[4]

[5]

**Håndsender**

**HS 4 BS**

4 tastefunksjoner,

[3] Svart høyglans

**Håndsender**

**HS 1 BS**

1 tastefunksjon,

[4] Svart høyglans

**Håndsender**

**HSE 1 BS // NYHET**

1 tastefunksjon,

inkl. feste for nøkkelring

[5] Svart høyglans



[6]

[7]

**Håndsender**

**HSE 2 BS**

2 tastefunksjoner

inkl. feste for nøkkelring

[6] Svart eller hvit høyglans

[7] Grønn, rosa, gul, rød,

oransje høyglans

(Vist fra venstre)

[8] Svart struktur

med endedeckler

i krom eller kunststoff

// **NYHET**

[9] Dekor i sølv, karbon,

lyst rottre, mørkt tre,

mørkt rottre

(Vist fra venstre)



[8]

[9]



reddot design award  
honourable mention 2011



#### Håndsender

##### HSD 2-A BS

Aluminiumsfarget,  
2 tastefunksjoner,  
kan også brukes som nøkkelring

##### HSD 2-C BS

Forkrommet høyglans,  
2 tastefunksjoner,  
kan også brukes som nøkkelring



#### Håndsender

##### HSP 4 BS

4 tastefunksjoner,  
med tastelås,  
inkl. nøkkelring



#### Håndsender

##### HSZ 1 BS

1 tastefunksjon,  
for å skyve inn i sigarettenneren

##### HSZ 2 BS

2 tastefunksjoner,  
for å skyve inn i sigarettenneren



## Hörmann Gateway og BiSecur-app // NYHET

Med appen kan du styre Hörmann-garasjeport- og grindåpnere, Hörmann ytterdør\* og andre enheter, enkelt og komfortabelt med en smarttelefon eller nettbrett. Dessuten kan du også vise portposisjonen på garasjeport- og grindåpneren og om ytterdøren\* er låst mens du er på farten.

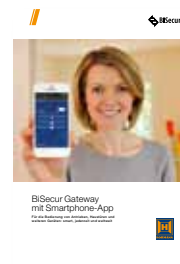

Mer informasjon finner du  
i brosjyren: BiSecur Gateway.

\* med spesialutstyr



## Håndsender HSZ

Alternativet til Homelink-systemer: elegant integrert på en fast plass i bilen. Håndsender HSZ er lett tilgjengelig skjøvet inn i sigarettenneren, og er enkel å betjene.

# Fastmontert, trådløst tilbehør



**Trådløs kodetaster  
FCT 3 BS**  
For 3 funksjoner,  
med tastaturbelysning



**Innvendig bryter  
IT 1b**  
Det er komfortabelt å åpne  
porten med den store,  
belyste tasten til IT 1b  
(for ProMatic og SupraMatic).



**Trådløs kodetaster  
FCT 10 BS**  
For 10 funksjoner,  
med tastaturbelysning  
og beskyttelsesdeksel



**Innvendig bryter  
IT 3b**  
I tillegg til den store, belyste  
tasten for enkel åpning av  
porten, har den innvendige  
bryteren IT 3b to ekstra taster.  
Med disse betjenes  
portåpnerbelysningen og slår av  
radiofunksjonen på portåpneren  
fullstendig, f.eks. i ferietiden  
(på SupraMatic).



**Trådløs fingerskanner  
FFL 12 BS**  
For 2 funksjoner  
og opptil 12 fingeravtrykk

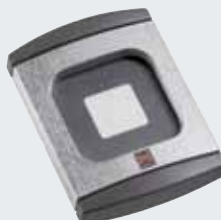

**Transponder  
TTR 100 / TTR 1000**  
For 1 funksjon,  
med 2 nøkler (flere etter ønske)  
for inntil 12, 100  
eller 1000 nøkler



**Trådløs innvendig bryter  
IT 2f**  
For 2 portåpnere eller  
portåpnerfunksjoner



**Nøkkelstrømbryter  
STUP 40 / STAP 40**  
For innfelling eller  
utenpåliggende montering,  
inkludert 3 nøkler



**Kodetaster  
CTV 1 / CTV 3**  
for 1 eller 3 funksjoner,  
svært robust med  
hærverkbeskyttelse



Hos Hörmann passer alt sammen.  
Med én og samme håndsender kan du  
åpne både garasjeporten  
og f.eks. en grindåpner fra Hörmann.



### Fotocelle EL 101

De pålitelige enveis-  
fotocellesystemene fra Hörmann  
stopper porten umiddelbart hvis  
fotocellen blir aktivert.



### Nødbatteri HNA til garasjeportåpner

Nødbatteriet sørger for  
strømforsyning ved strømbrudd  
inntil 18 timer og maks.  
5 portsykluser. Nødbatteriet lader  
seg opp selv ved normal drift.  
Alle aktuelle Hörmann  
garasjeportåpnerer kan utstyres  
med nødbatteriet.



### Lysstolpe SLS

Lysstolpe SLS med én LED-  
lysmodul leveres i høyde 550 mm  
og 1080 mm. For å gi en enda  
bedre belysning av innkjørselen kan  
den 1080 mm høye søylen også  
leveres med to LED-lysmoduler.

#### SLS-K

Med LED-lysmodul  
Høyde 550 mm

#### SLS-L

Med dobbelt LED-lysmodul  
Høyde 1080 mm

#### SLS-L

Med LED-lysmodul og deksel  
Høyde 1080 mm

Energieffektivitetsklasse A



Deksel

Varmt hvitt  
lys

Nøytralt, hvitt  
lys

## LED-lysmoduler

På lysmodulene kan du velge mellom varmt  
og nøytralt, hvitt lys. Det valgfrie dekselet  
av aluminium gir en spesielt fin effekt.



## LED-belysning for porter

LED-lyslisten med nøytralt hvitt lys setter porten  
og sidedøren i rett lys. Kontaktsystemet kan  
tilpasses individuelt i lengden og passer derfor til  
alle portbredder. Du kan velge om du vil montere  
LED-lyslisten på karmen (bilde over), eller  
på portbladets underkant.

LED-avstand: 125 mm

Energieffektivitetsklasse A

# Tekniske løsninger

Betjeningskomfort med sikkerhet i fokus



Hörmann har alltid hatt fokus på sikkerhet. Med nyskapende løsninger setter Hörmann standarder på dette området. Det kan de mange Hörmann-patentene bevise.

**Dette gir deg og familien din sikkerhet i hverdagen.**



## Sikkerhet i henhold til europeisk standard 13241-1

### Fallsikring / klemsikring

Hörmann leddporter, både manuelle og i kombinasjon med portåpner, er testet og sertifisert iht. de høye sikkerhetskravene i den europeiske standarden 13241-1.

**Det lønner seg å sammenligne!**



Hörmann-patent

### Trekkfjærteknikk med fjær-i-fjær-system

Hörmann leddporter med doble trekkfjærer og doble wirer på hver side sikrer portbladet mot å falle ned. Det patenterte fjær-i-fjær-systemet sørger for at en brukket fjær ikke springer ut og skader noen.

Leddporter med bredde på inntil 3000 mm og høyde på inntil 2625 mm leveres som standard med trekkfjærteknikk.



Hörmann-patent

### Torsjonsfjærteknikk med integrert fjærbruddsikring

Hörmann leddporter med torsjonsfjærer på begge sider utmerker seg takket være den patenterte fjærbruddsikringen. Ved et eventuelt fjærbrudd stoppes porten automatisk, og portbladet faller ikke ned. Større porter og porter med gangdør eller trefylling, leveres alltid med torsjonsfjærteknikk.



Hörmann-patent

### Sikker portføring i sikkerhetsføringsskinner

Innstillbare, patenterte løpehjul, stabile løpehjulholdere og sikkerhetsføringsskinner forhindrer avsporing. Portbladet blir sikkert parkert under taket.



### Fingerklemsikring utvendig og innvendig, også på hengslene

Portseksjonene har en spesiell form uten klempunkter, verken mellom seksjonene eller på hengslene. Denne spesielle fingerklemsikringen finner du bare hos Hörmann.



### Fingerklemsikring på sidekarmene

Hos Hörmann er karmene helt innelukket hele veien. Det er ikke mulig å bli sittende fast mellom portbladet og karmen!

# Optimal varmeisolering

Testet og sertifisert

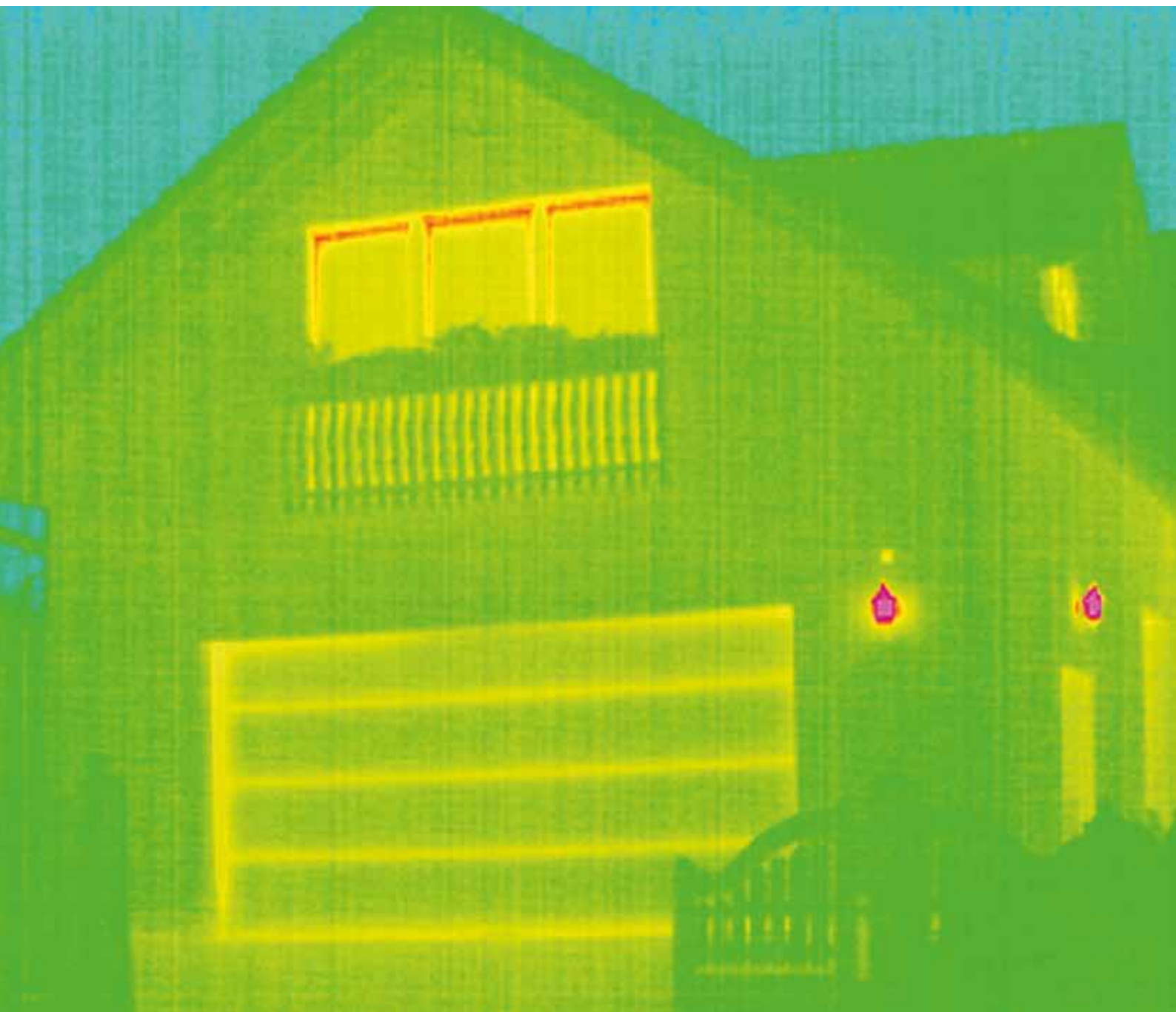

Dersom garasjen ligger i direkte forbindelse med huset, anbefales det alltid en garasjeport med optimal isoleringskvalitet. For å oppnå enda bedre varmeisolerende egenskaper for de allerede godt isolerte garasje-leddportene, har Hörmann utviklet karmtilslutningen ThermoFrame.

**Slik sparer du energikostnader.**





## ThermoFrame Bedre varmeisoleringsverdi for leddporter

Profilen i kunststoff som monteres enkelt sammen med portkarmen, sørger for en effektiv brutt kuldebro mellom karm og garasje, og forbedrer varmeisoleringsverdi en på inntil 15 %\*.

I tillegg forhindrer ekstra tetningslepper på begge sider og i portens øvre del at varmen fra garasjen går tapt.

ThermoFrame (ekstrautstyr) kan leveres til alle Hörmann garasje-leddporter.



## Egenskaper iht. europeisk standard 13241-1

De fire aktuelle sikkerhetsegenskapene for garasjeporter – varmeisoleringsverdi, lydisoleringsverdi, tetthet og vindlast – er testet og sertifisert av Hörmann.

### Varmeisoleringsverdi

Uisolerte stålporter LTE	
Portblad	U = 2,5 W/(m <sup>2</sup> ·K)
Montert port <sup>1)</sup>	U = 3,0 W/(m <sup>2</sup> ·K)
Isolerte stålporter i stål LPU	
Seksjon	U = 0,5 W/(m <sup>2</sup> ·K)
Portblad	U = 0,9 W/(m <sup>2</sup> ·K)
Montert port <sup>1)</sup>	U = 1,4 W/(m <sup>2</sup> ·K)
Treposter LTH	
Portblad	U = 2,5 W/(m <sup>2</sup> ·K)
Montert port <sup>1)</sup>	U = 3,0 W/(m <sup>2</sup> ·K)

### Lydisoleringsverdi

Uisolerte stålporter LTE	R = ca. 20 dB
Isolerte stålporter LPU	R = ca. 25 dB

### Tetthet

Luft	Uisolerte leddporter LTE	Klasse 0 <sup>2)</sup>
	Isolerte stålporter LPU med horisontal profil	Klasse 2
	Isolerte stålporter LPU med speil og plan profil L	Klasse 3
	Treposter LTH	Klasse 0 <sup>2)</sup>
Vann	Uisolerte stålporter LTE	Klasse 0 <sup>2)</sup>
	Isolerte stålporter LPU	Klasse 3 <sup>3)</sup>
	Treposter LTH	Klasse 0 <sup>2)</sup>

### Vindlast

Uisolerte stålporter LTE	Klasse 2
Isolerte stålporter LPU	Klasse 3
Treposter LTH	Klasse 3

Høyere vindklasser på forespørsel

\* For LPU i størrelse: 5000 x 2125 mm

<sup>1)</sup> U-verdiene gjelder for monterte porter, uten vinduer, i størrelsen: 5000 x 2125 mm

<sup>2)</sup> Porter med ventilasjonsåpninger, på forespørsel klasse 2 – 3

<sup>3)</sup> Inntil 70 Pa vanntrykk

# Størrelser og tekniske mål

## Størrelser LPU, LTE

### Størrelser for alle porttyper

● = Standardstørrelser i henhold til porttype og portmotiv

Raster-porthøide (RM)	3000					●																				
	2875																									
2750			●		●																					
2625																										
2500			●		●	●																				
2375			●		●	●																				
2250		●	●	●	●	●	●	●	●	●	●	●	●	●	●	●	●	●	●	●	●	●	●	●	●	●
2125	●	●	●	●	●	●	●	●	●	●	●	●	●	●	●	●	●	●	●	●	●	●	●	●	●	●
2080		●	●																							
2000	●	●	●		●	●	●	●	●	●	●	●	●	●	●	●	●	●	●	●	●	●	●	●	●	●
1875	●	●	●																							
	Portbredde (LZ)																									
	2250	2375	2500	2625	2750	3000	3250	3500	3750	4000	4250	4500	4750	5000	5250	5500	6000									
	Innvendige mål i garasjen (GIM)																									
	2430	2555	2680	2805	2930	3180	3430	3680	3930	4180	4430	4680	4930	5180	5430	5680	6180									

### Rehabiliteringsstørrelser

(ikke mulig for Decograin-porter med speil, eller treporter)

Raster-porthøide (RM)	2205		●	●																						
	2080	●	●	●	●	●																				
1955	●	●	●	●																						
	LZ																									
	2190	2315	2440	2940																						
	GIM																									
	2370	2495	2620	3120																						

### Beslagtyper

Z-beslag		N-beslag		L-beslag	
min. DE**	LDH	min. DE**	LDH	min. DE**	LDH*

#### Porter med portåpner

Raster-porthøide (RM)	3000			3210	3000	3115	2970
	2875			3085	2875	2990	2845
	2750			2960	2750	2865	2720
	2625	2740	2595	2835	2625	2740	2595
	2500	2615	2470	2710	2500	2615	2470
	2375	2490	2345	2585	2375	2490	2345
	2250	2365	2220	2460	2250	2365	2220
	2125	2240	2095	2335	2125	2240	2095
	2000	2115	1970	2210	2000	2115	1970
1875	1990	1845	2085	1875	1990	1845	

#### Porter med manuell betjening

Raster-porthøide (RM)	3000			3210	2950	3100	2900
	2875			3085	2825	2975	2775
	2750			2960	2700	2850	2650
	2625	2725	2545	2835	2575	2725	2525
	2500	2600	2420	2710	2450	2600	2400
	2375	2475	2295	2585	2325	2475	2275
	2250	2350	2170	2460	2200	2350	2150
	2125	2225	2045	2335	2075	2225	2025
	2000	2100	1920	2210	1950	2100	1900
1875	1975	1795	2085	1825	1975	1775	

### Rehabiliteringsstørrelser

Z-beslag	
min. DE**	LDH

#### Porter med portåpner

Raster-porthøide (RM)	2205	2320	2175
	2080	2195	2050
	1955	2070	1925

#### Porter med manuell betjening

Raster-porthøide (RM)	2205	2305	2125
	2080	2180	2000
	1955	2055	1875

## Beslagtyper

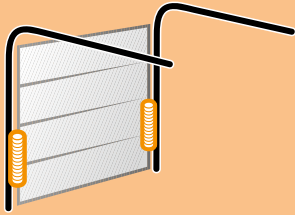

### Z-beslag

Trekkfjærbeslag med trekkfjærteknikk  
Bredde maks. 3000 mm  
Høyde maks. 2625 mm

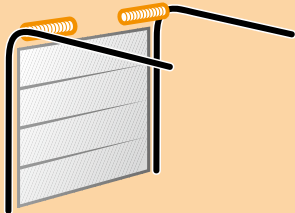

### N-beslag

Normalbeslag med torsjonsfjærteknikk  
Bredde maks. 6000 mm  
Høyde maks. 3000 mm

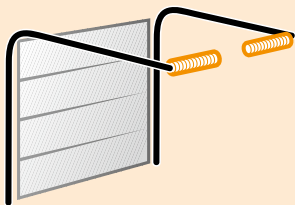

### L-beslag

Lavtløftbeslag med torsjonsfjærteknikk  
Bredde maks. 6000 mm  
Høyde maks. 3000 mm

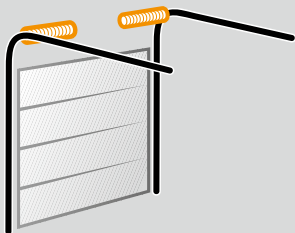

### H-beslag

Høytløftbeslag med torsjonsfjærteknikk  
Bredde maks. 5500 mm  
Høyde maks. 3000 mm

## Forklaringer

Spør din Hörmann-forhandler hvis du er interessert i porter med høytløftbeslag.

Treporter leveres ikke med Z-beslag; dette gjelder for alle størrelser

LZ	Lysåpningsmål
RM	Rastermål høyde
DE	Takhøyde
	<b>N-beslag:</b>
**	med ThermoFrame og portåpner + 45 mm
	<b>Z- / L-beslag:</b>
**	med ThermoFrame og portåpner + 30 mm
LDH	Fri gjennomkjøringshøyde
	<b>L-beslag:</b>
*	For porter over 3010 mm bredde reduseres gjennomkjøringshøyden med ytterligere 50 mm.
GIM	Innvendige mål i garasjen
ET	innskyvingsdybde

Ytterligere informasjon finner du i Teknisk manual eller ta kontakt med din Hörmann-forhandler.

# Størrelser og tekniske mål

## Beslagstyper og monteringsmål LTE, LPU

### Horizontalsnitt

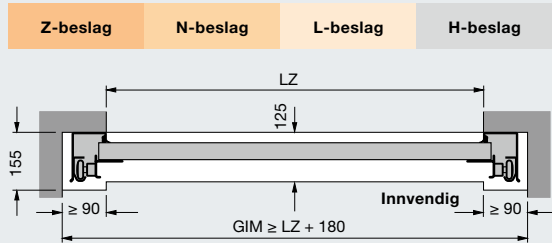

### Montering med Z-, N-, L-beslag

	Z-beslag	N-beslag	L-beslag
<b>Total lengde portåpner</b>			
<b>Porter med portåpner</b>			
porthøyde inntil	2125 (K)	3200	3200
	2250 (K)		3200
	2375 (M)	3450	3450
	2500 (M)		3450
	3000 (L)	4125	4125

### Vertikalsnitt

#### Z-beslag

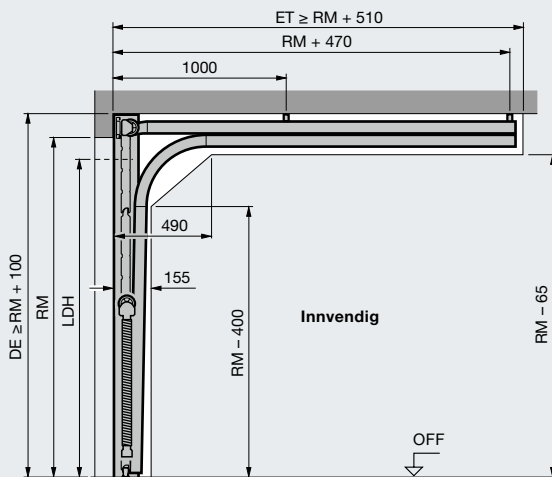

#### N-beslag

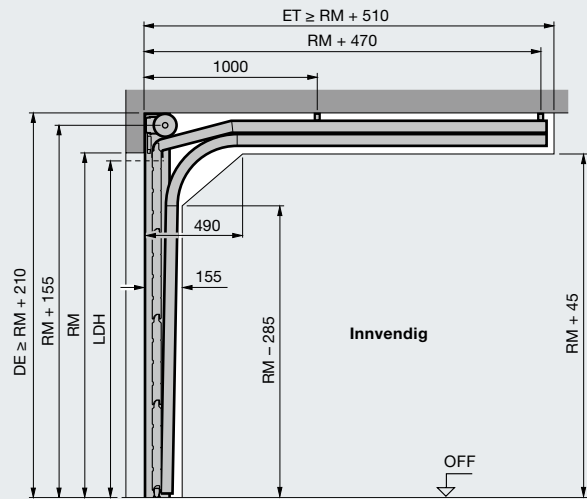

#### L-beslag

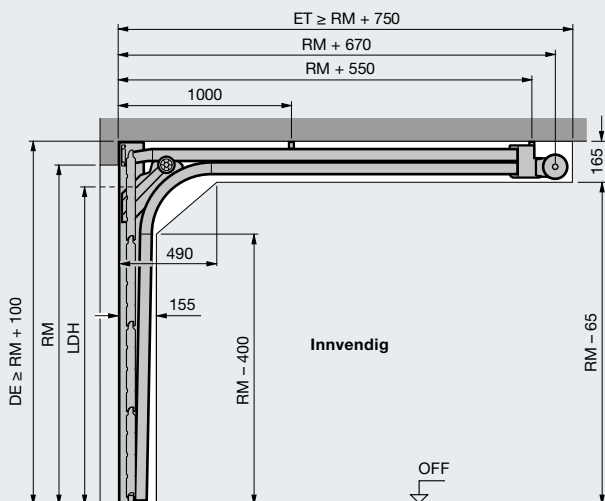

#### H-beslag

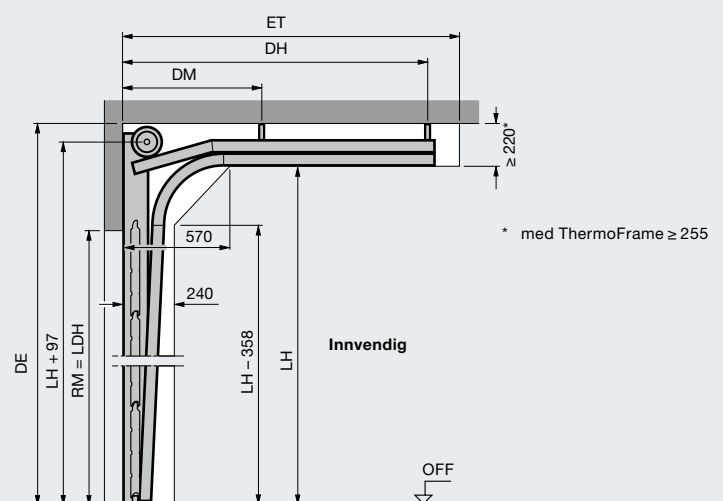

## Montering med innfelt overfelt

TotalleNGde portåpner	BZ-beslag	BL-beslag
<b>Porter med portåpner</b>		
	2125 (K)	3272
porthøyde inntil	2375 (M)	3522
	3000 (L)	4197

## Vertikalsnitt

**BZ-beslag**    **BL-beslag**    uten overhøyde

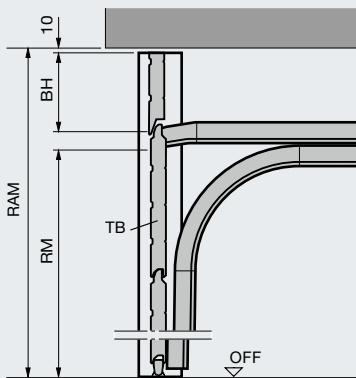

**BZ-beslag**    **BL-beslag**    med overhøyde

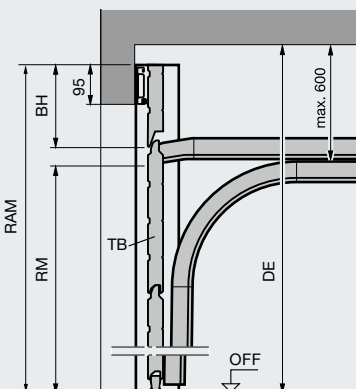

## Forklaringer

### Portåpnerskinner

- K Kort skinne
- M Medium skinne
- L Lang skinne

### Beslagtyper

- Z Trekkfjærbeslag
  - N Normalbeslag
  - L Lavløftbeslag
  - H Høyløftbeslag
- Spør din Hörmann-forhandler hvis du er interessert i porter med høyløftbeslag.

- BZ Trekkfjærbeslag med innfelt overfelt
- BL Lavløftbeslag med innfelt overfelt

### Bestillingsmål

- LZ Lysåpningsmål
- RM Rastermål høyde
- RAM Utvendig karmmål (ved innfelt overfelt)  
min. = RM + 240 mm  
maks. = RM + 600 mm  
(portseksjonshøyde)

- DE Takhøyde
- N-beslag:**  
 Manuell betjening  $\geq$  RM + 210 mm  
 Med portåpner  $\geq$  RM + 210 mm  
 Med portåpner og ThermoFrame  $\geq$  RM + 255 mm
- Z- / L-beslag:**  
 Manuell betjening  $\geq$  RM + 100 mm  
 Med portåpner  $\geq$  RM + 115 mm  
 Med portåpner og ThermoFrame  $\geq$  RM + 145 mm

- LDH Fri gjennomkjøringshøyde
- N-beslag:**  
 Manuell betjening = RM - 50 mm  
 Med portåpner = RM
- Z- / BZ-beslag:**  
 Manuell betjening = RM - 80 mm  
 Med portåpner = RM - 30 mm
- L- / BL-beslag:**  
 Manuell betjening = RM - 100 mm  
 Med portåpner (LZ < 3000) = RM - 30 mm  
 Med portåpner (LZ > 3000) = RM - 80 mm

- GIM Innvendige mål i garasjen
- ET Innskyvingsdybde
- TB Portblad
- BH Høyde overfelt
- LH Løpeskinnehøyde
- TM Takoppheng i midten
- TB Takoppheng bak
- OFF Over ferdig gulv

### Merk

Før montering av leddportene må arbeidene på portåpningen og garasjegulvet være ferdig. Området der porten skal monteres må være helt fritt for strømledninger, varmluftsvifter o.l.

# Størrelser og tekniske mål

## LPU med gangdør med lav terskel

○ = ikke mulig for Decograin, Micrograin, Sandgrain og Silkgrain  
 □ = ikke mulig for Decograin

### Størrelser for porter med horisontal / plan profil med gangdør

		LPU-porter med gangdør								
Raster-porthøyde (RM)	3000									
	2875	○	○	○	○	○	○	○	○	○
	2750									
	2625	○	○	○	○	○	○	○	○	○
	2500									
	2375									
	2250									
	2205									
	2125									
	2080									
	2000									
	1955									
	1875									
			2250	2375	2500	2750	3000	3250	3500	3750
		Raster-portbredde (LZ)								

### Gangdør: Fri gjennomgangshøyde og avstand fra gulv til håndtak

Gangdør uten vinduer	Gangdør med vindu	Avstand fra gulv til håndtak fra OFF
1955	1955	831
1871	1871	799
2155	2155	906
2055	2055	868
1955	1955	831
1855	1855	793
2123	2203	924
2075	2155	906
1999	2079	877
1955	2035	861
1875	1955	831
1827	1907	813
1747	1827	782

### Størrelser for porter med speil med gangdør

		LPU-porter med gangdør								
Raster-porthøyde (RM)	3000									
	2875	□	□	□	□	□	□	□	□	□
	2750	□	□	□	□	□	□	□	□	□
	2625	□	□	□	□	□	□	□	□	□
	2500									
	2375									
	2250									
	2205	□	□	□	□	□	□	□	□	□
	2125									
	2080	□	□	□	□	□	□	□	□	□
	2000									
	1955	□	□	□	□	□	□	□	□	□
	1875									
			2250	2500	2750	3000	3250	3500	3750	4000
		Raster-portbredde (LZ)								

### Gangdør: Fri gjennomgangshøyde og avstand fra gulv til håndtak

Gangdør	Avstand fra gulv til håndtak fra OFF
1955	831
1871	799
2155	906
2055	868
1955	831
1855	793
2203	924
2155	906
2079	877
2035	861
1955	831
1907	813
1827	782

## Horizontalsnitt

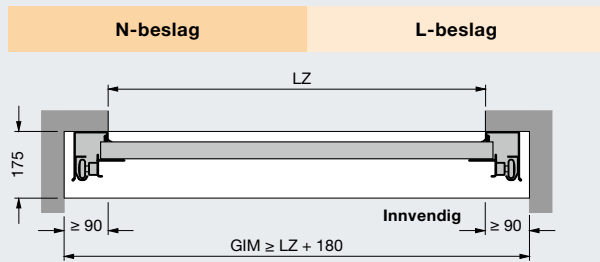

## Vertikalsnitt

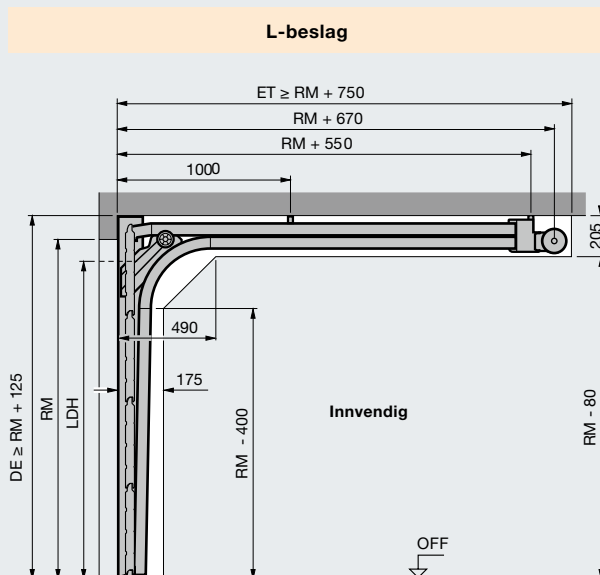
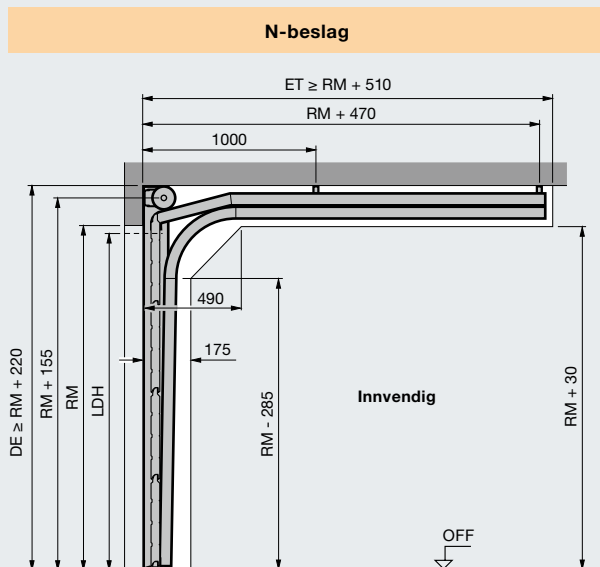

## Forklaring av målene

	<b>Beslagtyper</b>
N	Normalbeslag
L	Lavtløftbeslag
	<b>Bestillingsmål</b>
LZ	Lysåpningsmål
RM	Rastermål høyde
DE	Takhøyde
	<b>N-beslag:</b>
	Manuell betjening $\geq$ RM + 220 mm
	Med portåpner $\geq$ RM + 235 mm
	Med portåpner og ThermoFrame $\geq$ RM + 255 mm
	<b>L-beslag:</b>
	Manuell betjening $\geq$ RM + 125 mm
	Med portåpner $\geq$ RM + 125 mm
	Med portåpner og ThermoFrame $\geq$ RM + 145 mm
LDH	Fri gjennomkjøringshøyde
	<b>N-beslag:</b>
	Manuell betjening = RM - 160 mm
	Med portåpner = RM - 100 mm
	<b>L-beslag:</b>
	Manuell betjening = RM - 160 mm
	Med portåpner = RM - 160 mm
GIM	Innvendige mål i garasjen
ET	Innskyvingsdybde
OFF	Over ferdig gulv

### Merk

Åpningshøyden kan ikke være mindre enn portens bestillingsmål (RM) ellers er det ikke mulig å åpne gangdøren.

### Montering med ThermoFrame

Ved montering med ThermoFrame  
 LDB = LZ - 12 mm  
 Ved montering med ThermoFrame og karmkledning  
 LDB = LZ - 15 mm  
 Ved montering med ThermoFrame og portåpner  
 N-beslag + 20 mm  
 L-beslag + 20 mm

# Størrelser og tekniske mål

## Sidedører i stål og massivt tre

### Horizontalsnitt

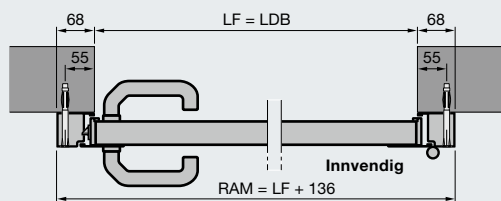

Sidedør med alu-blokkarm, profiltype 1  
Montering bak åpningen

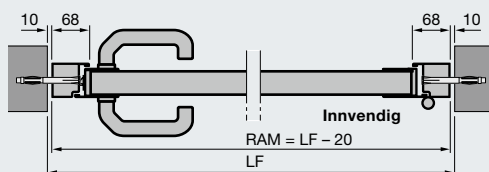

Sidedør med alu-blokkarm, profiltype 2  
Montering i åpningen

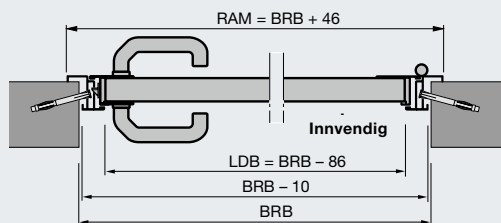

Sidedør med alu-hjørnekarm profiltype 3  
Utvendig montering

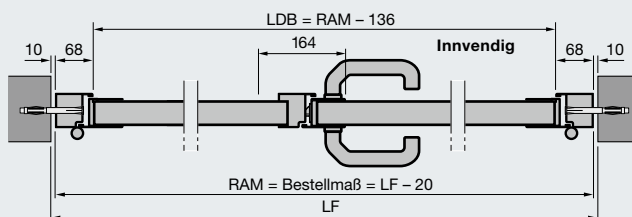

2-fløyet sidedør med alu-blokkarm, profiltype 2  
Montering i åpningen

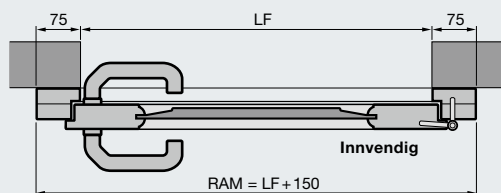

Sidedør i massivt tre  
Montering bak åpningen

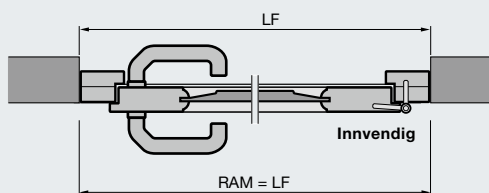

Sidedør i massivt tre  
Montering i åpningen

### Vertikalsnitt

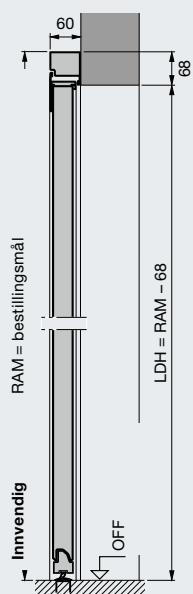

Sidedør med alu-blokkarm, profiltype 2  
Montering bak åpningen

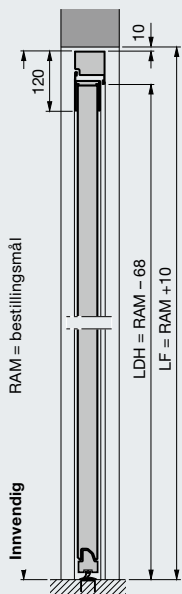

Sidedør med alu-blokkarm, profiltype 2  
Montering i åpningen

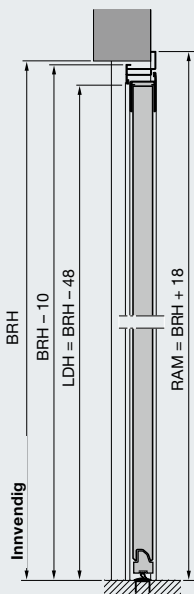

Sidedør med alu-hjørnekarm profiltype 2  
Utvendig montering

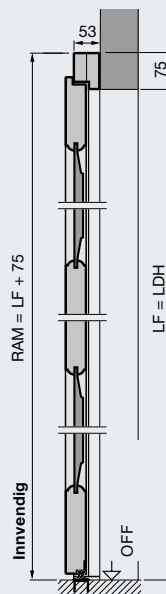

Sidedør i massivt tre  
Montering bak åpningen

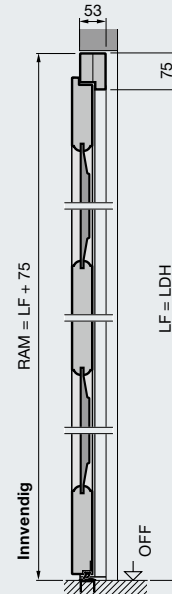

Sidedør i massivt tre  
Montering i åpningen



## Standardstørrelser, sidedører i stål

Bestillingsmål = RAM	Lysåpningsmål	Avstand fra gulv til håndtak*		
		P1	P2	P3
<b>Blokkarm, montering bak åpningen (bestillingsmål = RAM) Profiltipe 1 (kun innadslående) og profiltipe 2</b>				
990 × 2058	855 – 875 × 1990 – 2000	955	1050	
990 × 2183	855 – 875 × 2115 – 2125	1010	1050	
1115 × 2058	980 – 1000 × 1990 – 2000	955	1050	
1115 × 2183	980 – 1000 × 2115 – 2125	1010	1050	
<b>Blokkarm, montering i åpningen (bestillingsmål = RAM) Profiltipe 2 (kun horisontal profil S og M, og plan profil L)</b>				
855 × 1990	875 × 2000		1050	
855 × 2115	875 × 2125		1050	
980 × 1990	1000 × 2000		1050	
980 × 2115	1000 × 2125		1050	
<b>Hjørnekarm, innvendig montering (bestillingsmål = BRB × BRM) Profiltipe 1 og profiltipe 2 (kun horisontal profil S og M, og plan profil L)</b>				
875 × 2000		955	1050	
875 × 2125		1010	1050	
1000 × 2000		955	1050	
1000 × 2125		1010	1050	
<b>Hjørnekarm, utvendig montering (bestillingsmål = BRB × BRM) Profiltipe 2 (kun horisontal profil S og M, og plan profil L) og profiltipe 3</b>				
875 × 2000			1050	955
875 × 2125			1050	1010
1000 × 2000			1050	955
1000 × 2125			1050	1010

## Standardstørrelser, sidedører i massivt tre

Bestillingsmål = RAM	Lysåpningsmål	Avstand fra gulv til håndtak*
<b>Montering bak åpningen (bestillingsmål = RAM) (horisontal profil S, M, plan profil L, speil)</b>		
1005 × 2190	855 – 875 × 2115 – 2125	1050
1130 × 2190	980 – 1000 × 2115 – 2125	1050
<b>Montering bak åpningen (bestillingsmål = RAM) (Motiv 401, 403, 404, 405)</b>		
1130 × 2190	980 – 1000 × 2115 – 2125	1050

## Forklaringer

P1 Profiltipe 1 (smal fløyramme)  
P2 Profiltipe 2 (bred fløyramme)  
P3 Profiltipe 3 (smal fløyramme)

LDB Fri gjennomgangsbredde  
LDH Fri gjennomgangshøyde  
RAM Utvendig karm mål  
LF Lysåpningsmål  
BRM Veiledende byggemål  
BRB Bredde, veil. byggemål  
BRH Høyde, veil. byggemål  
OFF Over ferdig gulv

### Spesialstørrelser

1-fløyede sidedører på forespørsel  
2-fløyede sidedører:  
1200 – 2558 × 1960 – 2558

\* Avstand fra gulv til håndtak for spesialstørrelser finner du i Teknisk manual



# Opplev Hörmann-kvalitet

For alle bruksområder ved nybygg og modernisering

Det er enkelt å planlegge med Hörmann. Løsninger som er nøye tilpasset hverandre gir deg førsteklasses produkter med høy funksjonalitet til alle bruksområder.

## Garasjeporter

Optimalt tilpasset din personlige arkitekturstil: Vippe- og leddporter av stål eller tre.

## Portåpnere

Nyt høy komfort og innbruddshemmende sikkerhet: Port- og grindåpnere fra Hörmann.

## Ytterdører

I vårt omfattende ytterdørsprogram finner du et passende dørmotiv for alle behov og krav.

## Ståldører

Solide dører til alle områder i huset, fra kjeller til loft.



Garasjeporter og portåpnere



ThermoPro ytterdør



Ståldører

[www.hoermann.no](http://www.hoermann.no)

# Hörmann: Kompromissløs kvalitet



Hörmann KG Amshausen, Tyskland



Hörmann KG Antriebstechnik, Tyskland



Hörmann KG Brandis, Tyskland



Hörmann KG Brockhagen, Tyskland



Hörmann KG Dissen, Tyskland



Hörmann KG Eckelhausen, Tyskland



Hörmann KG Freisen, Tyskland



Hörmann KG Ichtshausen, Tyskland



Hörmann KG Werne, Tyskland



Hörmann Genk NV, Belgia



Hörmann Alkmaar B.V., Nederland



Hörmann Legnica Sp. z o.o., Polen



Hörmann Beijing, Kina



Hörmann Tianjin, Kina



Hörmann LLC, Montgomery IL, USA



Hörmann Flexon LLC, Burgettstown PA, USA

Som eneste produsent på det internasjonale markedet tilbyr Hörmann-gruppen alle porter, dører, vinduer og andre produkter komplett fra egen produksjon. Produktene fremstilles ved høyt spesialiserte fabrikker med den nyeste teknologi. Gjennom et omfattende salgs- og servicenett i Europa og med tilstedeværelse i USA og Kina er Hörmann en sterk internasjonal partner. Med kompromissløs kvalitet.

**GARASJEPORTER**

**PORTÅPNERE**

**INDUSTRIPORTER**

**LASTESYSTEMER**

**DØRER**

**BESLAG**

**Offisiell samarbeidspartner til Norges Fotballforbund**

