

[Špeciálna séria]

Haas TR Séria



5-osé VOC s otočno / naklápacími stolmi

Sériovo montovaný stranový zásobník nástrojov

Sériové vreteno Haas 8 100 ot./min, voliteľné vysokorychlostné vretená ako opcia

G-Kódy-programovanie podľa ISO cez ľahko ovládateľné Haas CNC-riadenie s množstvom funkcií



Otočno/naklápacie stoly sa pohybujú súčasne v 5 osiach a umožňujú presné polohovanie obrobku v takmer každom uhle

Záruka: 12 mesiacov (na diely a pracovný čas)

[Základné vybavenie] VF-2TR

- Odnímateľný 2-osový stôl TR160
- $\pm 120^\circ$ naklápanie, 360° otáčanie
- Stranový zásobník nástrojov
- Špirálový dopravník triesok
- Programovateľná chladiaca dýza
- 750 MB pamäť
- Priame závitovanie
- 38 cm LCD-farebný monitor s USB portom
- Rotácia a zmena mierky súradníc
- Prenosné koliečko
- Užívateľom definovateľné makrá
- Vysokorychlostné obrábanie s funkciou "Look-ahead"

[Základné vybavenie] VF-5TR & VF-6TR

- Pevne montovaný 2-osový stôl
- $\pm 120^\circ$ naklápanie, 360° otáčanie
- Stranový zásobník nástrojov
- Špirálový dopravník triesok
- Programovateľná chladiaca dýza
- 750 MB pamäť
- Priame závitovanie
- 38 cm LCD-farebný monitor s USB portom
- Rotácia a zmena mierky súradníc
- Prenosné koliečko
- Užívateľom definovateľné makrá
- Vysokorychlostné obrábanie s funkciou "Look-ahead"



Haas Automation Europe | www.HaasCNC.com | +32 2 522 99 05 | Made in U.S.A.

Právo na zmeny technických údajov vyhradené. Za tlačové chyby nezodpovedáme. Stroje sú zobrazené s voliteľným príslušenstvom.

Haas TR Séria

5-osé VOC s otočno / naklápacími stolmi



Stroje konštrukčnej série TR firmy Haas sú mnohostranné 5 osé obrábacie centrá, ktoré stavajú na osvedčených obrábacích centrách VF-2, VF-5 a VF-6 VMC. Každý stroj ponúka súčasný pohyb 5-tich osí a je možný posuv obrobku takmer v každom uhle obrábania. VF-5TR a VF-6TR sú vždy vybavené 2 osým otočno/naklápacím stolom namiesto sériového upínacieho stola, ktorý ponúka prídavnú vzdialenosť v osi Z a zvýšenú tuhosť. Stroje sa dodávajú v konfigurácii strmého kužela 40 a 50.

K zvýšeniu flexibility je VF-2TR vybavený otočno/naklápacím stolom TR160 na normálnom stole s drážkami T. Pre prácu, ktorá vyžaduje obrábanie len v 3 osiach, je možné otočný/naklápací stôl ľahko zdemontovať.

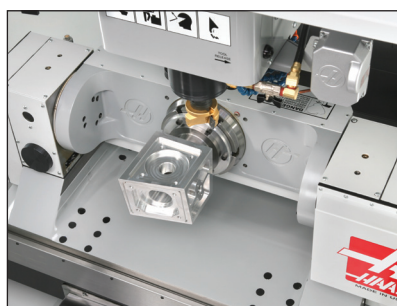

Obrábanie viac stranných súčiastok na jedno upnutie znižuje časy pri príprave a zvyšuje presnosť.

Súčasný úplný pohyb v 5-tiach osiach zjednodušuje obrábanie komplexných súčiastok.

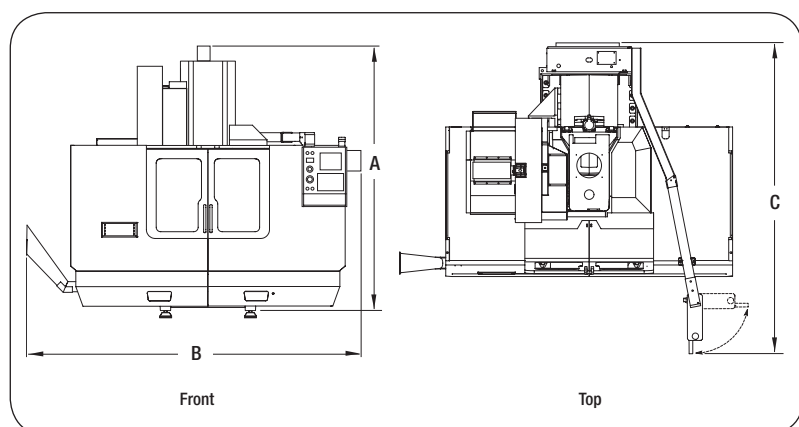

Rozmery stroja	VF-2TR	VF-5TR	VF-5/50TR	VF-6TR	VF-6/50TR
A. Max. výška	2 667 mm	3 023 mm	3 226 mm	3 302 mm	3 505 mm
B. Max. dĺžka	3 200 mm	4 014 mm	4 014 mm	4 775 mm	4 775 mm
C. Max. hĺbka*	2 769 mm	2 769 mm	2 769 mm	3 098 mm	3 098 mm

*Otvorenie zadného servisného panelu vyžaduje ďalších 914 mm.

[Technická špecifikácia]

Vretno (kužel 40)	VF-2TR	VF-5TR	VF-6TR
Otáčky	8 100 ot./min ¹	8 100 ot./min ¹	8 100 ot./min ¹
Max.výkon	22,4 kW	22,4 kW	22,4 kW

Vretno (kužel 50)	VF-2TR	VF-5TR	VF-6TR
Otáčky	–	7 500 ot./min ¹	7 500 ot./min ¹
Max. výkon	–	22,4 kW	22,4 kW

Stôl	VF-2TR	VF-5TR	VF-6TR
Priemer	160 mm	210 mm	310 mm
Pilotné vrtanie	38,1 x 121,7 mm	50,8 x 129,5 mm	82,6 mm priebežné
Nosnosť stola	36,3 kg	90,7 kg	226,8 kg

Pojazdy	VF-2TR	VF-5TR	VF-6TR
X	762 mm	965 mm	1 625 mm
Y	406 mm	660 mm	813 mm
Z	508 mm	635 mm	762 mm
A (naklápacia os)	± 120°	± 120°	± 120°
B (otočná os)	360°	360°	360°

T-drážky	VF-2TR	VF-5TR	VF-6TR
T-šírka	–	16 mm	–
Počet	–	6 - rovnomerne odstupňovaných v odstupe 60°	–

Rýchlosť posuvov (max.)	VF-2TR	VF-5TR	VF-6TR
X, Y, Z frézovanie	16,5 m/min	12,7 m/min	12,7 m/min
A, B rýchloposuv	4 800°/min	3 600°/min	3 000°/min
A, B frézovanie ²	2 000°/min	2 000°/min	2 000°/min

¹Vyššie voliteľné otáčky sa dodávajú na želanie.

²Komplexné geometrie môžu vyžadovať nižšiu rýchlosť posuvu.



Právo na zmeny technických údajov vyhradené.
Za tlačové chyby nezodpovedáme.
Stroje sú zobrazené s voliteľným príslušenstvom.