

# Haas TM Series

## Frézovačky pre nástrojárne



Osvedčené vreteno  
s kuželom 40 a  
s vektorovým  
pohonom

HAAS-intuitívny  
programovací systém  
umožňuje úplnú CNC  
obsahu bez poznania  
G-kódu

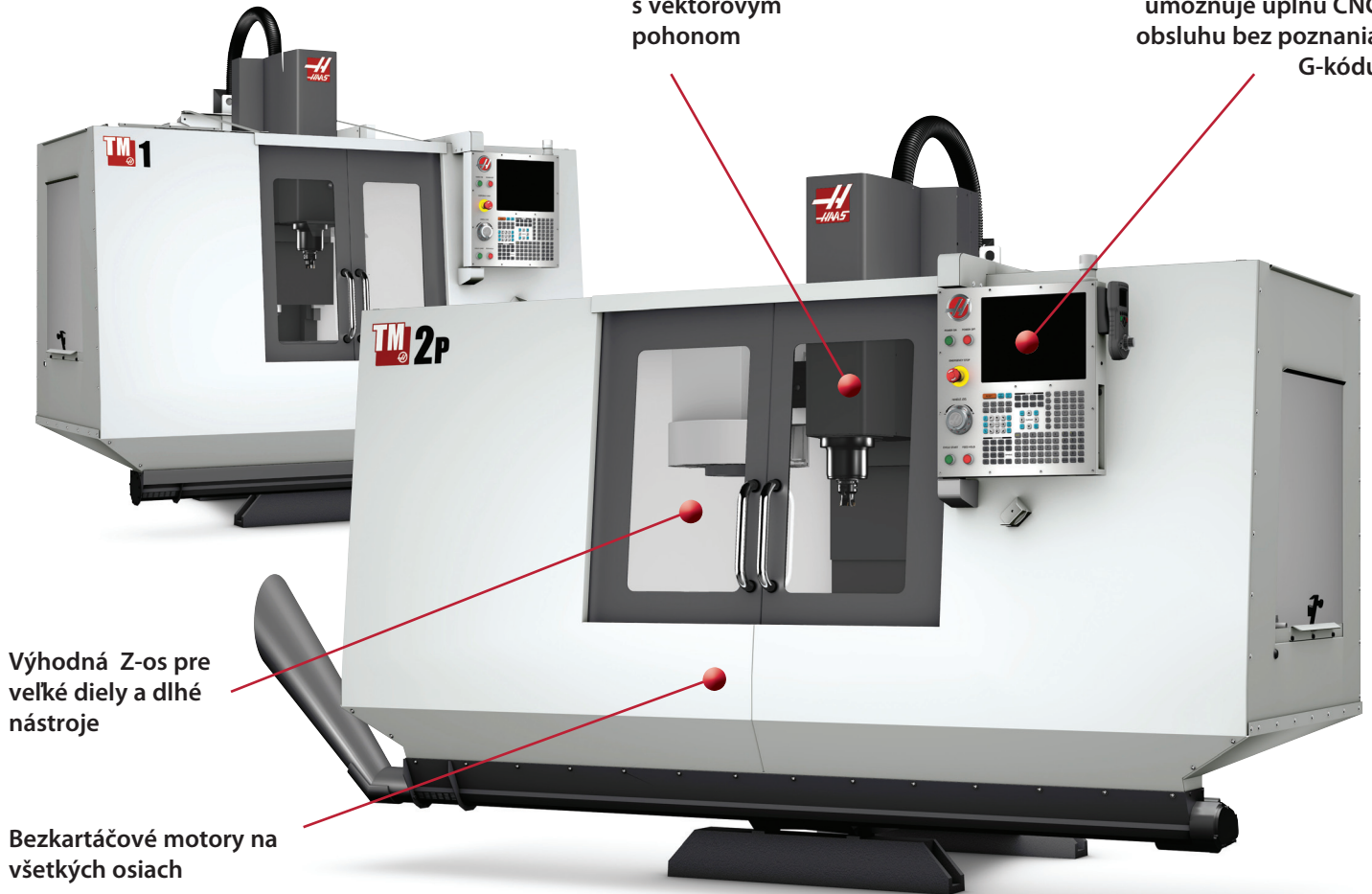

Výhodná Z-os pre  
veľké diely a dlhé  
nástroje

Bezkartáčové motory na  
všetkých osiach

Záruka: 12 mesiacov (na diely a pracovný čas)

### [ TM Standard Features ]

- Nízke obstarávacie náklady
- Intuitívny programovací systém Haas
  - Farebné grafické zobrazovanie
  - Dialógový obslužný systém
  - Nie je potrebná znalosť G-kódov
- Obslužne príjemné riadenie Haas
  - Jednoduché pre učenie a obsluhu
  - Integrovaná kalkulačka
  - Jednotlačidlová funkcia
- Vektorový pohon vretena s otáčkami 4 000 ot./min
- Upínanie kuželom 40
- Bezkartáčové motory na všetkých osiach
- 3-fázový výkon
- 38 cm farebný LCD monitor s USB portom

- Zabudovaný nosič nástrojov
- LED diódy
- Jednoduché nastavenia a obsluhu
- Vyrobené v USA

### [ TM-1P a 3P tiež obsahuje ]

- Plné krytie podľa CE-ochranný kryt
- 10-polohový výmenník nástrojov
- 6 000 ot./min pohon vretena
- 10,2 m/min rýchloposuvy
- Kryty pre Y a Z-os

### [ Príslušenstvo-opcie ]

- 20 polohový automatický výmenník nástrojov<sup>1</sup>
- Kompletná ochrana proti trieskam a chladiacej kvapaline
- Ochrana vedenia osí Y a Z
- Príprava na 4. a 5. CNC os
- Rotácia súradníc a veľkostný faktor
- Užívateľom definované makrá
- Priame závitovanie
- Orientácia vretena
- Čerpadlo chladiacej kvapaliny

1) Iba 2P a 3P. 2) Iba P modely



Haas Automation Europe | [www.HaasCNC.com](http://www.HaasCNC.com) | +32 2 522 99 05 | Made in U.S.A.

Právo na zmeny technických údajov vyhradené. Za tlačové chyby nezodpovedáme. Stroje sú zobrazené s voliteľným príslušenstvom.

# Haas TM Series

## Frézovačky pre nástrojárne



Cenovo prístupné stroje TM série kombinujú precíznu kontrolu pomocou HAAS CNC riadiaceho systému s výhodami ručne ovládateľnými strojmi. Používajú štandardné nástroje s kuželom 40 a je veľmi jednoduché naučiť sa ich ovládanie aj bez znalosti G-kódu.

## Intuitívny programovací systém

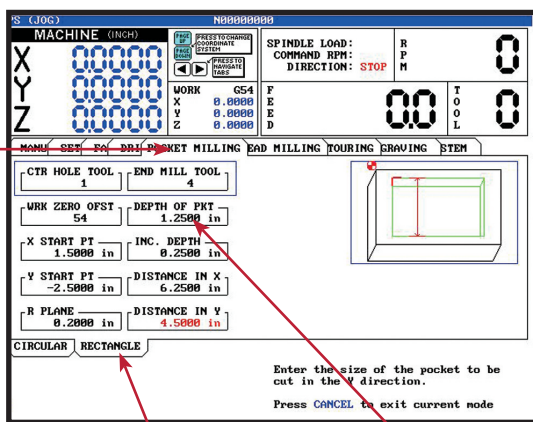

- 1 Navolte si režim obsluhy v hornom menu.
- 2 Navolte si na spodnom menu spôsob obrábania.
- 3 Zadajte potrebné informácie a stlačte tlačidlo pre štart cyklu.

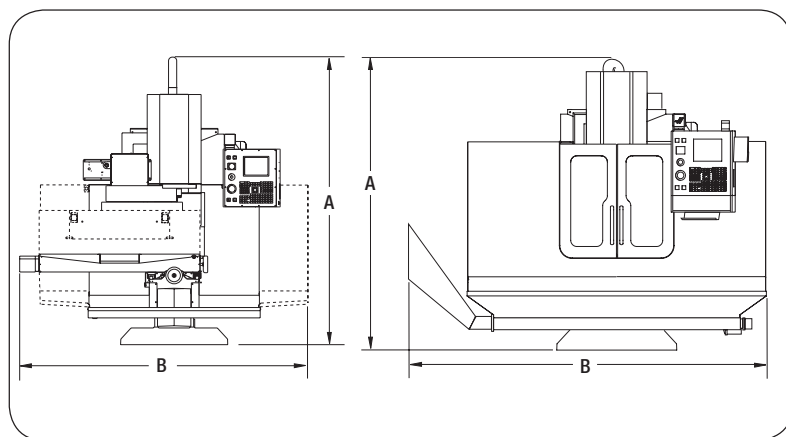

### [ Technická špecifikácia ]

Pojazdy	TM-1   1P	TM-2   2P	TM-3   3P
X	762 mm	1 016 mm	1 016 mm
Y	305 mm	406 mm	508 mm
Z	406 mm	406 mm	406 mm
Nos vretena-plocha stola	102-508 mm	102-508 mm	102-508 mm

Stôl	TM-1   1P	TM-2   2P	TM-3   3P
Dĺžka	1 213 mm	1 467 mm	1 467 mm
Šírka	267 mm	267 mm	368 mm
Max. zataženie stola	do 454 kg (rovnomerne rozloženie)		

T-drážky	TM-1   1P	TM-2   2P	TM-3   3P
T-šírka drážok	16 mm	16 mm	16 mm
Počet T drážok	3	3	3
Rozostup	101,6 mm	101,6 mm	125,0 mm

Vreteno	TM-1   1P	TM-2   2P	TM-3   3P
Veľkosť kužela	#40		
Otáčky	4 000   6 000 ot./min	4 000 ot./min	4 000   6 000 ot./min
Pohon	priamy, remeňový		
Max. moment	45 Nm pri 1 200 ot./min		
Max. výkon na vreteno	5,6 kW		

Bezkartáčové osové motory	TM-1   1P	TM-2   2P	TM-3   3P
Max. posuv. síla	8 896 N		

Rýchlosť posuvu	TM-1   1P	TM-2   2P	TM-3   3P
Rýchloposuv			
X-os	5,1   10,2 m/min	5,1 m/min	5,1   10,2 m/min
Y-os	5,1   10,2 m/min	5,1 m/min	5,1   10,2 m/min
Z-os	5,1   10,2 m/min	5,1 m/min	5,1   10,2 m/min
Max. prac. posuv	5,1   10,2 m/min	5,1 m/min	5,1   10,2 m/min

Výmenník nástrojov	TM-1   1P	TM-2   2P	TM-3   3P
Kapacita	10 (opc) <sup>1</sup>   10	10 or 20 (opc) <sup>1</sup>	10 or 20 (opc) <sup>1</sup>   10
Typ nástroja/kužel	CT alebo BT 40		
Max. priemer nástroja	89 mm		
Max. váha nástroja	5,4 kg		
Nástroj-nástroj	5,7 sec		

Všeobecne	TM-1   1P	TM-2   2P	TM-3   3P
Spotreba vzduchu	113 l/min pri 6,9 bar		
Napájanie (min.)	354 - 488 VAC 3 fázy		

Pracovný rozsah	TM-1   1P	TM-2   2P	TM-3   3P
A. Max. pracovná výška	2 667 mm	2 667 mm	2 667 mm
B. Max. pracovná šírka	2 438 mm	3 073 mm	3 073 mm
C. Max. pracovná hĺbka *	2 083 mm	2 210 mm	2 489 mm

\* Povolených naviac 914 mm na otvorenie zadného prevádzkového elektropanelu.



Právo na zmeny technických údajov vyhradené.  
Za tlačové chyby nezodpovedáme.  
Stroje sú zobrazené s voliteľným príslušenstvom.