

# Sústruhy Haas radu ST-40



## Vysokovýkonné sústružnícke centrá

Sústruh ST-40L poskytuje pojazd v osi Z 2032 mm na sústruženie dlhých hriadelov a dodáva sa aj pevná luneta ako dodatočná podpora.

G-kód programovanie podľa normy ISO prostredníctvom užívateľsky príjemného, plne funkčného ovládania Haas CNC strojov alebo pomocou voliteľného intuitívneho programovacieho systému

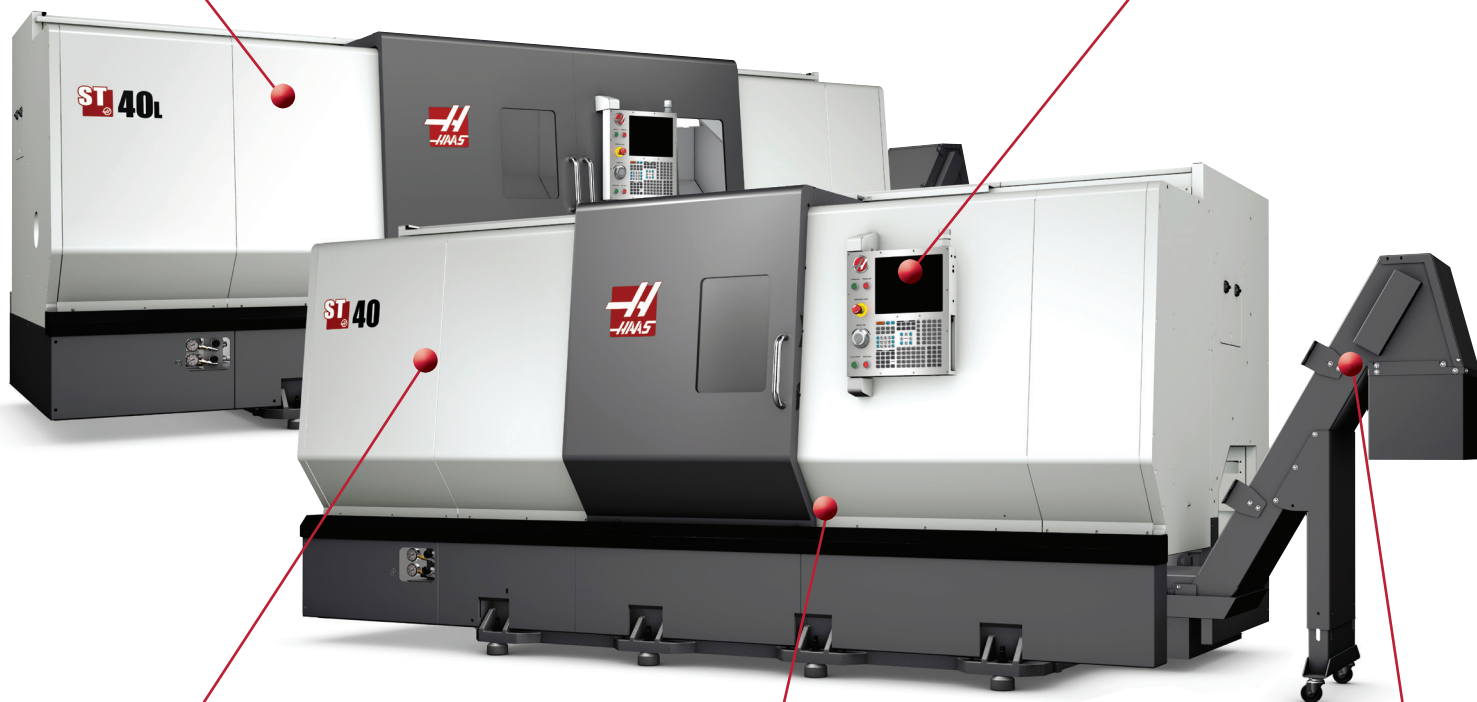

Vysokorýchlostné vreteno s 2 400 ot./min.; vektorový pohon 29,8 kW

Dodať možno aj plne programovateľný hydraulický koník

Dodáva sa aj pásový dopravník triesok

Záruka: 1 rok na diely a prácu

### [ Štandardné funkcie a vybavenie ]

- Hydraulické skľučovadlo 381 mm
- Hlava vretena A2-8
- Priechod tyče 102 mm
- Farebný LCD monitor s uhlopriečkou 15"
- Zabudovaný USB port
- 1 MB programová pamäť
- Priame závitovanie
- Užívateľsky príjemné ovládanie Haas
- Diaľkový krokový ovládač s farebným LCD
- Vyrobené v USA

### [ ST-40 ]

- Maximálna kapacita 648 x 1 118 mm
- Vreteno s 2 400 ot./min.
- Vektorový pohon 29,8 kW
- Revolverová hlava BOT s 12 polohami

### [ ST-40L ]

- Maximálna kapacita 648 x 2 032 mm
- Vreteno s rýchlosťou otáčania 2 400 ot./min.
- Vektorový pohon 29,8 kW
- Revolverová hlava BOT s 12 polohami
- Programovateľné servoriadenie

### [ Voliteľné príslušenstvo ] čiastočný zoznam

- 178 mm Voliteľné vreteno s veľkým otvorom
- Voliteľné prevedenie s extra výkonom 41 kW
- Programovateľný hydraulický koník<sup>1</sup>
- Poháňané nástroje s osou C
- Vysokotlakové chladiace systémy
- Systém automatického prednastavenia nástrojov
- Pásový dopravník triesok
- Rozhranie Ethernet
- Intuitívny programovací systém Haas

<sup>1</sup> Standard na ST-40L



Haas Automation Europe | [www.HaasCNC.com](http://www.HaasCNC.com) | +32 2 522 99 05 | Vyrobené v U.S.A.

Právo na zmeny špecifikácií bez upozornenia vyhradené. Za tlačové chyby nezodpovedáme. Stroje sú zobrazené s voliteľným príslušenstvom.

# Sústruhy Haas radu ST-40



## Vysokovýkonné sústružnícke centrá

Vysokovýkonné sústružnícke centrá Haas radu ST-40 poskytujú možnosť ťažkého obrábania, mimoriadnu pevnosť a vysokú tepelnú stabilitu. Tieto veľkokapacitné stroje ponúkajú najlepšiu kombináciu výkonu a hodnoty vo svojej triede, pričom sa dodávajú so širokým spektrom vysoko produktívnych voliteľných doplnkov, vrátane poháňaných nástrojov s vysokým krútiacim momentom a osi C. Stroj ST-40L s dlhým rámom poskytuje takmer dvojnásobnú reznú dĺžku na sústruženie a vŕtanie dlhých hriadeľov a rúr.

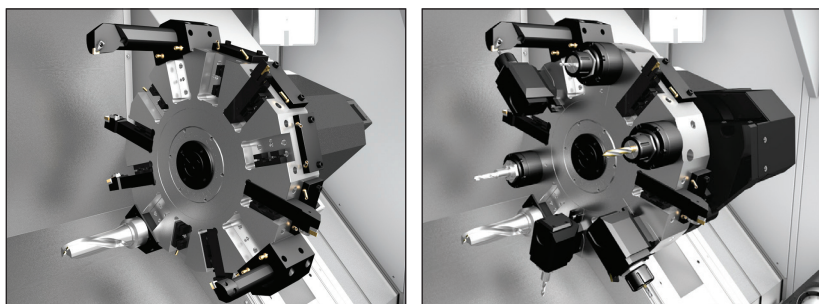

Zariadenia ST-40 a ST-40L sú vybavené masívnou revolverovou hlavou Bolt-On s 12 polohami, ktorá akceptuje nástroje s 31,75 mm násadami, pričom sa upína hydraulicky.

Obidva stroje sa dodávajú aj s revolverovou hlavou VDI s 12 polohami alebo s hybridnou hlavou s 12 polohami, ktorá akceptuje nástroje BOT aj VDI, vrátane poháňaných nástrojov.

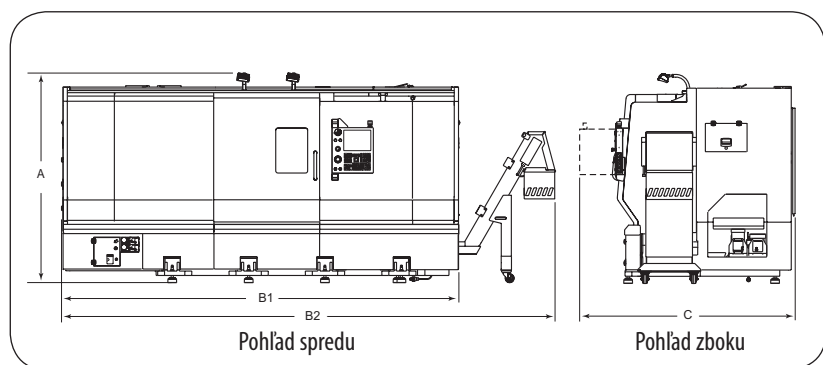

Prevádzkové rozmery	ST40	ST-40L
A. Max. pracovná výška	2 261 mm	2 261 mm
B2. Max. pracovná šírka s dopravníkom	5 817 mm	6 655 mm
C. Max. pracovná hĺbka†	2 616 mm	2 616 mm

† Na otvorenie zadného servisného panelu je potrebných ďalších 914 mm.

### [ Technické údaje ]

Parametre	ST-40	ST-40L
Veľkosť skľučovadla	381 mm	381 mm
Max. priemer sústruženia	648 mm	648 mm
Max. dĺžka sústruženia	1 118 mm	2 032 mm
Štandardný priechod tyčei	102 mm	102 mm

### Vreteno

Max. otáčky	2 400 ot./min.	2 400 ot./min.
Max. výkon motora	29,8 kW	29,8 kW
Max. krútiaci moment	1 898 Nm pri 150 ot./min.	1 898 Nm pri 150 ot./min.
Hlava vretena	A2-8	A2-8
Vŕtanie vretena	Ø 117,3 mm	Ø 117,3 mm

### Voliteľné vreteno s extra vysokým výkonom

(prevádzka len pri vysokých napätiach)

Max. rýchlosť	2 400 ot./min.	2 400 ot./min.
Max. výkon motora	41 kW	41 kW
Max. krútiaci moment	2 847 Nm pri 150 ot./min.	2 847 Nm pri 150 ot./min.
Max. sila – os z	30 025 N	30 025 N

### Priemer obrábania

Cez čelný kryt	876 mm	876 mm
Cez priečne vedenie	648 mm	648 mm
	648 mm	648 mm

### Dĺžka pojazdu a rýchlosť posuvu

Pojazd os X	432 mm	432 mm
Pojazd os Z	1 118 mm	2 032 mm
Max. sila – os X	24 465 N	24 465 N
Max. sila – os Z	24 465 N	24 465 N
Rýchloposuv – os X	18,0 m/min	18,0 m/min
Rýchloposuv – os Z	18,0 m/min	8,1 m/min

### Všeobecne

3-fázové napájanie	354 – 488 V	354 – 488 V
Hmotnosť stroja	12 247 kg	13 068 kg



ISO 9001:2008

Právo na zmeny špecifikácií bez upozornenia vyhradené.

Za tlačové chyby nezodpovedáme.

Stroje sú zobrazené s voliteľným príslušenstvom.