

[Špeciálna séria]

Haas VF-3YT/50-kužel'

Vertikálne obrábacie centrum



Sériovo montované stranové zásobníky nástrojov, 30+1 polohové

G-Kódy-programovanie podľa ISO cez ľahko ovládateľné Haas CNC-riadenie s množstvom funkcií

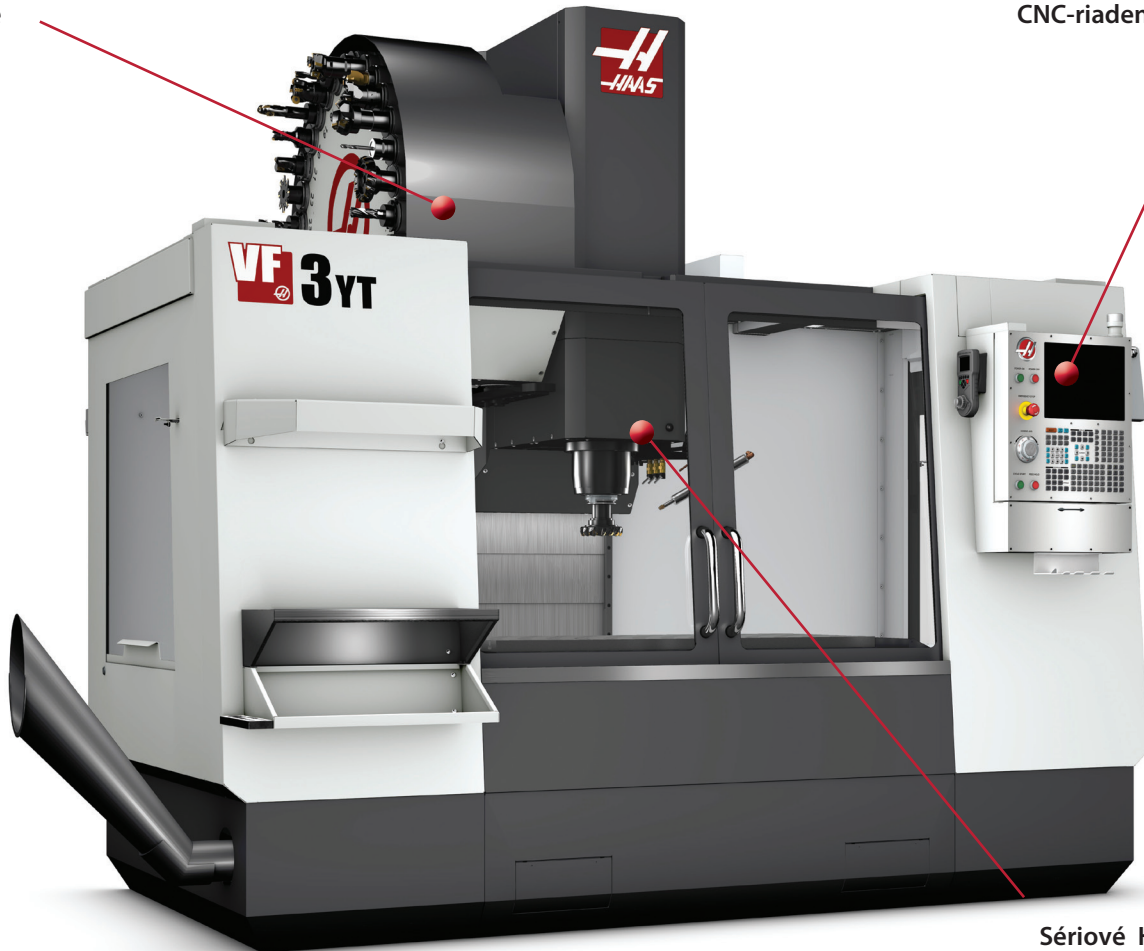

Sériové Haas vreteno s kuželom 50 a otáčkami 7 500 ot./min, výkonom 22,4 kW

Záruka: 12 mesiacov (na diely a prácu)

[Základné vybavenie]

- Vreteno s kuželom 50 a 7 500 ot./min
- 22,4 kW vektorový pohon
- Dvojstupňová prevodovka s izoláciou proti kmitaniu
- Stranovo montovaný zásobník nástrojov, 30+1 polohový
- Špirálový dopravník triesok
- Tuhé rezanie závitů
- Programovateľná chladiaca dýza
- 1MB pamäť
- 38 cm LCD-farebný monitor s USB portom
- Prenosné ovládanie
- Vyrobené v USA

[Voliteľné príslušenstvo]

Čiastočný zoznam

- Vreteno s 10 000 ot./min
- BT-50 ako opcia
- Lineárne pravítka
- Vysokotlaké vnútorné chladenie
- Rotácia a zmena mierky súradníc
- Hard disk s kartou Ethernet
- Spínač východzej polohy definovaný užívateľom
- Vysokorýchlostné obrábanie s funkciou "Look-ahead"
- Užívateľom definovateľné makrá
- Orientácia vretena
- Bezdrôtový Intuitívne Snímanie System



Haas Automation Europe | www.HaasCNC.com | +32 2 522 99 05 | Made in U.S.A.

Právo na zmeny špecifikácií bez upozornenia vyhradené. Za tlačové chyby nezodpovedáme. Stroje sú zobrazené s voliteľným príslušenstvom.

Haas VF-3YT/50-kužel'

Vertikálne obrábacie centrum



Nový stroj VF-3YT s kuželom 50 ponúka vysoký výkon a všestranné využitie pri strednej potrebe miesta. Má dráhy pojazdu 1 016 mm x 660 mm x 635 mm a veľkosť stola 1 321 mm x 854 mm - 152 mm navyše v osi Y než štandardné stroje VF-3. Vďaka väčšiemu liatinovému podstavcu ponúka stroj dlhšiu dráhu pojazdu na osi Y, i keď je potreba miesta len nepatrne väčšia ako u štandardného modelu VF-3. Ťažká liatinová konštrukcia zaisťuje tuhosť a stabilitu, potrebnú pre vysoko výkonné obrábanie. Široký upínací stôl ponúka dostatok miesta pre upínacie zariadenie a veľké obrobky.

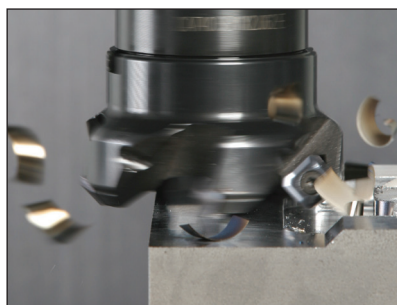

Vreteno Haas so strmým kuželom 50 je poháňané systémom vektorového pohonu 22,4 kW, ktorý dosahuje krútiaci moment 610 Nm pre vysoké rezné výkony.

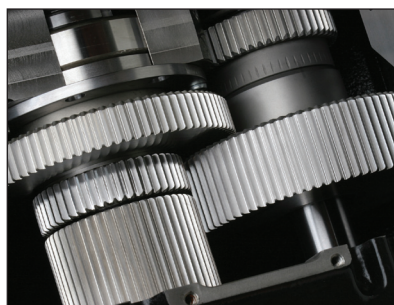

Pre zvýšenie flexibility vytvára dvojstupňový prevod Haas vysoký krútiaci moment v nízkom stupni a umožňuje počet otáčiek až 7 500 ot./min vo vysokom stupni. Pre odstránenie vibrácie je prevod izolovaný pomocou polyuretánových montážnych prvkov.

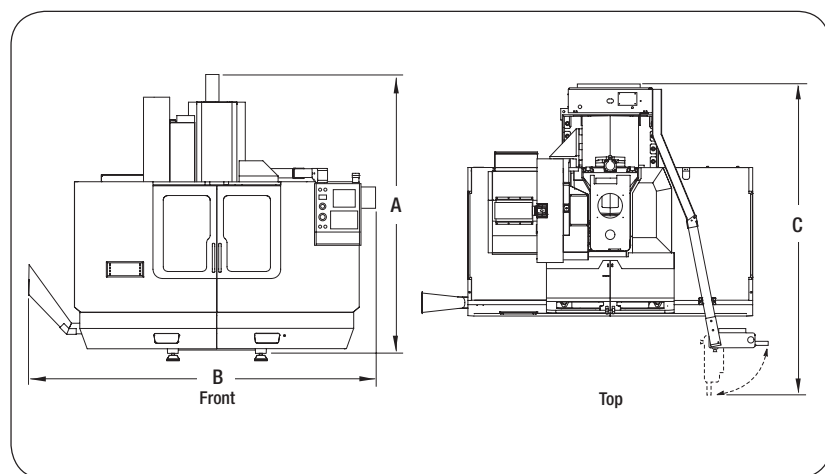

Rozmery strojov

VF-3YT/50

| | | |
|----|-------------|----------|
| A. | Max. výška | 3 302 mm |
| B. | Max. šírka | 3 632 mm |
| C. | Max. hĺbka* | 2 692 mm |

* Otvorenie zadného servisného panelu vyžaduje ďalších 914 mm.

[Technická špecifikácia]

Pojazdy

| | |
|---|----------|
| X | 1 016 mm |
| Y | 660 mm |
| Z | 635 mm |

Stôl

| | |
|--------------------|----------|
| Dĺžka | 1 321 mm |
| Šírka | 584 mm |
| Max. nosnosť stola | 1 814 kg |

Vreteno

| | |
|----------------------|-------------------------|
| Kužel' | #50 |
| Otáčky | 7 500 ot./min |
| Pohon | dvojstupňová prevodovka |
| Max. krútiaci moment | 610 Nm pri 500 ot./min |
| Max. výkon | 22,4 kW |

Osové motory

| | |
|------------------|----------|
| Max. sila posuvu | 24 910 N |
|------------------|----------|

Rýchlosť posuvu

| | |
|---------------------|------------|
| Rýchlosť posuvu | 18,0 m/min |
| Max. pracovný posuv | 12,7 m/min |

Zásobník nástrojov

| | |
|--|-------------------------|
| Polohy | 30+1 |
| Kužel' nástroja/Typ | CT 50 (voliteľný BT 50) |
| Max. priemer nástroja – plný zásobník vedľa poloha voľná | 102 mm 178 mm |
| Max. hmotnosť nástroja | 13,6 kg |
| Čas výmeny nástroj-nástroj | 4,2 sek |
| Čas výmeny trieska-trieska | 6,3 sek |

Všeobecne

| | |
|------------------|-----------------------|
| Hmotnosť stroja | 7 212 kg |
| Napájanie (min.) | 354-488 VAC 3 fázové |
| Spotreba vzduchu | 113 l/min pri 6,9 bar |



Právo na zmeny špecifikácií bez upozornenia vyhradené.
Za tlačové chyby nezodpovedáme.
Stroje sú zobrazené s voliteľným príslušenstvom.