

[Ειδική σειρά]

Haas VF-3YT με κώνο 50



Κάθετο κέντρο κατεργασίας

Πλευρικά τοποθετημένος
μύλος αλλαγής εργαλείων στο βασικό
εξοπλισμό, 30+1 εργαλεία

Προγραμματισμός ISO standard
G-code μέσω του φιλικού προς το
χρήστη και πλήρως λειτουργικού
συστήματος ελέγχου CNC της Haas



Εγγύηση: 1 έτος για τα εξαρτήματα και την εργασία

Άτρακτος Haas Vector Drive στις
7 500 σ.α.λ. και με ισχύ 22,4 kW,
στο βασικό εξοπλισμό

[Βασικά χαρακτηριστικά]

- Άτρακτος κώνου τύπου 50, στις 7 500 σ.α.λ.
- Vector Drive ισχύος 22,4 kW
- Κιβώτιο 2 ταχυτήτων με αντικραδασμική μόνωση
- Πλευρικά τοποθετημένος μύλος αλλαγής εργαλείων, 30+1 θέσεων
- Σύστημα ατράκτου με ελικοειδείς αυλακώσεις για την αφαίρεση γρεζιών
- Κοχλιοτόμηση χωρίς κολαουζιέρα
- Προγραμματιζόμενο ακροφύσιο ψυκτικού
- Μνήμη 1 MB
- Έγχρωμη οθόνη LCD των 15" με θύρα USB
- Διακόπτης ασφάλειας μνήμης
- Χειριστήριο jog απομακρυσμένου ελέγχου
- Κατασκευάζεται στις Η.Π.Α.

[Προαιρετικά χαρακτηριστικά] μερική λίστα

- Άτρακτος που περιστρέφεται στις 10 000 σ.α.λ.
- BT-50, προαιρετικά
- Γραμμικές κλίμακες
- Σύστημα παροχής ψυκτικού υψηλής πίεσης μέσω ατράκτου
- Εντολές περιστροφής & κλίμακας
- Θύρα Ethernet
- Μπουτόν 2ης αρχικής θέσης, με δυνατότητα προγραμματισμού από το χρήστη
- Ταχεία κατεργασία με πρόβλεψη (Look-Ahead)
- Μακροεντολές χρήστη
- Προσανατολισμός ατράκτου
- Ασύρματο, διαισθητικό σύστημα ανίχνευσης



Haas Automation Europe | www.HaasCNC.com | +32 2 522 99 05 | Κατασκευάζεται στις Η.Π.Α.

Οι προδιαγραφές μπορεί να αλλάξουν χωρίς προειδοποίηση. Δεν ευθυνόμαστε για τυπογραφικά σφάλματα. Οι μηχανές απεικονίζονται με προαιρετικό εξοπλισμό.

Haas VF-3YT με κώνο 50



Κάθετο κέντρο κατεργασίας

Η νέα μηχανή VMC VF-3YT με κώνο 50 της Haas προσφέρει τη δυναμικότητα βαρέως τύπου κοπής μιας μηχανής με κώνο 50, χωρίς όμως να καταλαμβάνει περισσότερο χώρο από μια μεσαίου μεγέθους μηχανή. Διαθέτει περιβάλλουσα εργασίας 1 016 x 660 x 635 mm και τραπέζι 1 321 x 584 mm – μέχρι και 152 mm κατά τον άξονα Y παραπάνω από τις τυπικές μηχανές VF-3 της Haas. Η μεγαλύτερη χυτευμένη βάση παρέχει την επεκτεταμένη διαδρομή κατά τον Y, ωστόσο ο χώρος που καταλαμβάνει η μηχανή είναι ελάχιστα μεγαλύτερος από εκείνον μιας τυπικής VF-3. Η βαριά κατασκευή από χυτοσίδηρο προσφέρει την ακαμψία και τη σταθερότητα που απαιτείται για κοπή βαρέως τύπου, ενώ το πλατύ τραπέζι T-slot προσφέρει άφθονο χώρο για στερέωση μεγάλων τεμαχίων εργασίας.

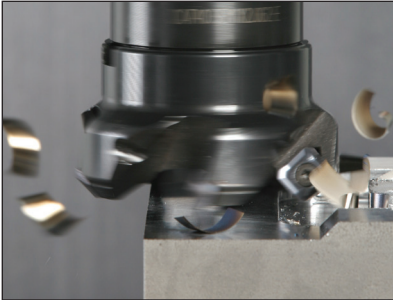

Η άτρακτος κώνου τύπου 50 της Haas διαθέτει σύστημα Vector Drive ισχύος 22,4 kW που παρέχει ροπή 610 Nm για βαρέως τύπου κοπή.

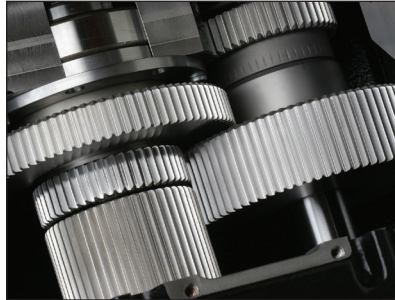

Το κιβώτιο 2 ταχυτήτων, που κατασκευάζεται από την ίδια τη Haas, προσφέρει έναν πολυχρηστικό συνδυασμό υψηλής ροπής σε χαμηλές στροφές και ταχυτήτων μέχρι τις 7 500 σ.α.λ. σε υψηλές στροφές, για επιπρόσθετη ευελιξία. Το κιβώτιο είναι απομονωμένο με βάσεις από πολυουρεθάνη, για την εξάλειψη των κραδασμών.

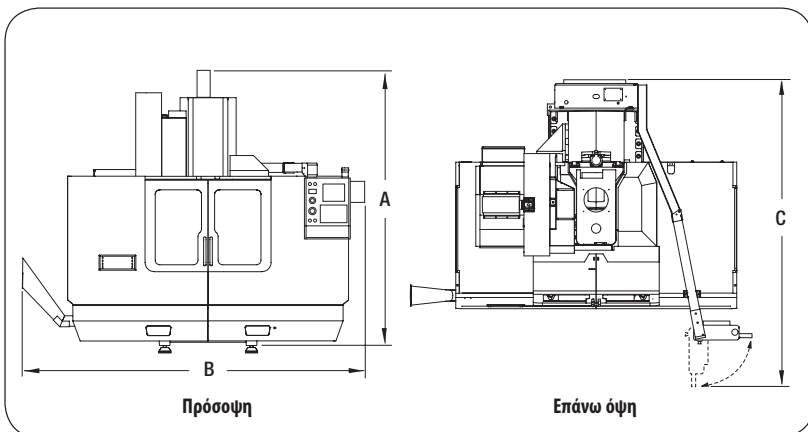

Διαστάσεις λειτουργίας

VF-3YT/50

| | | |
|----|-----------------------------|----------|
| A. | Μέγιστο ύψος λειτουργίας | 3 302 mm |
| B. | Μέγιστο πλάτος λειτουργίας | 3 632 mm |
| C. | Μέγιστο βάθος λειτουργίας** | 2 692 mm |

** Με το σύστημα ελέγχου εκτεταμένο μπροστά. Για να ανοίξετε το πίσω πλαίσιο αέρβις, απαιτούνται επιπλέον 914 mm.

[Προδιαγραφές]

Διαδρομές

| | |
|---|----------|
| X | 1 016 mm |
| Y | 660 mm |
| Z | 635 mm |

Τραπέζι

| | |
|------------------------|----------|
| Μήκος | 1 321 mm |
| Πλάτος | 584 mm |
| Μέγ. βάρος στο τραπέζι | 1 814 kg |

Άτρακτος

| | |
|---------------------------|-------------------------------|
| Μέγεθος κώνου | #50 |
| Ταχύτητα | 7 500 σ.α.λ. |
| Σύστημα μετάδοσης κίνησης | 2 ταχυτήτων, γραναζωτή κεφαλή |
| Μέγιστη ροπή | 610 Nm στις 500 σ.α.λ. |
| Μέγ. ονομαστική ισχύς | 22,4 kW |

Ηλεκτροκινητήρας άξονα

| | |
|--------------------------------|----------|
| Μέγ. ονομαστική δύναμη πρόωσης | 24 910 N |
|--------------------------------|----------|

Πρόωση

| | |
|----------------------|------------|
| Ταχείες μετατοπίσεις | 18,0 m/min |
| Μέγ. κοπή | 12,7 m/min |

Μύλος αλλαγής εργαλείων

| | |
|--|----------------------------|
| Δυναμικότητα | 30+1 |
| Κώνος/Τύπος εργαλείου | CT 50 (BT -50 προαιρετικά) |
| Μέγ. διάμετρος εργαλείου – πλήρης διπλανά κενά | 102 mm 178 mm |
| Μέγ. βάρος εργαλείου | 13,6 kg |
| Εργαλείο με εργαλείο | 4,2 sec |
| Γρέζι με γρέζι | 6,3 sec |

Γενικά

| | |
|-----------------------------|-----------------------------|
| Βάρος μηχανής | 7.212 kg |
| Απαιτούμενη παροχή ρεύματος | 354 - 488 V AC, τριφασικό |
| Απαιτούμενος αέρας | 113 λίτρα/λεπτό στα 6,9 bar |



Οι προδιαγραφές μπορεί να αλλάξουν χωρίς προειδοποίηση.
Δεν ευθυνόμαστε για τυπογραφικά σφάλματα.
Οι μηχανές απεικονίζονται με προαιρετικό εξοπλισμό.