

Linearsysteme Wälzlagerungen





Dieser Prospekt wurde mit großer Sorgfalt erstellt und alle hierin enthaltenen Angaben auf ihre Richtigkeit hin überprüft. Für dennoch unvollständige bzw. fehlerhafte Angaben kann keine Haftung übernommen werden.

Für alle Lieferungen und Leistungen im kaufmännischen Geschäftsverkehr gelten ausschließlich unsere Verkaufs- und Lieferbedingungen, die auf unseren Auftragsbestätigungen, Lieferpapieren und Rechnungen abgedruckt sind.

Unsere Produkte werden stetig weiterentwickelt. Daher behalten wir uns technische Änderungen vor.

Herausgeber: Harhues + Teufert GmbH

Alle Rechte vorbehalten. Nachdruck - auch auszugsweise - ohne unsere schriftliche Genehmigung nicht gestattet.



Seit 1991 vereint Harhues & Teufert Erfahrung und Kompetenz mit technischem Fortschritt und unternehmerischem Weitblick. Das Ergebnis sind auf die Anforderung der Praxis abgestimmte Produkte, die in mehr als 20 Ländern der Erde eingesetzt werden.

Technologisch zeitgemäße Produkte in hoher Qualität sind unser Maßstab. Die strikte Qualitätspolitik bei den von uns vertriebenen Produkten ist ausschlaggebend für den Erfolg unseres Unternehmens.

Durch unser Qualitätsmanagement-System nach DIN EN ISO 9001:2000 bieten wir unseren Kunden unter anderem einen sehr guten Service und Transparenz in allen Prozessabläufen. Unser Umweltmanagement-System nach DIN EN ISO 14001 ist Ausdruck unseres Willens alle gefertigten Produkte mit der umweltfreundlichsten Technik herzustellen und ausschließlich wiederverwendbare Hilfs- und Betriebsstoffe einzusetzen.

Die Kundenzufriedenheit ist für uns von größter Wichtigkeit. So wird es auch künftig ein wesentliches Ziel sein, hochwertige Produkte mit größtmöglichem Kundennutzen zu liefern. Die Position unseres Unternehmens im Markt wollen wir weiter stärken und ausbauen, damit sichergestellt ist, dass Harhues & Teufert auch zukünftig ihr kompetenter Partner bleibt.



IFW Führungseinheiten

10



Führungssysteme mit
Aluminium-Verbundschienen
Führungsrollen kugelgelagert

14



Führungssysteme mit
massiven Stahlschienen
Führungsrollen nadelgelagert

22



Sonderanfertigungen
Schmierstoffsysteme
weiteres Lieferprogramm

48



Stütz- und Kurvenrollen
Standard-Reihen
Lösungen nach Kundenwunsch

50

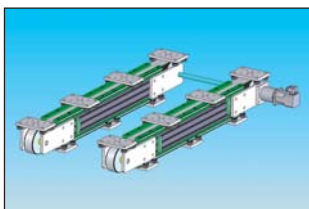

Lineares Werkstückträgersystem

60



Kugellager
nach Ihren Wünschen

62

Handhabungstechnik | Maschinenführungen Schutztüren- und Vorrichtungen Automationstechnik | Roboter

Das H & T - Führungssystem stellt ein bewährtes Maschinenelement dar. In den Bereichen: Handhabungstechnik, Maschinenführungen, Schutztüren- und Vorrichtungen, Automationstechnik und Roboter werden dem Konstrukteur vielfältige Einsatzmöglichkeiten geboten.

Bei der Entwicklung des H & T - Führungssystems wurde besonderer Wert auf eine kostengünstige und einfache Konstruktion gelegt, die gleichzeitig auch höchste Lebensdauer bietet. Durch diese moderne und richtungweisende Konzeption ergeben sich die nachstehenden Vorteile:

Einfache Konstruktion nach dem Baukastenprinzip

Die große Palette von H & T - Führungsrollen gestattet selbst die Verwendung handelsüblicher Blankstähle als Schienenelement für eine sehr preiswerte Linearführung. Die unterschiedlichen Schienenausführungen gestatten Konstruktionen mit innen- oder außenliegenden Führungsschienen und die Gestaltung von Fest- und Loslagersystemen.

Robustes, verschleißfestes und betriebssicheres System

Selbst in rauher und schmutziger Umgebung ist der sichere Betrieb in vertikaler und horizontaler Richtung bei nur geringster Wartung gewährleistet.

Hohe Belastbarkeit und Präzision

Die H & T - Führungselemente weisen durch die besondere Fertigungsweise höchste Genauigkeit auf. Dadurch ist spielfreier und reibungsarmer Betrieb möglich. Belastungen aus allen Richtungen sowie um alle Achsen können aufgenommen werden.

Unbegrenzte Hublänge und hohe Verfahrgeschwindigkeiten

Mit dem H & T - Führungssystem sind Linearbewegungen in beliebiger Länge zu verwirklichen, wobei die H & T - Führungsrollen hohe Geschwindigkeiten zulassen.

Führungsrollen



Baureihe FRW/FRWE

Diese Führungsrollen sind für den Einsatz auf Wellen konstruiert. Die Führungsrollen tragen auf einem Bundbolzen ein mit gotischem Kreisbogen profiliertes, 2-reihiges Schrägkugellager. Das Wälzlager ist gebrauchsdauergeschmiert und beidseitig mit schleifenden Dichtungen (NPP) abgedichtet.

Die Führungsrollen stehen in zentrischer und exzentrischer Ausführung, sowie in NIRO zur Verfügung (Zusatzzeichen VA).

Baureihe FRWS/FRWSE

Diese Führungsrollen sind für den Einsatz auf Wellen konstruiert. Im Gegensatz zu den Baureihen FRW/FRWE sind die Wälzlager nicht auf einem Bolzen montiert, sondern auf einer Achse mit Innengewinde. Dadurch können die Führungsrollen von der Wagenseite her mit Innensechskantschrauben DIN 912 bzw. DIN 7984 angeschraubt werden. Auch diese Baureihen werden in zentrischer und exzentrischer Ausführung, sowie in NIRO (Nachsetzzeichen VA), geliefert.

Baureihe NRF/NRFE

Diese Führungsrollen sind für den Einsatz auf Präzisionsführungs-schienen PFS, PFSH konstruiert. Auf einem Bundbolzen ist der durchgehende Außenring auf einem bzw. zwei Nadellagern radial und auf zwei Axial-Nadellagern bzw. Axial-Zylinderrollenlagern gelagert. Die Laufbahnen der Führungsrollen sind leicht ballig. Dadurch wird unter dem Einfluß großer Kräfte die Abrollreibung vermindert. Der durchgehende Außenring vermeidet „Kantenläufer“ und gewährleistet hohe Lebensdauer.

Die Führungsrollen sind ebenfalls in zentrischer, exzentrischer und NIRO-Ausführung lieferbar.

Baureihe

FR 80/FRE 80, FR90/FRE 90, FR 120/FRE 120

Diese Führungsrollen sind für den Einsatz auf Wellenführungen wie auch auf Stahlprofilen mit entsprechendem Profil entwickelt worden. Sie stellen für den jeweiligen Einsatzfall die preiswerteste Lösung dar.

Baureihe FRS 80/FRSE 80 - FRS90/FRSE 90

FRS 120/FRSE 120

Diese Führungsrollen entsprechen in ihrer Funktion den Baureihen FR 90 etc. Sie wurden jedoch nicht mit einem Gewindebolzen hergestellt, sondern mit einem Innengewinde ausgestattet. Sie können von der Wagenseite her mit Innensechskantschrauben befestigt werden.

Baureihe KFR/KFRE sowie KFRS/KFRSE

wurden nur der Vollständigkeit wegen dargestellt. Sie stellen als Funktionsteil keine wirtschaftlich sinnvolle Einheit dar und sollten nur dort Verwendung finden, wo bestehende Konstruktionen dies erfordern.

Für Neukonstruktionen zu vermeiden.

Baureihe PFS/PFSH

Präzisions-Führungsschienen PFS/PFSH werden im Normalfall in induktiv gehärteter Ausführung hergestellt. Die Schienenhärte beträgt 60 +2 HRC. Rostfreie Qualitäten, sowie besondere Formen der Wärmebehandlung fragen Sie bitte bei uns an.

Führungsschienen

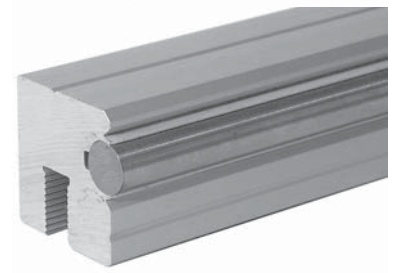
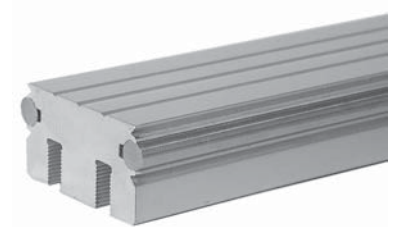

Baureihe PFL

Präzisions-Führungsleisten PFL können in allen Abmessungen und Qualitäten nach Ihren Anforderungen hergestellt werden.

Baureihe AFW/AFWH

Führungsschienen AFW/AFWH sind Stahl-/Aluminium-Verbundschienen. Die verwendeten Stahlwellen sind induktiv auf 59 +6 HRC gehärtet. Durch ein besonderes von uns entwickeltes Verfahren werden die Wellen mit dem Aluminiumprofil verwalzt. Die in dem Alu-Körper vorhandenen Gewindekanäle erlauben die Befestigung der Schiene ohne Bohren der Führungsschienen.

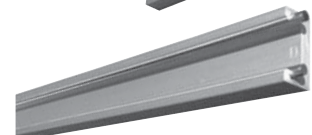
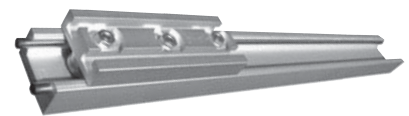

Baureihe IFW-Führungseinheiten

Führungsschienen der Baureihe IFW sind Stahl-/Aluminium-Verbundschienen. Gemeinsam mit den Führungswagen stellen sie eine platzsparende und preiswerte Linearführung dar.

Baureihe PFW

Präzisionsführungsrollen PFW stehen in verschiedenen Qualitäten zur Verfügung. Sie sind erhältlich als Vollwelle oder als Hohlwelle mit und ohne Bearbeitung. Auf Wunsch liefern wir Standardqualität oder rostfreie Ausführung, aber auch Qualitäten mit Oberflächenveredlung.



Technische Hinweise

Grenzgeschwindigkeiten

H & T - Führungsrollen können beim Einsatz geschmierter Laufbahnen bis zu einer maximalen Wagengeschwindigkeit von 250 m/min. verwendet werden. Beim Einsatz auf ungeschmierten Laufbahnen sollte die maximale Wagengeschwindigkeit auf 90m/min beschränkt werden. Muß im Einsatz mit Systemschwingungen gerechnet werden, so muß auch bei geringeren Verfahrgeschwindigkeiten das Kontaktpaar Rolle/Schiene geschmiert werden. Bitte beachten Sie die H & T - Trockenschmiervorrichtung. Bei höheren Beschleunigungs- bzw. Verzögerungswerten fordern Sie bitte unsere Beratungsingenieure an.

Grenzlasten

Alle in den Maßtafeln der Führungsrollen aufgeführten Tragzahlen bzw. Grenzlasten sind ausschließlich für die Verwendung geschmierter Laufbahnen errechnet. Sollten die Laufbahnen aus technischen Gründen nicht geschmiert werden können, so ist die zulässige Grenzlast für die nadelgelagerten Ausführungen der Baureihen NFR bzw. NFRE auf 50 % der angegebenen Grenzlasten „Fr dyn.“ zu beschränken.

Betriebstemperaturen

Führungsrollen der Baureihen FRW ... VA und HTLR ... VA sind mit Kunststoffabdichtungen ausgerüstet und sollten deshalb keinen höheren Temperaturen als 80 °C im Dauerbetrieb und kurzfristigen Temperaturen von 100 °C ausgesetzt werden. Führungsrollen der Baureihe NFR und NFRE sind mit Labyrinthdichtungen versehen und können bei entsprechender Befettung höheren Temperaturen ausgesetzt werden. Führungsschienen der Baureihen PFS und PFSH können ohne besondere Vorkehrung bis zu einer Dauertemperatur von 110 °C verwendet werden. Die Aluminium-Verbundschienen der Baureihen AFW und AFWH sollten wegen der unterschiedlichen Ausdehnungskoeffizienten der Verbundpartner nur im Temperaturbereich von -20 °C bis +70 °C eingesetzt werden. Anwendungen bei ständigen Temperturwechseln sind zu vermeiden. Bitte nehmen Sie bei Anwendungen außerhalb dieser Richtlinien mit unserem technischen Beratungsdienst Rücksprache.

Herstellungs- und Laufgenauigkeiten

Die Laufgenauigkeiten der Führungsrollen entspricht der Normaltoleranzklasse PO nach DIN 620 (ISO 492). Bei höheren Anforderungen an die Laufgenauigkeit fordern Sie bitte unsere technische Beratung. Führungsschienen der Baureihen PFS und PFSH werden mit besonderer Genauigkeit ausgeführt. Die Parallelität der Laufflächen zueinander beträgt 0,012 mm auf die gesamte Schienenlänge. Die Parallelität der Schienendicke zur Anschraubfläche beträgt 0,010 mm/m bei einer Geradheit von 0,2 mm in nichtmontiertem Zustand. Beim Einsatz der Führungsschienen PFSH ist darauf zu achten, daß die Parallelitätsabweichung beider Schienen zueinander nicht mehr als 0,015 mm beträgt bei spielfreiem Systembetrieb. Führungsschienen der Baureihen AFW und AFWH werden mit einer maximalen Parallelitätsabweichung der Führungswellen zueinander von 0,025/1000 mm gefertigt. Die maximale Abweichung zwischen Laufbahnnachse und Anschraubfläche beträgt je nach Baugröße $\pm 0,15$ bis $\pm 0,20$ mm. Nähere Details erfragen Sie bitte bei unserem technischen Dienst.

Separate Rundstäbe der Baureihen PFW (Wellen) liegen im Toleranzfeld h6. Die Geradheit beträgt 0,1 mm/m.

Schmierung

H & T - Führungssysteme können sowohl mit geschmierten Laufbahnen als auch ungeschmierten Laufbahnen verwendet werden. Siehe Abschnitt Grenzlasten. Die kugelgelagerten Führungsrollen FRW/FRWE besitzen eine Langzeitschmierung und können nicht nachgefettet werden. Nadelgelagerte Führungsrollen NFR/NFRE werden werkseitig erstbefettet und können bei Bedarf nachgeschmiert werden. Dies gilt ebenfalls für die Baureihen FR/E 80 etc.

Montagehinweise



Führungsrollen

Durch den Einsatz von exzentrischen Führungsrollen FRW/E bzw. NFR/E ist eine spielfreie Einstellung möglich. Beim Anstellen der exzentrischen Führungsrollen ist darauf zu achten, daß die Einstellrichtung, betrachtet man die Führungsrolle von der Kopfseite her, immer so sein muß, daß beim Anstellen der Rolle die Mutter sich etwas löst, also wenn die Rolle von der Kopfseite her gesehen wird, entgegen dem Uhrzeigersinn. Eventuell im System vorhandene Schwingungen führen also eher zu einem Festziehen des Gewindes. Nicht vergessen: nach dem Einstellen der Rolle ist die Mutter nachzuziehen.

Ferner ist zu beachten, daß durch die Einstellung der Exzenterrollen keine unzulässige Vorspannung auftritt, die insbesondere die Lebensdauer der Baureihen KFR/KFRE und KFRS/KFRSE herabsetzt.

Um eine einwandfreie Funktion des Führungssystems sicherzustellen, ist darauf zu achten, daß die Aufnahmebohrungen für die Führungsrollen genau senkrecht zur Abrollebene stehen. Bei Abweichungen von mehr als $\pm 5'$ kann es zu enormen Verschleißerscheinungen kommen.

Führungsschienen der Baureihe PFS benötigen keine besonderen Montagehinweise. Für die Baureihen PFSH ist darauf zu achten, daß die angefasste Kante der Schienenanschlagseite zur Seite des Aufnahmeanschlages des Maschinenteiles zeigt. Dadurch ist eine gute Kontaktierung Schiene/Anschraubbett gegeben.

Führungsschienen der Baureihen AFW und AFWH können mittels der Gewindekanäle mit dem Grundkörper verschraubt werden. Eine weitere Möglichkeit der Befestigung besteht im Einbringen von Durchgangsbohrungen. Zum sicheren Einbringen der Bohrungen wurden die Profile mit Körnerrillen ausgestattet. Jeweils über den Schraubkanälen und in der Schienenmitte.

Für die Auswahl der Schraubabstände bzw. die Anziehungsmomente der Verschraubung im Schraubkanal beachten Sie bitte die Hinweistafel „Befestigungshinweise“.

Alle Führungsschienen sollten nach erfolgter Montage und Ausrichtung verstiftet werden.

Führungswellen der Baureihe PFW können in speziellen Wellenböcken montiert werden (separater Katalog).

H & T liefert aber auch fertig montierte Tagschienen. Diese Einheiten bestehen aus Wellen die mit der gewünschten Wellenunterstützung werkseitig verschraubt wurden. Fordern Sie dazu unsere Druckschrift „Wellenführungssysteme mit Linearkugellagern“ an.

Führungsschienen

Präzisions- Führungswellen

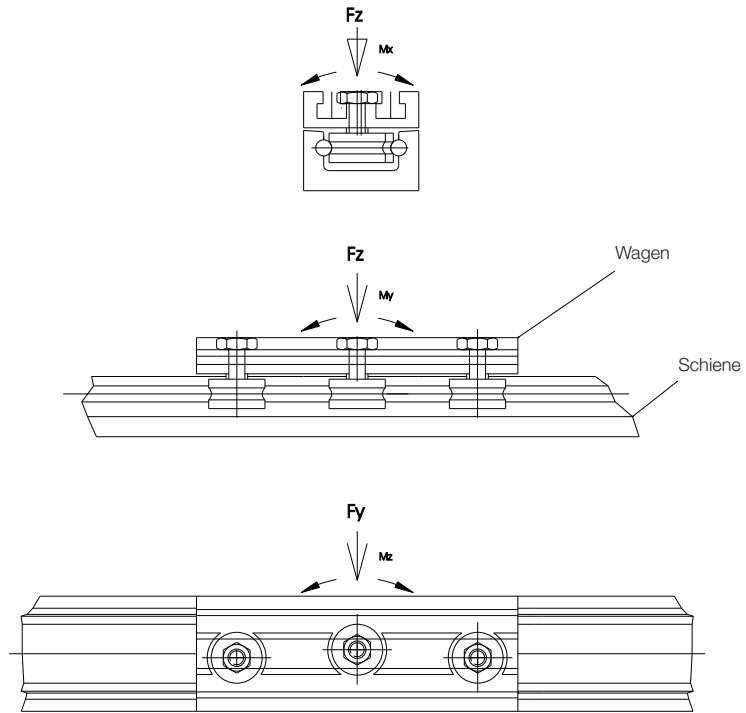

IFW 6			IFW 10		
max. Belastung	IFW 6 - 3 3 Rollen	IFW 6 - 5 5 Rollen	max. Belastung	IFW 10 - 3 3 Rollen	IFW 10 - 5 5 Rollen
FZ max (N)	780	1300	FZ max (N)	1350	2100
FY max (N)	950	1700	FY max (N)	2230	3650
max. stat. Momente	IFW 6 - 3 3 Rollen	IFW 6 - 5 5 Rollen	max. stat. Momente	IFW 10 - 3 3 Rollen	IFW 10 - 5 5 Rollen
Mx max (Nm)	7	10	Mx max (Nm)	20	43
My max (Nm)	18	36	My max (Nm)	53	85
Mz max (Nm)	45	72	Mz max (Nm)	127	203

IFW - Führungseinheit



Führungseinheiten der Baureihe IFW sind preiswert und wartungsarm.
 Lieferlänge einteilig max. 4,3 m, zusammengesetzt in jeder Wunschlänge.

Bestellbeispiel für eine Schiene 2,4 m lang, mit 2 Wagen mit je 3 Rollen:
 IFW06-2400+2LW3

Für rostarme Ausführung Nachsetzzeichen „VA“.

Wagen in Sonderausführung möglich. (Bitte anfragen)

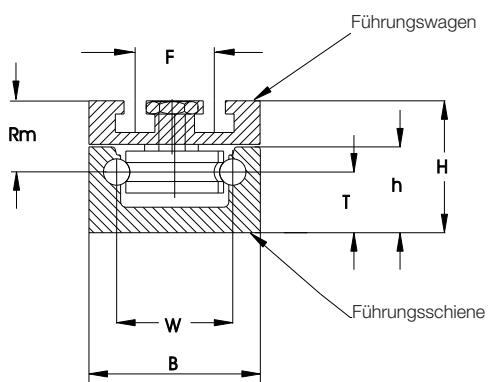

	Abmessungen						
	B	W	H	h	T	F	Rm
IFW 06	43	30	37	22	16	22	21
IFW 10	65	44	50	32,5	22,5	30	27,5

IFW - Wagen

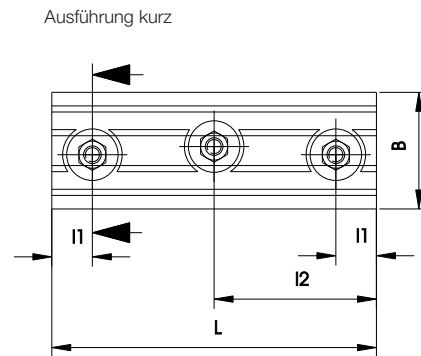
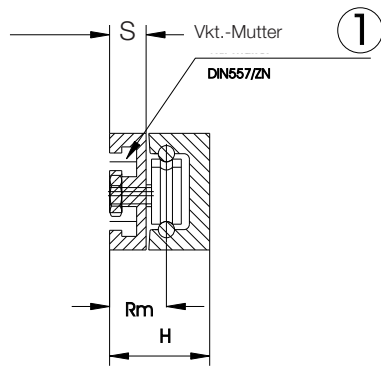

Ausführung lang

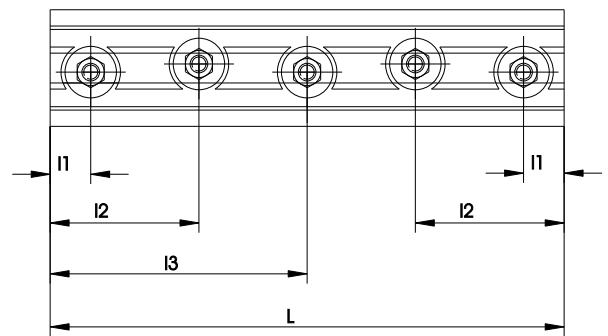

1

Auf Wunsch mit Schraubleiste lieferbar.



	Abmessungen							Vkt.-Mutter
	B	H	S	L	l1	l2	l3	
IFW 06-3	43	37	14	120	15	60		M6
IFW 06-5	43	37	14	180	15	52,5	90	M6
IFW 10-3	65	50	16,5	180	20	90		M8
IFW 10-5	65	50	16,5	290	20	82,5	145	M8

Dichtungsträger IFW6 + IFW10



Dichtung und Schmierstoffträger IFW 6 + IFW 10

hergestellt aus PUR haben sehr gute Dichteigenschaften bei geringster Verschleißneigung. Als modernes Dichtelement sind sie geeignet, Schmierstoffplatten zu tragen.

Die Schmierstoffplatten sondern im Kontakt mit den Führungsbahnen über einen Zeitraum von 5 bis 10.000 km Hubweg kontinuierlich Paraffinöl ab, welches die Führungsbahnen dauerhaft benetzt.

Temperatur-Einsatzbereich von ca. -20 °C bis + 80 °C.

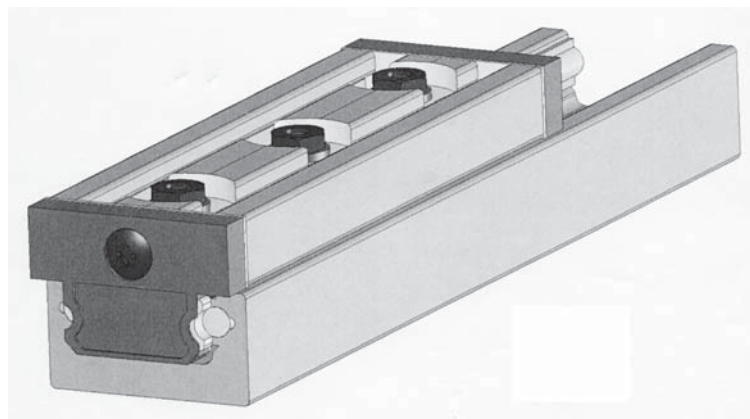
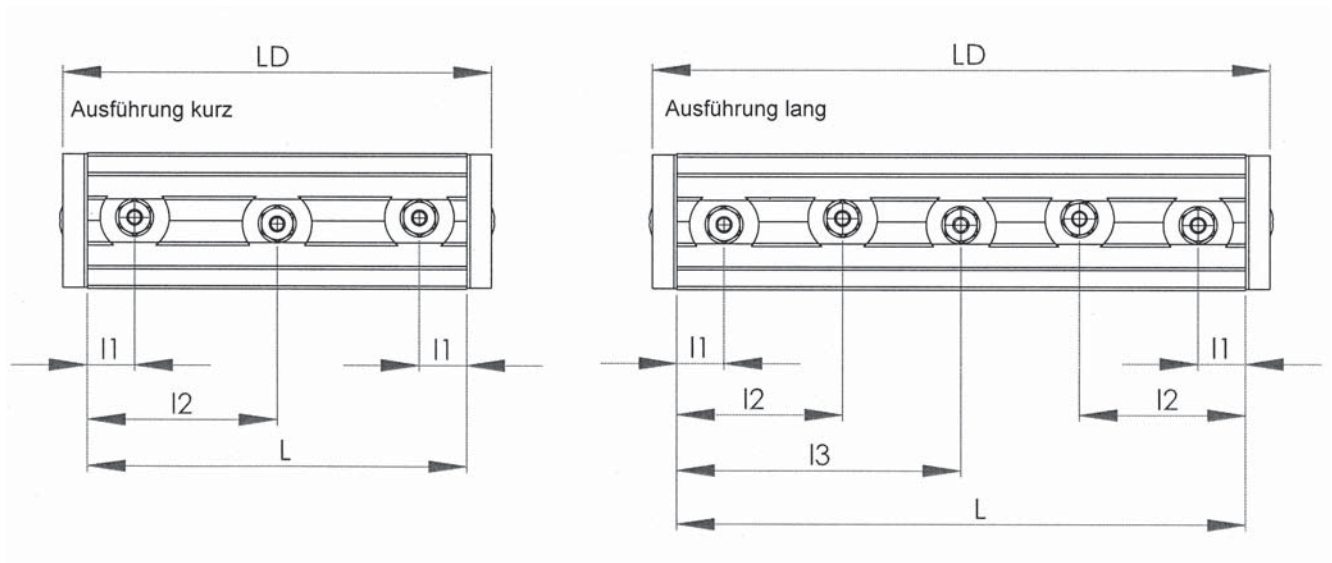

	Abmessungen								
	B	H	S	L	l1	l2	l3	Vkt.-Mutter	LD
IFW 06-3	43	37	14	120	15	60		M6	135,6
IFW 06-5	43	37	14	180	15	52,5	90	M6	195,6
IFW 10-3	65	50	16,5	180	20	90		M8	195,6
IFW 10-5	65	50	16,5	290	20	82,5	145	M8	305,6

Rollenbezeichnung	Kräfte in N				Momente in Nm						
	$F_{y\ zul}$	$F_{o_{y\ zul}}$	$F_{z\ zul}$	$F_{o_{z\ zul}}$	$M_{x\ zul}$	$M_{o_{x\ zul}}$	$M_{y\ zul}$	$M_{o_{y\ zul}}$	$M_{z\ zul}$	$M_{o_{z\ zul}}$	L_x
FRW 17	700	700	400	660	7	11	9	15	16	16	60
FRW 24	1400	1400	850	1400	14	24	26	43	42	42	60
FRW 35	3500	3500	1500	2500	43	68	47	78	105	105	60
FRW 42	4500	4500	2400	4000	65	108	126	210	236	236	105
FRW 47	8000	8000	4800	7900	130	217	288	474	480	480	105
FRW 52	8400	8400	5000	6500	135	250	312	499	510	510	150
FRW 62	14000	14000	8200	9600	142	268	350	536	570	570	150

Die Werte für $M_{x\ zul}$ und $M_{o_{x\ zul}}$ sind für den Rollenabstand ($l_y = W + 2A$) gemäß Katalogseiten 12 und 13 (Führungsschienen AFW/AFWH) berechnet.

Für abweichende Rollenabstände ist nach dem Berechnungsschema der Seite 5 zu verfahren.

* Bei kombinierter Belastung wenden Sie sich bitte an unseren technischen Dienst.

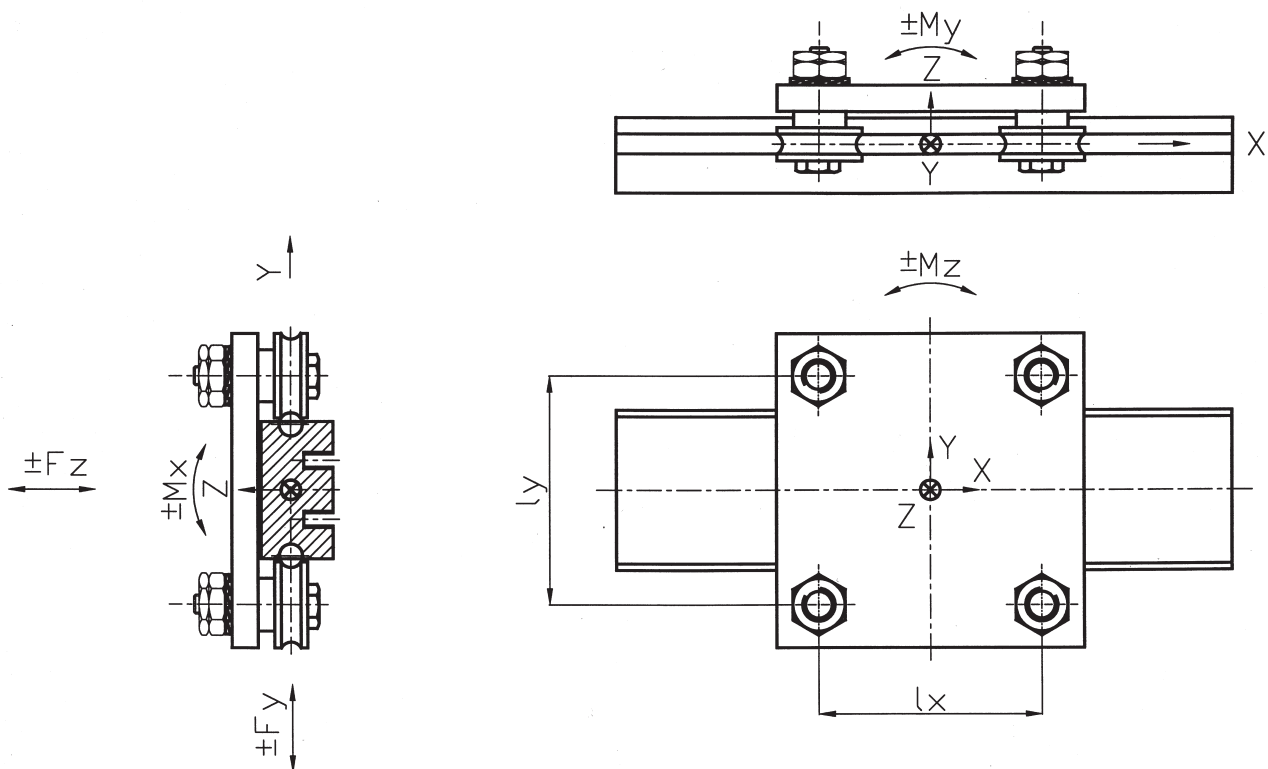

zulässige Belastungen*) AFW-System



Maß l_x bzw. l_y

Zur Übertragung größerer Momente bietet sich mit den Halbschienen (AFWH) die Möglichkeit, mit veränderten Stützabständen l_x bzw. l_y zu arbeiten.

Die in den Maßtabellen angegebenen Belastungsgrenzen sowie die Lebensdauerberechnung müssen dann wie unten angegeben korrigiert werden.

Die modifizierten Werte sind durch ein Hochkomma ($\overset{\cdot}{}$) gekennzeichnet.

Die Belastungsgrenzen für die Kraft F_{zul} ändern sich:

Veränderter Stützabstand l_x :

Bei verändertem Stützabstand l_x sind nur die Momente $M_{z\overset{\cdot}{zul}}$ und $M_{y\overset{\cdot}{zul}}$ zu berücksichtigen.

Belastungsgrenzen:

$$M_{y\overset{\cdot}{zul}} = M_{y\overset{\cdot}{zul}} \left[\frac{l_x}{l_x} \right]$$

$$M_{z\overset{\cdot}{zul}} = M_{z\overset{\cdot}{zul}} \left[\frac{l_x}{l_x} \right]$$

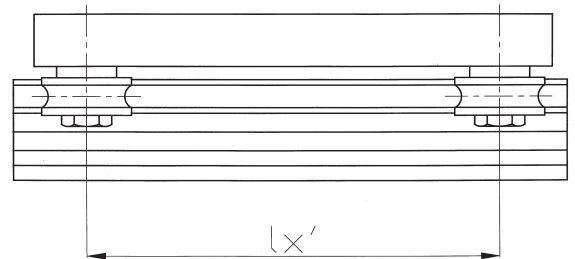

Veränderter Stützabstand l_y : (Es sind 2 Einbaufälle zu unterscheiden)

Fall 1: Laufrollen außen, Tragschiene innen

Belastungsgrenzen:

$$M_{x\overset{\cdot}{zul}} = M_{x\overset{\cdot}{zul}} \left[\frac{l_y + d - (2A + d)}{l_y + d - (2A + d)} \right]$$

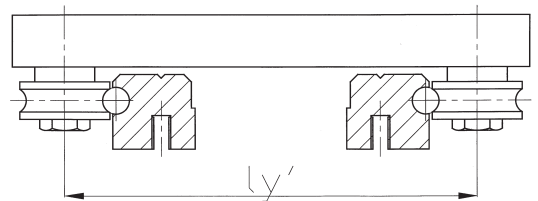

Fall 2: Laufrollen innen, Tragschiene außen

Belastungsgrenzen:

$$M_{x\overset{\cdot}{zul}} = M_{x\overset{\cdot}{zul}} \left[\frac{l_y - d + (2A + d)}{l_y + d - (2A + d)} \right]$$

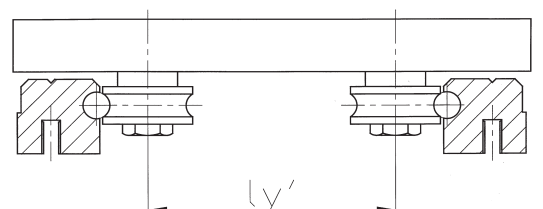

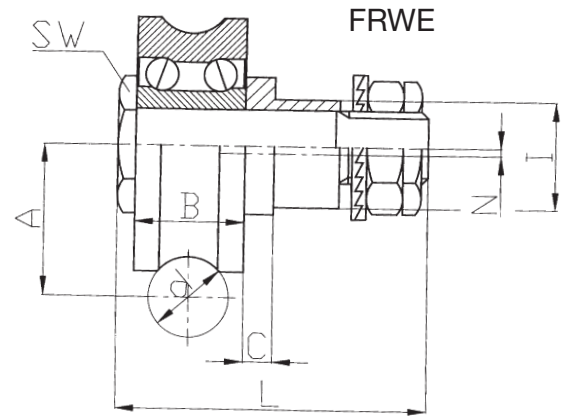
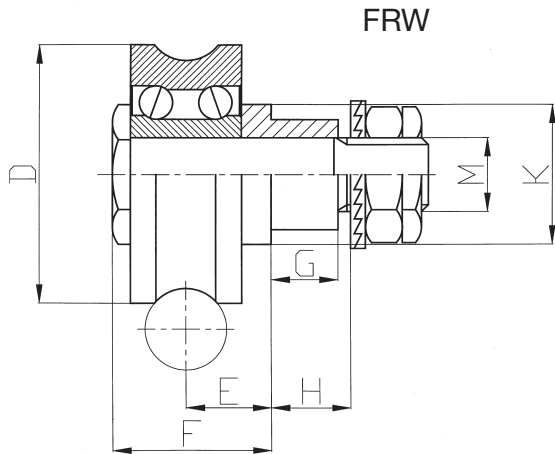

D/d	Bezeichnung		Abmessungen in mm													Mutter-Anziehmoment Nm
	zentr.	exzentr.	A	B	C	E	F	G	H	ØI ¹⁾	ØK	L	M	SW	N	
17/6	FRW 17	FRWE 17	10,5	7,0	3,50	7,5	14,0	5,5	8	7	12	30	M 5 x 0,8	10	0,5	2
24/6	FRW 24	FRWE 24	14,0	11,0	2,00	7,5	16,0	7,5	10	9	14	35	M 6 x 1,0	10	0,5	3
35/8	FRW 35-8	FRWE 35-8	20,0	15,9	5,05	13,0	24,0	9,5	15	16	22	53	M 12 x 1,5	17	1,0	26
35/10	FRW 35	FRWE 35	20,6	15,9	5,05	13,0	24,0	9,5	15	16	22	53	M 12 x 1,5	17	1,0	26
35/12	FRW 35-12	FRWE 35-12	21,7	15,9	5,05	13,0	24,0	9,5	15	16	22	53	M 12 x 1,5	17	1,0	26
42/10	FRW 42	FRWE 42	24,0	19,0	3,50	13,0	25,5	9,5	15	16	22	53	M 12 x 1,5	17	1,0	26
47/10	FRW 47	FRWE 47	26,6	19,0	3,50	13,0	25,5	9,5	15	16	22	53	M 12 x 1,5	19	1,0	26
52/16	FRW 52	FRWE 52	31,5	22,6	5,70	17,0	32,3	13,3	17	21	28	65	M 16 x 1,5	27	2,0	64
62/20	FRW 62	FRWE 62	36,0	22,2	5,70	17,0	32,3	13,3	17	21	28	65	M 16 x 1,5	27	2,0	64

1) Aufnahme Bohrungen ØI H7 (H8) ausführen.

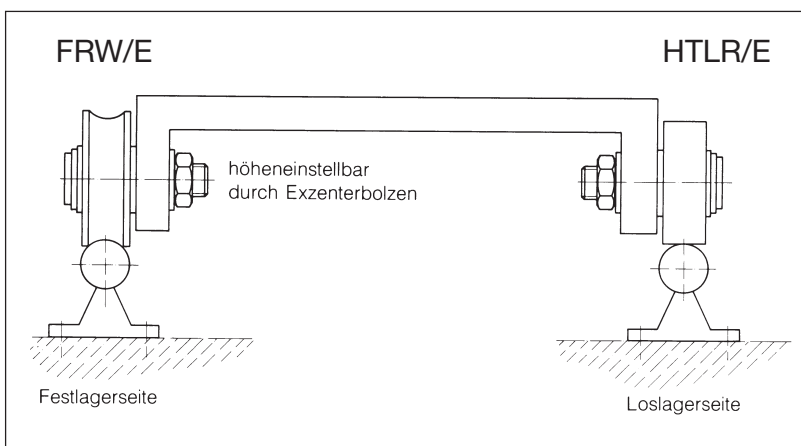

Bei größeren Abständen, z. B. Portal-Führungsbahnen, kann oft die Parallelität der Laufbahnen infolge Montageun- genauigkeiten und Temperaturschwankungen nicht hinreichend sichergestellt werden. In diesen Fällen ist das Prinzip Loslager- Festlager dergestalt anzuwenden, daß auf der einen Seite Profilführungsrollen mit Wellen, auf der anderen Seite normale Laufrollen aus dem H & T - Programm (bitte Katalog anfordern) mit Wellen oder Flachschiene angeordnet werden.

Zulässige Belastungen siehe Seite 8.

Die Führungsrollen sind gebrauchsdauergeschmiert und beidseitig mit Deckscheiben abgedichtet.

Für Sonderfälle sind die Führungsrollen in NIRO-Ausführung mit schleifender Dichtung lieferbar.

Zusatzzeichen FRW..VA bzw. FRWE..VA

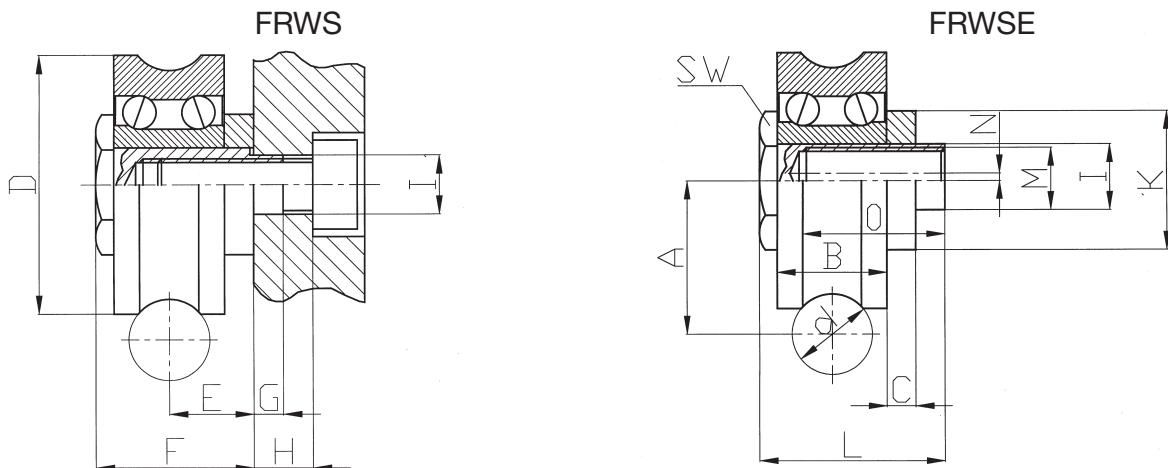

D/d	Bezeichnung		Abmessungen in mm													Mutter-Anziehmoment Nm
	zentr.	exzentr.	A	B	C	E	F	G	H	Ø ¹⁾	ØK	L	M x O ²⁾	SW	N	
24/6	FRWS 24	FRWSE 24	14,0	11,0	2,00	7,5	16,0	3	4	6	14	19,0	M 5 x 13	10	0,5	2
35/8	FRWS 35-8	FRWSE 35-8	20,0	15,9	5,05	13,0	24,0	3	6	10	22	27,0	M 8 x 19	17	1	5
35/10	FRWS 35	FRWSE 35	20,6	15,9	5,05	13,0	24,0	3	6	10	22	27,0	M 8 x 19	17	1	5
35/12	FRWS 35-12	FRWSE 35-12	21,7	15,9	5,05	13,0	24,0	3	6	10	22	27,0	M 8 x 19	17	1	5
42/10	FRWS 42	FRWSE 42	24,0	19,0	3,50	13,0	25,5	3	6	10	22	28,5	M 8 x 19	17	1	5
47/10	FRWS 47	FRWSE 47	26,6	19,0	3,50	13,0	25,5	3	6	13	22	28,5	M12x1,5x19	19	1	26
52/16	FRWS 52	FRWSE 52	31,5	22,6	5,70	17,0	32,3	3	6	16	32	35,5	M 14 x 22	27	2	35
62/20	FRWS 62	FRWSE 62	36,0	22,2	5,70	17,0	32,3	3	6	16	32	35,5	M 14 x 22	27	2	35

1) Aufnahme Bohrungen Ø1 H7 (H8) ausführen.

2) Senkungen für Schrauben DIN912 oder DIN 7984 nach DIN 74.

3) Schrauben für DIN 912 oder DIN 7984 gehören nicht zum Lieferumfang. Schaftlänge der Schrauben: min = nd + H, max = 0 + G

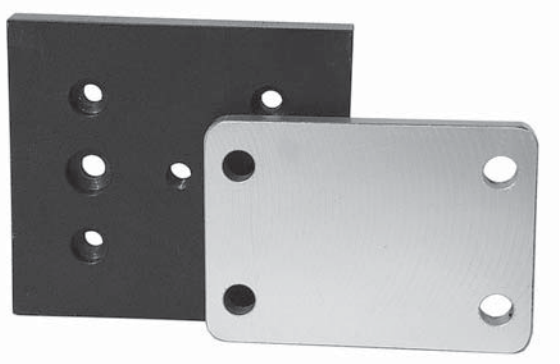

Wagenplatten bitte anfragen

Zulässige Belastungen siehe Seite 8.

Die Führungsrollen sind gebrauchsdauergeschmiert und beidseitig mit Deckscheiben abgedichtet.

Für Sonderfälle sind die Führungsrollen in NIRO-Ausführung mit schleifender Dichtung lieferbar.

Zusatzzeichen FRWS..VA bzw. FRWSE..VA

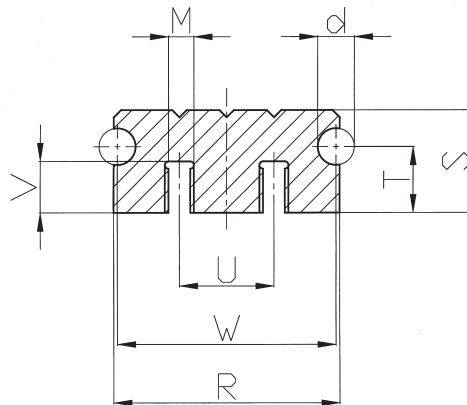

Bezeichnung	Maße in mm								
	d_{h6}	A ¹⁾	R	S	T	U	V	W	M
AFW 6	6		36	20	14	16	10	34	M 5
AFW 8	8		45	25	17	20	12	42	M 6
AFW 10	10		57	30	19	24	14	54	M 8
AFW 12	12		69	36	24	32	18	66	M 10
AFW 16	16		84	40	25	36	20	80	M 12

1) Maß A siehe Maßblatt Führungsrollen

Weitere Profile Blatt 14 Systemprofile.

Führungsschienen der Baureihe AFW können in jeder gewünschten Länge geliefert werden. Bis zu einer Gesamtlänge von 4500 mm werden die Führungsschienen AFW einteilig hergestellt. Für größere Längen erfolgt die Lieferung in Teilstücken unserer Wahl.

Bestellbeispiel: AFW 10 mit einer Länge von 4800 mm = AFW 10 / 4.800

Berechnung der **Achsmaße** nach folgendem Schema:

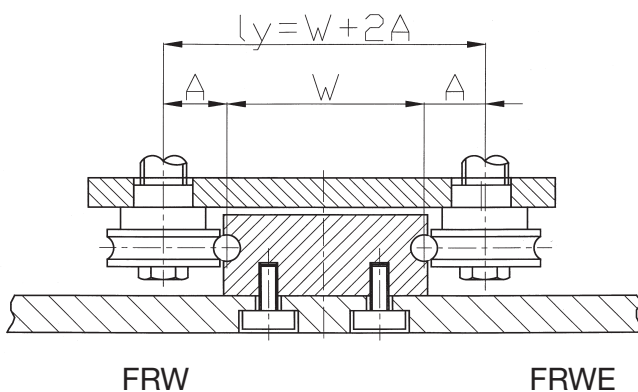

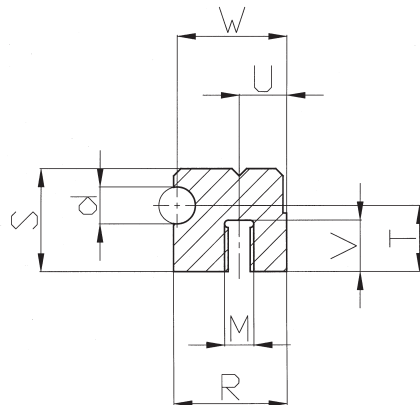

Bezeichnung	Maße in mm								
	d_{h6}	A ¹⁾	R	S	T	U	V	W	M
AFWH 6	6		18,0	20	14	8	10	17	M 5
AFWH 8	8		22,5	25	17	10	12	21	M 6
AFWH 10	10		28,5	30	19	12	14	27	M 8
AFWH 12	12		34,5	36	24	16	18	33	M 10
AFWH 16	16		42,0	40	25	18	20	40	M 12

1) Maß A siehe Maßblatt Führungsrollen

Weitere Profile Blatt 14 Systemprofile.

Führungsschienen der Baureihe AFWH können in jeder gewünschten Länge geliefert werden. Bis zu einer Gesamtlänge von 4500 mm werden die Führungsschienen AFWH einteilig hergestellt. Für größere Längen erfolgt die Lieferung in Teilstücken unserer Wahl.

Bestellbeispiel: AFWH 10 mit einer Länge von 4800 mm = AFWH 10 / 4.800

Berechnung der **Achsmaße** nach folgendem Schema:

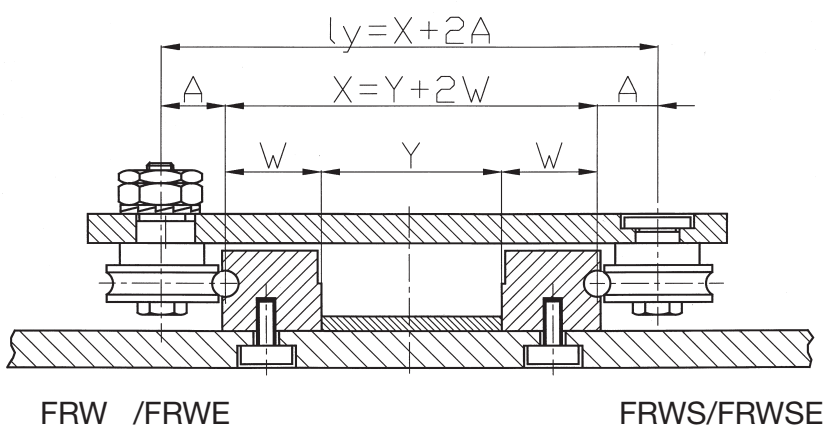

AFW 6 - 22

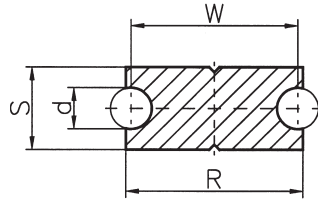

AFW 6 SYS
AFW 10 SYS

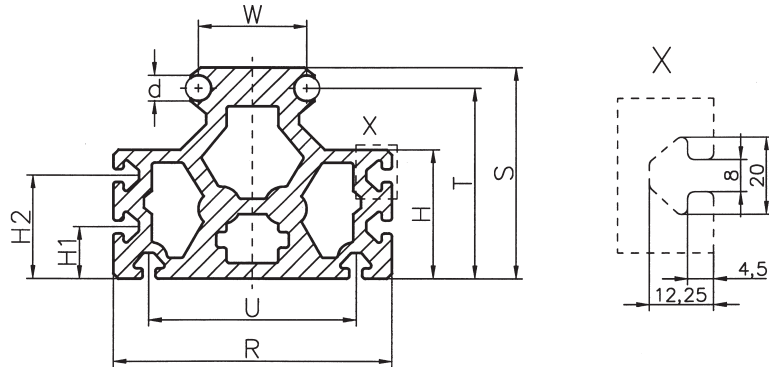

AFW 16 SYS

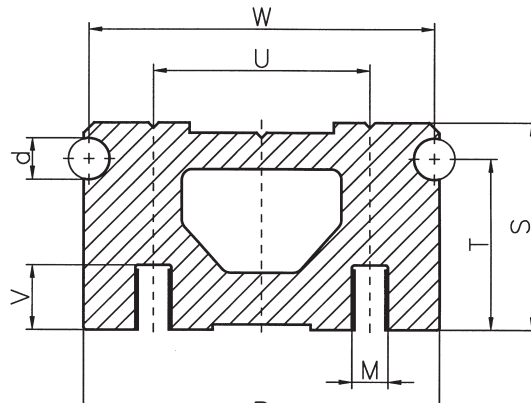

AFW 16 3W

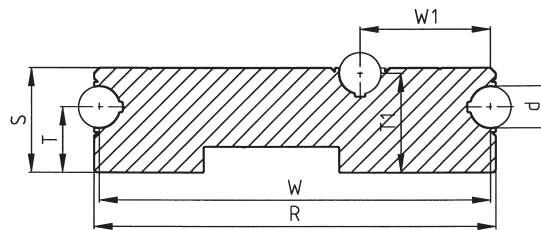

Bezeichnung	Maße in mm												
	d _{h6}	A ¹⁾	R	S	T	T ₁	U	V	W	M	H	H ₁	H ₂
AFW 6 - 22	6		24	12,0					22				
AFW 16 SYS	16		124	80,0	65,0		75	25	120	M 12			
AFW 6 SYS	6		75	66,5	61,0		43		26		47,0	25	
AFW 10 SYS	10		112	98,6	89,7		80		42		65,4	25	50
AFW 16 - 3W	16		154	40,0	25,0	38			150				

1) Maß siehe Maßblatt Führungsrollen

Befestigungshinweise AFW/AFWH



Befestigungsvarianten:

Die Stahl-Aluminium-Verbundschienen können innerhalb Ihrer Konstruktion entweder mit Durchgangsschrauben befestigt werden, oder mittels der im Profil befindlichen Schraubkanäle.

Die nachstehende Tabelle gibt die **maximalen** Schraubenabstände und die **maximalen** Anziehmomente an.

Profilbezeichnung	Anziehmoment in Nm	Schraubabstände max. in mm	
		2-fach Schraubkanal	Durchgangsbohrung
AFW 6	2	190	220
AFW 8	5	210	240
AFW 10	15	250	280
AFW 12	23	270	280
AFW 16	32	270	300
AFW 16 SYS	32	270	400 (2-fach)
		1-fach Schraubkanal	
AFWH 6	2	60	120
AFWH 8	5	60	130
AFWH 10	15	95	150
AFWH 12	23	120	150
AFWH 16	32	120	160



Abb. zeigt AFW 6-22



Dimensionierung PFS-System

Dynamische Funktion	$PR \leq Fr \text{ dyn}$
	$PA \leq Fa$

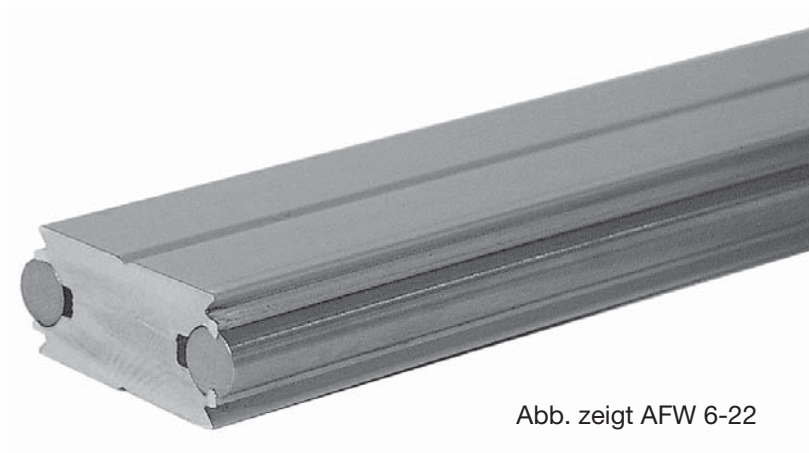
Statische Funktion	$PR \leq Fro \text{ stat}$
	$PA \leq Fa$

$PR \leq Fr \text{ dyn}$
$PA \leq Fa$

Nominelle Lebensdauer (L₁₀)

Die nominelle Lebensdauer ist stets durch den geringsten Wert entsprechend nachstehender Formel gegeben:

$$L_{10} = \left[\frac{C_r}{PR} \right]^{10/3} \quad \text{und} \quad L_{10} = \left[\frac{C_a}{PA} \right]^{10/3}$$

L₁₀ ist die nominelle Lebensdauer in Millionen Umdrehungen, die von 90% einer genügend großen Menge gleicher Führungsrollen erreicht oder überschritten wird, bevor Materialermüdung eintritt.

Nominelle Lebensdauer in Betriebsstunden

Bei gleichbleibender Drehzahl kann die nominelle Lebensdauer einer Führungsrolle auch in Betriebsstunden berechnet werden:

$$L_{10h} = \frac{L_{10} \cdot 10^6}{60 \cdot n}$$

Für oszillierende Bewegungen ist die Rollendrehzahl:

$$n = \frac{2 \cdot s \cdot n_{\text{osz}}}{D_m \cdot \pi} \quad (\text{min}^{-1})$$

wobei

s = einfacher Weg (mm)
n_{osz} = Frequenzbewegung (min⁻¹)

Unser technischer Kundendienst steht jederzeit zu Ihrer Verfügung.

Stahl-Führungsschienen werden in zwei Qualitäten gefertigt (Bild 1). Die Längentoleranz einteiliger Führungsschienen beträgt einheitlich + 2 ‰. Bei mehrteiligen Führungsschienen wird die Gesamtlänge auf eine Toleranz von ± 2 mm ausgeglichen.



Bild 1



Bild 2

Tabelle 2 Grenzlängen für Montierbarkeit auf vorgebohrtes Lochbild

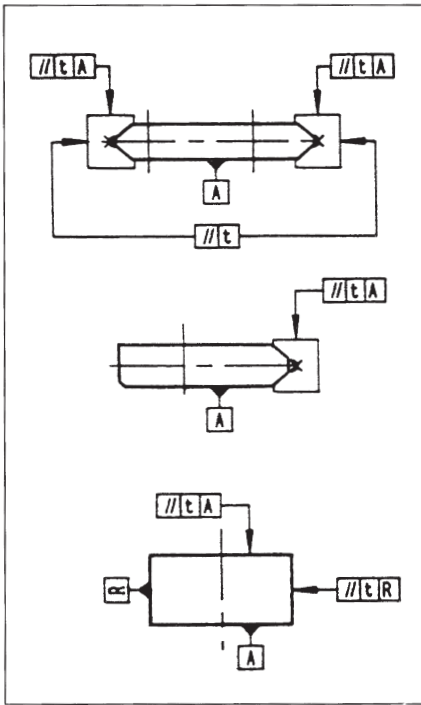
Durchmesser der Befestigungsschrauben	M4	M5	M6	M8	M10	M12	M16
Grenzlänge	1000	1000	1200	1700	2200	1700	2200

Formeln

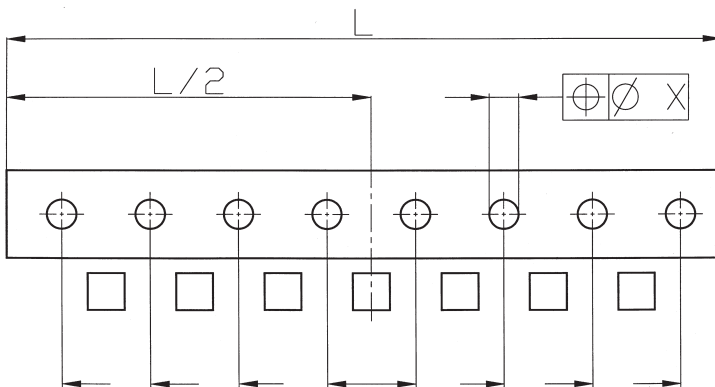
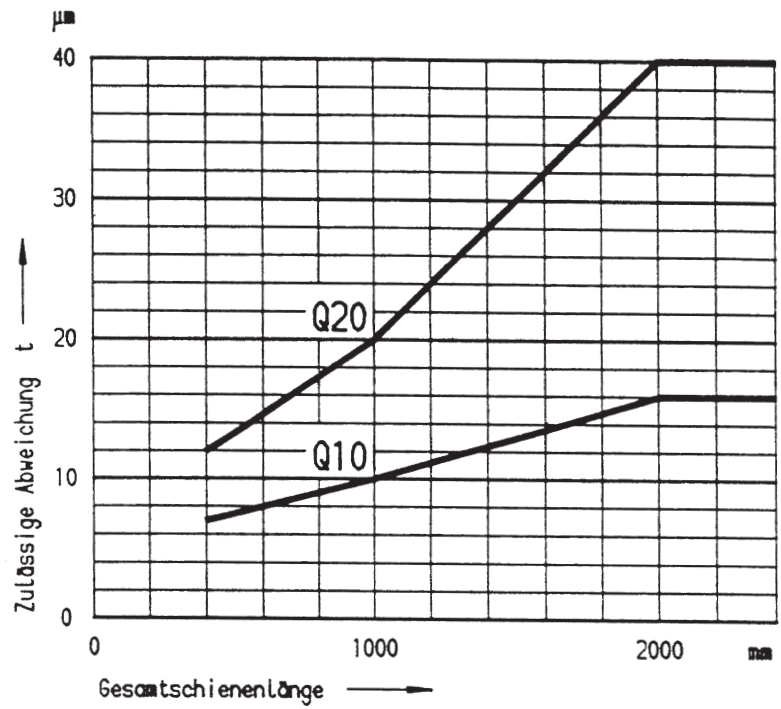
für linear **nicht** veränderliche Belastung

$$PR = \frac{F}{2} + \frac{F \cdot lz \cdot \tan 40^\circ}{2 \cdot (ly - Dm)}$$

$$PA = \frac{F}{4 \cdot \tan 40^\circ} + \frac{F \cdot lz}{2 \cdot (ly - Dm)}$$

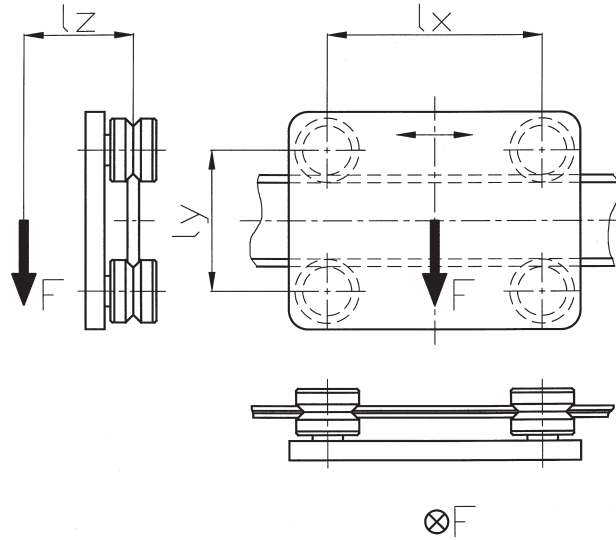

$$PR = \frac{F \cdot lb}{lx} + \frac{F \cdot lz \cdot \tan 40^\circ}{2 \cdot (ly - Dm)}$$

$$PA = \frac{F \cdot lb}{2 \cdot \tan 40^\circ} + \frac{F \cdot lz}{2 \cdot (ly - Dm)}$$

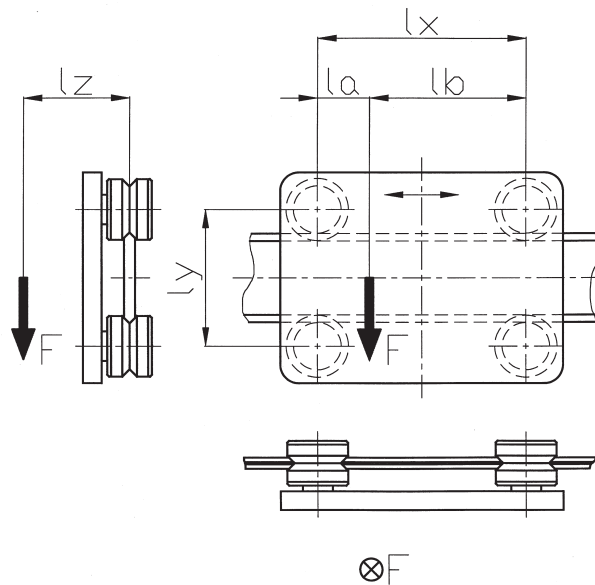

$$PR = \frac{F \cdot (la + lx)}{lx} + \frac{F \cdot lz \cdot \tan 40^\circ}{2 \cdot (ly - Dm)}$$

$$PA = \frac{F \cdot (la + lx)}{2 \cdot lx \cdot \tan 40^\circ} + \frac{F \cdot lz}{2 \cdot (ly - Dm)}$$

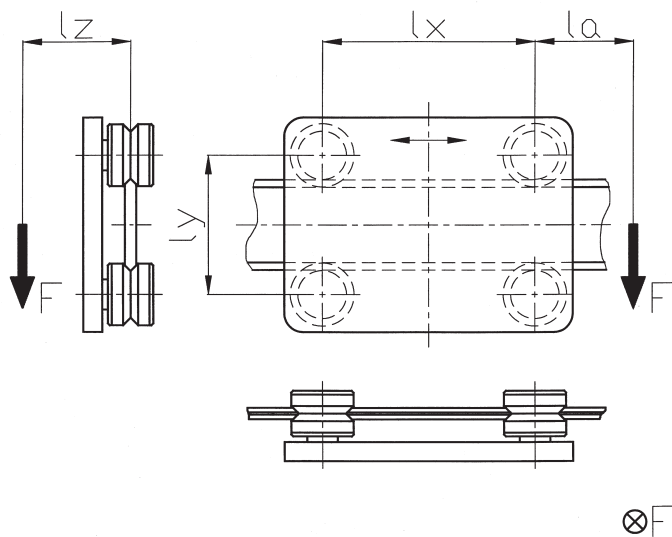

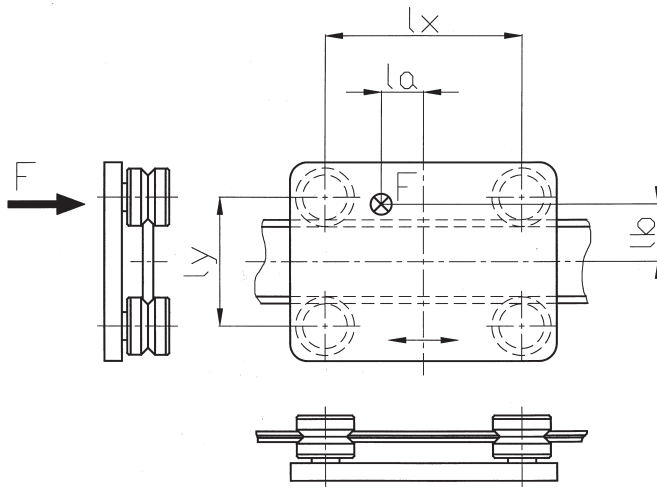

$$PA = \frac{F}{4} + \frac{F \cdot la}{2 \cdot lx} + \frac{F \cdot lb}{2 \cdot (ly - Dm)}$$

$$PR = \tan 40^\circ \left[\frac{F}{4} + \frac{F \cdot la}{2 \cdot lx} + \frac{F \cdot lb}{2 \cdot (ly - Dm)} \right]$$

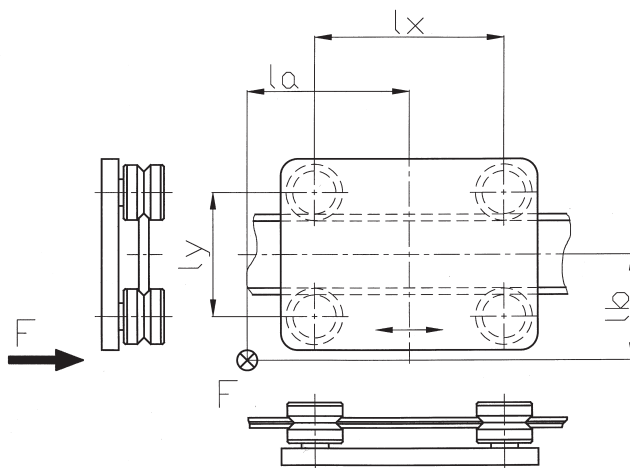

$$PA = \frac{F}{4} + \frac{F \cdot la}{2 \cdot lx} + \frac{F \cdot lb}{2 \cdot (ly - Dm)}$$

$$PR = \tan 40^\circ \left[\frac{F}{4} + \frac{F \cdot la}{2 \cdot lx} + \frac{F \cdot lb}{2 \cdot (ly - Dm)} \right]$$

$$PA_{\min} = \frac{F \cdot (la + lx)}{2 \cdot lx \cdot \tan 40^\circ}$$

$$PA_{\max} = \frac{F \cdot (lb + lx)}{2 \cdot lx \cdot \tan 40^\circ}$$

$$PR_{\max} = \frac{F \cdot (lb + lx)}{lx}$$

$$PR_{\min} = \frac{F \cdot (la + lx)}{lx}$$

$$PR = \frac{PR_{\min} + 2 \cdot PR_{\max}}{3}$$

$$PA = \frac{PA_{\min} + 2 \cdot PA_{\max}}{3}$$

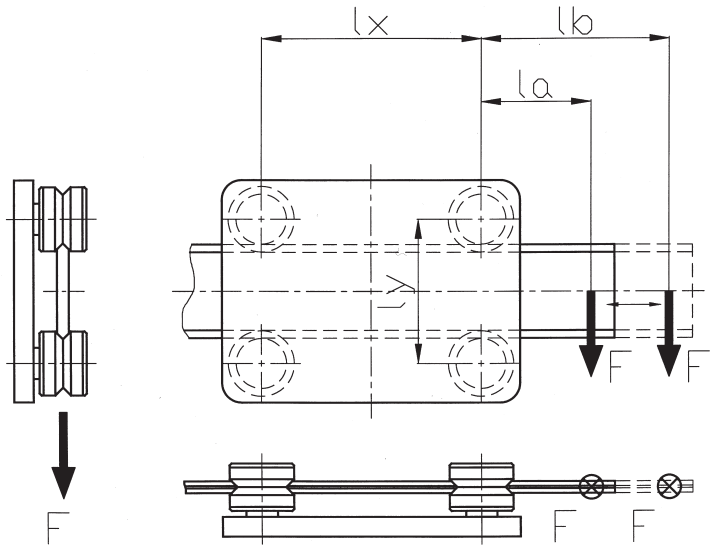

$$PA_{\min} = \frac{F \cdot (la + lx)}{2 \cdot lx \cdot \tan 40^\circ} + \frac{F \cdot lz}{2 \cdot (ly - Dm)}$$

$$PA_{\max} = \frac{F \cdot (lb + lx)}{2 \cdot lx \cdot \tan 40^\circ} + \frac{F \cdot lz}{2 \cdot (ly - Dm)}$$

$$PR_{\min} = \frac{F \cdot (la + lx)}{lx} + \frac{F \cdot lz \cdot \tan 40^\circ}{2 \cdot (ly - Dm)}$$

$$PR_{\max} = \frac{F \cdot (lb + lx)}{lx} + \frac{F \cdot lz \cdot \tan 40^\circ}{2 \cdot (ly - Dm)}$$

$$PR = \frac{PR_{\min} + 2 \cdot PR_{\max}}{3}$$

$$PA = \frac{PA_{\min} + 2 \cdot PA_{\max}}{3}$$

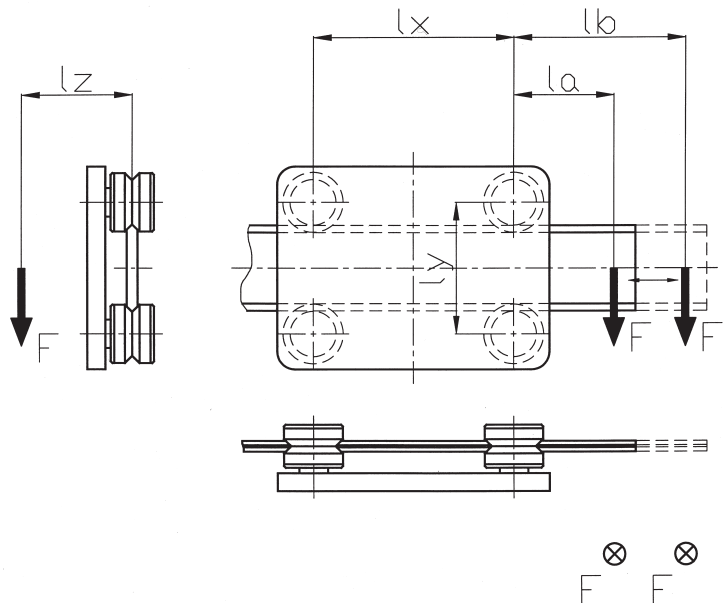

Formeln



$$PA_{\min} = \frac{F}{4} + \frac{F \cdot (la + lx : 2)}{2 \cdot lx}$$

$$PA_{\max} = \frac{F}{4} + \frac{F \cdot (lb + lx : 2)}{2 \cdot lx}$$

$$PR_{\min} = \tan 40^\circ \left[\frac{F}{4} + \frac{F \cdot (la + lx : 2)}{2 \cdot lx} \right]$$

$$PR_{\max} = \tan 40^\circ \left[\frac{F}{4} + \frac{F \cdot (lb + lx : 2)}{2 \cdot lx} \right]$$

$$PR = \frac{PR_{\min} + 2 \cdot PR_{\max}}{3}$$

$$PA = \frac{PA_{\min} + 2 \cdot PA_{\max}}{3}$$

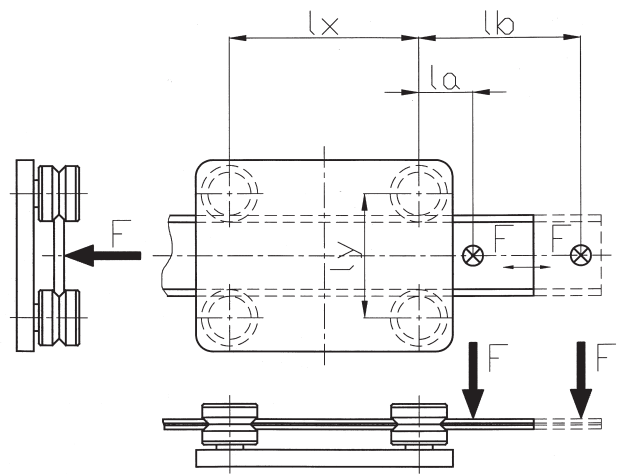

$$PA_{\min} = \frac{F}{4} + \frac{F \cdot (la + lx : 2)}{2 \cdot lx} + \frac{F \cdot (lc + ly : 2)}{2 \cdot (ly - Dm)}$$

$$PA_{\max} = \frac{F}{4} + \frac{F \cdot (lb + lx : 2)}{2 \cdot lx} + \frac{F \cdot (lc + ly : 2)}{2 \cdot (ly - Dm)}$$

$$PR = \frac{PR_{\min} + 2 \cdot PR_{\max}}{3}$$

$$PA = \frac{PA_{\min} + 2 \cdot PA_{\max}}{3}$$

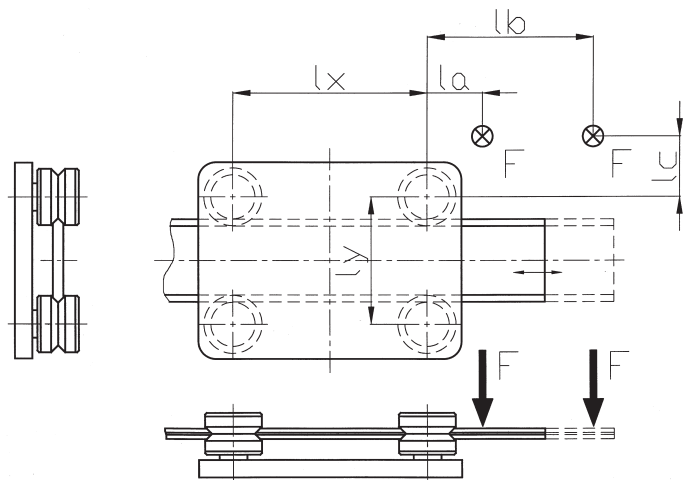

$$PR_{\max} = \tan 40^\circ \left[\frac{F}{4} + \frac{F \cdot (lb + lx : 2)}{2 \cdot lx} + \frac{F \cdot (lc + ly : 2)}{2 \cdot (ly - Dm)} \right]$$

$$PR_{\min} = \tan 40^\circ \left[\frac{F}{4} + \frac{F \cdot (la + lx : 2)}{2 \cdot lx} + \frac{F \cdot (lc + ly : 2)}{2 \cdot (ly - Dm)} \right]$$

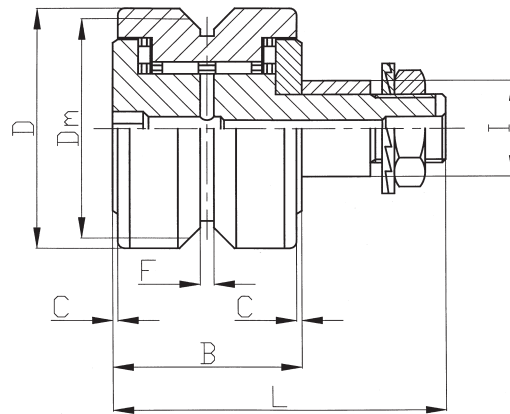

NFR - zentrisch

D	Dm	Bezeichnung		Abmessungen in mm									
		zentr.	exzentr.	A	B	C	E	F	G	H	I	L	M
19	17	NFR 19	NFRE 19	7,0	18	0,5	8,8	0,8	5,5	8,5	7	35	M 5 x 0,8
22	19,5	NFR 22	NFRE 22	7,7	20	0,5	9,4	1,0	8,0	10,0	9	39	M 6 x 1,0
32	28,8	NFR 32	NFRE 32	11,8	26	0,5	12,6	1,5	11,0	14,0	14	53	M 10 x 1,25
40	35,7	NFR 40	NFRE 40	14,6	31	0,5	15,5	2,0	11,0	14,0	16	60	M 12 x 1,5
52	46,2	NFR 52	NFRE 52	19,1	40	1,0	19,8	2,5	14,0	17,0	21	73	M 16 x 1,5
62	54,6	NFR 62	NFRE 62	22,1	42	1,0	20,8	2,5	17,5	24,0	27	83	M 20 x 1,5
72	63	NFR 72	NFRE 72	25,5	55	1,0	27,0	2,5	18,0	24,0	36	105	M 24 x 1,5
90	77	NFR 90	NFRE 90	30,0	70	1,5	34,0	3,0	18,0	24,0	38	122	M 27 x 1,5
110	90,1	NFR 110	NFRE 110	36,0	80	1,5	39,0	3,0	27,0	36,0	42	143	M 30 x 1,5

- Aufnahmebohrungen für Führungsrollen nach Maß I H7 (H8) ausführen.
- Sicherungsscheibe und Mutter gehören zum Lieferumfang.
- Sonderrollen in NIRO-Ausführung mit Nachsetzzeichen . . . VA, z.B. NFR 22 VA.
- Führungsrollen sind beidseitig mit einer Labyrinthdichtung versehen.
- wärmostabilisierte Rollen bitte anfragen.

Führungsrollen nadelgelagert NFR/NFRE



NFRE - exzentrisch

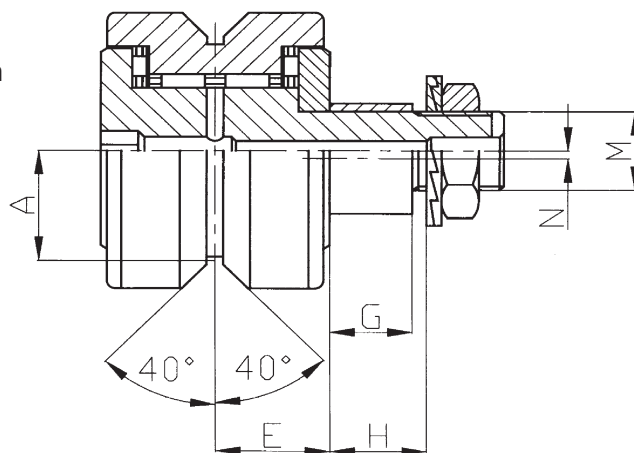

N	Tragzahlen				Grenzlasten			Mutter anziehmoment Nm
	Cr. dyn kN	Cro. stat. kN	Ca. dyn kN	Cao. stat. kN	Fr. dyn. kN	Fro. stat. kN	Fa. kN	
0,5	2,6	2,3	1,2	2,4	1,1	1,1	2,4	2
0,5	2,8	2,6	1,5	2,6	2,0	2,0	2,6	3
1,0	6,0	7,3	3,2	6,0	3,9	5,2	6,0	15
1,0	12,2	17,9	4,1	8,4	4,2	7,6	8,4	22
1,5	24,0	38,0	4,4	15,0	7,5	14,0	15,0	58
2,0	24,0	44,0	4,8	16,0	13,5	26,0	16,0	120
3,0	29,5	60,0	12,5	25,2	18,0	32,0	25,2	220
3,0	42,0	83,0	28,0	81,0	20,0	37,0	42,0	300
3,0	72,0	118,0	51,0	210,0	33,0	54,0	70,0	450

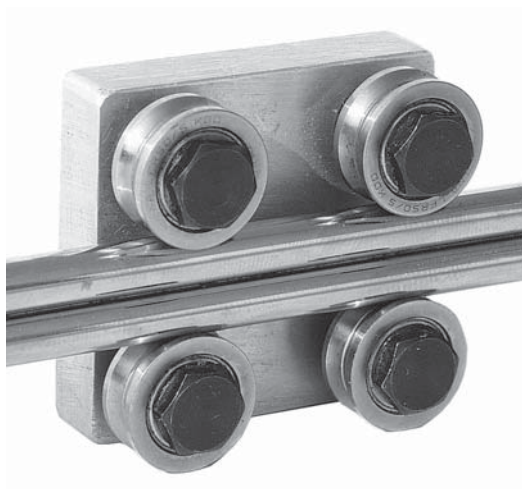

Wagenplatten bitte anfragen

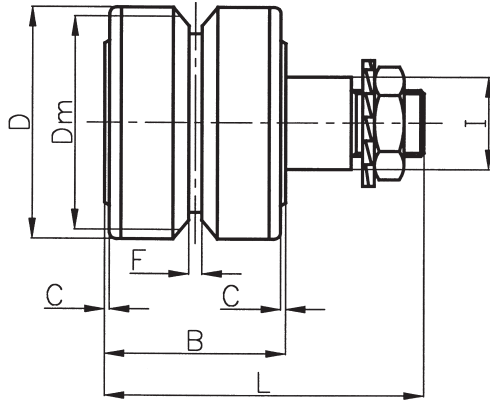

FR 80

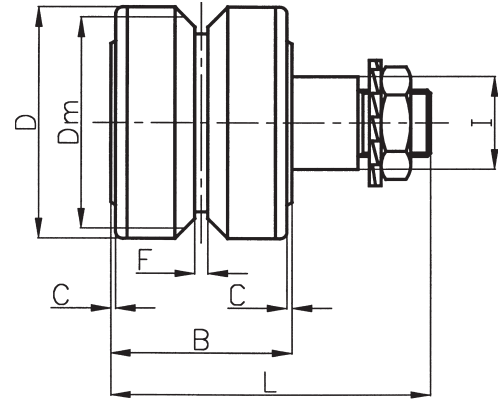

FR 90

D	Bezeichnung		Abmessungen in mm							
	zentr. FR ...	exzent. FRE ...	Dm	A	B	C	F	G	H	I
	FR 80 - 22	FRE 80 - 22	19,5	7,7	20	0,5	1	8	10	9
22	FR 90 - 22	FRE 90 - 22	20,6	8,8	20	0,5	1	8	10	9
	FR 120 - 22	FRE 120 - 22	20,4	9,0	20	0,5	1	8	10	9
	FR 80 - 32	FRE 80 - 32	28,8	11,8	26	0,5	1,5	11	14	14
32	FR 90 - 32	FRE 90 - 32	29,9	13,0	26	0,5	1,5	11	14	14
	FR 120 - 32	FRE 120 - 32	29,1	13,1	26	0,5	1,5	11	14	14
	FR 80 - 40	FRE 80 - 40	35,7	14,6	31	0,5	2	11	14	16
40	FR 90 - 40	FRE 90 - 40	36,8	15,8	31	0,5	2	11	14	16
	FR 120 - 40	FRE 120 - 40	36,4	15,8	31	0,5	2	11	14	16
	FR 80 - 52	FRE 80 - 52	46,2	19,1	40	1	2,5	14	17	21
52	FR 90 - 52	FRE 90 - 52	47,1	20,1	40	1	2,5	14	17	21
	FR 120 - 52	FRE 120 - 52	46,7	20,1	40	1	2,5	14	17	21
	FR 80 - 62	FRE 80 - 62	54,6	22,1	42	1	2,5	17,5	24	27
62	FR 90 - 62	FRE 90 - 62	55,1	23,1	42	1	2,5	17,5	24	27
	FR 120 - 62	FRE 120 - 62	55,1	23,5	42	1	2,5	17,5	24	27

- Aufnahmebohrungen \varnothing I H7 ausführen.
- max. Winkelfehler der Abrollebene zur Bohrungsachse $\pm 5^\circ$.
- dargestelltes Befestigungsmaterial gehört zum Lieferumfang.
- Tragzahlen und Grenzlaster nur gültig bei vollständiger Anlage der Rollenscheibe an einer Gehäusefläche.
- Anziehmomente für nichtgeschmierte Gewinde. Bei geschmierten Gewinden Multiplikator 0,7.

Führungsrollen

FR/E 80, FR/E 90, FR/E 120

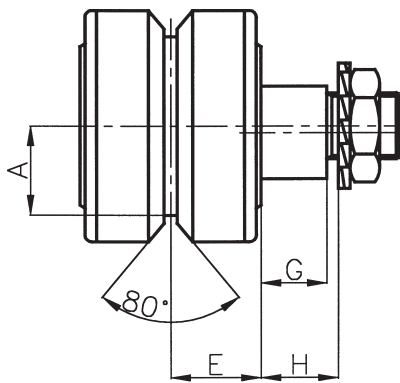

FRE 80

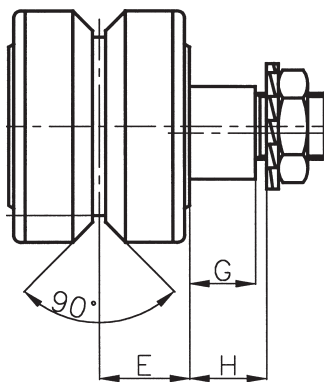

FRE 90

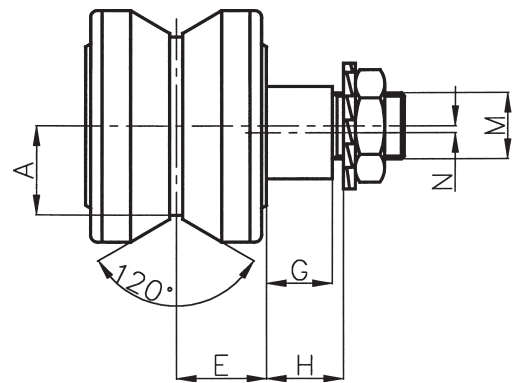

FRE 120

K	L	M	N	SW	Tragzahlen in kN		Grenzlasten kN				Anziehmoment Nm
					Cr dyn	Ca dyn	Fr dyn	Fa dyn	Fr stat	Fa stat.	
16,5	39	M 6 x 1,0	0,5	2	1,64	0,83	0,68	0,45	1,02	0,55	3
16,5	39	M 6 x 1,0	0,5	2	1,64	0,82	0,68	0,34	1,02	0,51	3
16,5	39	M 6 x 1,0	0,5	2	1,64	0,47	0,68	0,2	1,02	0,29	3
25	53	M 10 x 1,25	1	4	2,5	1,3	1,3	0,7	1,95	1,1	20
25	53	M 10 x 1,25	1	4	2,5	1,25	1,3	0,65	1,95	0,98	20
25	53	M 10 x 1,25	1	4	2,5	0,72	1,3	0,38	1,95	0,56	20
31,5	60	M 12 x 1,5	1	4	4,1	2,1	2,16	1,12	3,24	1,7	26
31,5	60	M 12 x 1,5	1	4	4,1	2,04	2,16	1,08	3,24	1,62	26
31,5	60	M 12 x 1,5	1	4	4,08	1,2	2,16	0,63	3,24	0,93	26
42	73	M 16 x 1,5	1,5	5	6,15	3,11	3,61	1,85	5,42	2,8	64
42	73	M 16 x 1,5	1,5	5	6,15	3,08	3,61	1,81	5,42	2,71	64
42	73	M 16 x 1,5	1,5	5	6,15	1,78	3,61	1,04	5,42	1,56	64
48,5	83	M 20 x 1,5	2	8	8,67	4,5	5,17	2,62	7,75	4	120
48,5	83	M 20 x 1,5	2	8	8,67	4,33	5,17	2,58	7,75	3,87	120
48,5	83	M 20 x 1,5	2	8	8,67	2,5	5,17	1,49	7,75	2,24	120

Bestellbeispiel:

Führungsprofil 80°, konzentrische Rolle, Baugröße 40 mm = FR 80 - 40

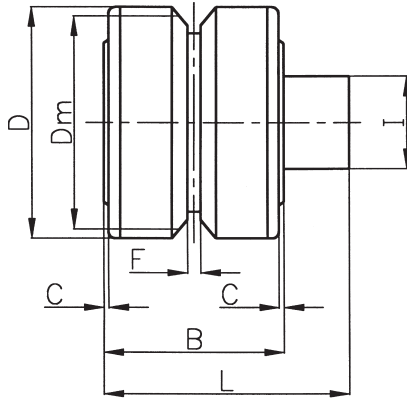

FRS 80

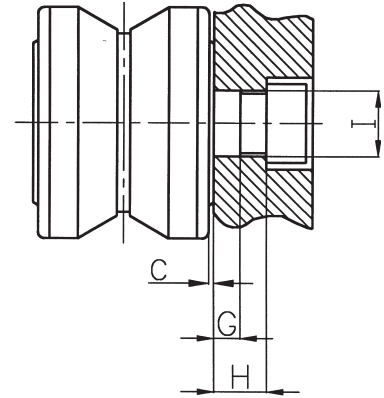

FRS 120

D	Bezeichnung		Abmessungen in mm							
	zentr. FRS ...	exzentr. FRSE ...	Dm	A	B	C	F	G	H	I
	FRS 80 - 22	FRSE 80 - 22	19,5	8,0	20	0,5	1	2,0	4,5	6
22	FRS 90 - 22	FRSE 90 - 22	20,6	8,8	20	0,5	1	2,0	4,5	6
	FRS 120 - 22	FRSE 120 - 22	20,4	9,0	20	0,5	1	2,0	4,5	6
	FRS 80 - 32	FRSE 80 - 32	28,8	11,8	26	0,5	1,5	2,6	6,0	9
32	FRS 90 - 32	FRSE 90 - 32	29,9	13,0	26	0,5	1,5	2,6	6,0	9
	FRS 120 - 32	FRSE 120 - 32	29,1	13,1	26	0,5	1,5	2,6	6,0	9
	FRS 80 - 40	FRSE 80 - 40	35,7	14,6	31	0,5	2	2,5	6,5	13
40	FRS 90 - 40	FRSE 90 - 40	36,8	15,8	31	0,5	2	2,5	6,5	13
	FRS 120 - 40	FRSE 120 - 40	36,4	15,8	31	0,5	2	2,5	6,5	13
	FRS 80 - 52	FRSE 80 - 52	46,2	19,1	40	1	2,5	3,2	8,0	16
52	FRS 90 - 52	FRSE 90 - 52	47,1	20,1	40	1	2,5	3,2	8,0	16
	FRS 120 - 52	FRSE 120 - 52	46,7	20,1	40	1	2,5	3,2	8,0	16
	FRS 80 - 62	FRSE 80 - 62	54,6	22,1	42	1	2,5	4,2	9,0	19
62	FRS 90 - 62	FRSE 90 - 62	55,1	23,1	42	1	2,5	4,2	9,0	19
	FRS 120 - 62	FRSE 120 - 62	55,1	23,5	42	1	2,5	4,2	9,0	19

- Aufnahmebohrungen \varnothing | H7 ausführen.
- max. Winkelfehler der Abrolleebene zur Bohrungsachse $\pm 5^\circ$.
- Spirallock-Sicherungsgewinde, Sicherungsscheiben werden mitgeliefert.
- Tragzahlen und Grenzlasten nur gültig bei vollständiger Anlage der Rollenscheibe an einer Gehäusefläche.

Führungsrollen

FRS/E 80, FRS/E 90, FRS/E 120

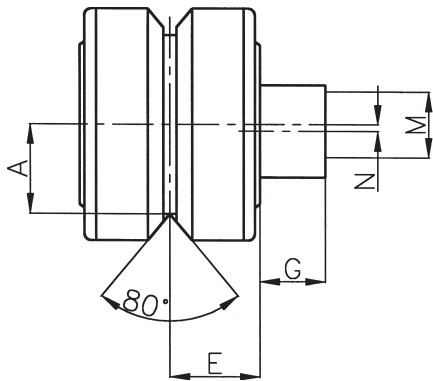

FRSE 80

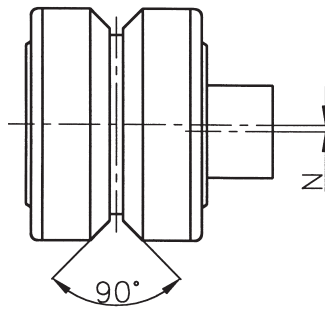

FRSE 90

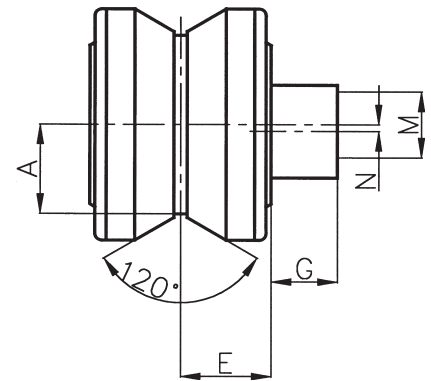

FRSE 120

E	L	M	N	SW	Tragzahlen in kN		Grenzlasten kN				Anziehmoment Nm
					Cr dyn.	Ca dyn.	Fr dyn.	Fa dyn.	Fr stat.	Fa stat.	
9,2	22,0	M 5	0,5	2	1,64	0,83	0,68	0,45	1,02	0,55	3
9,2	22,0	M 5	0,5	2	1,64	0,82	0,68	0,34	1,02	0,51	3
9,2	22,0	M 5	0,5	2	1,64	0,47	0,68	0,2	1,02	0,29	3
12,4	28,6	M 8	1	4	2,5	1,3	1,3	0,7	1,95	1,1	20
12,4	28,6	M 8	1	4	2,5	1,25	1,3	0,65	1,95	0,98	20
12,4	28,6	M 8	1	4	2,5	0,72	1,3	0,38	1,95	0,56	20
15,5	33,5	M 12	1	4	4,1	2,1	2,16	1,12	3,24	1,7	26
15,5	33,5	M 12	1	4	4,1	2,04	2,16	1,08	3,24	1,62	26
15,5	33,5	M 12	1	4	4,08	1,2	2,16	0,63	3,24	0,93	26
19,8	43,2	M 14	1,5	5	6,15	3,11	3,61	1,85	5,42	2,8	64
19,8	43,2	M 14	1,5	5	6,15	3,08	3,61	1,81	5,42	2,71	64
19,8	43,2	M 14	1,5	5	6,15	1,78	3,61	1,04	5,42	1,56	64
20,8	46,2	M 16	2	8	8,67	4,5	5,17	2,62	7,75	4	120
20,8	46,2	M 16	2	8	8,67	4,33	5,17	2,58	7,75	3,87	120
20,8	46,2	M 16	2	8	8,67	2,5	5,17	1,49	7,75	2,24	120

Bitte sprechen Sie mit unseren technischen Beratern.

Bestellbeispiel:

Führungsprofil 90°, exzentrische Rolle, Baugröße 32 mm = FRSE 90 - 32

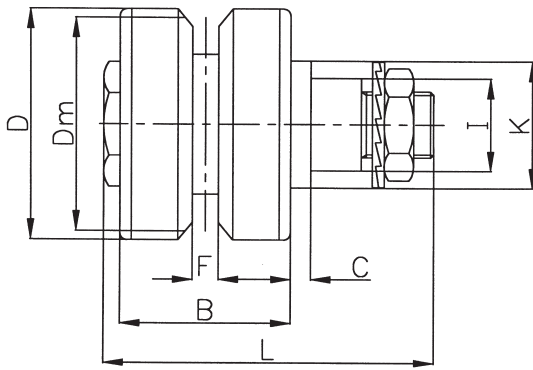

KFR

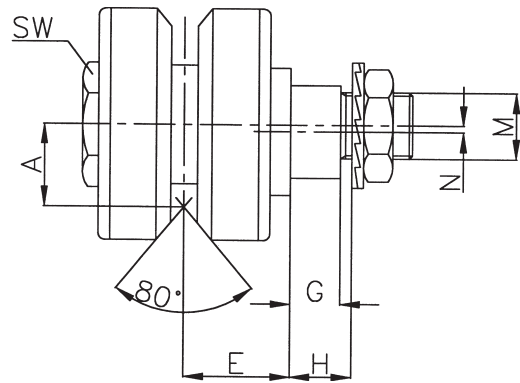

KFRE

Kurzszeichen		Abmessungen in mm							
exzentr.	konzentr.	D_m	D	F	I	M	N	L	h
KFRE 22	KFR 22	19,5	22	20	9	M 6 x 1,0	0,5	39,0	3,4
KFRE 32	KFR 32	28,8	32	26	14	M 10 x 1,25	1,0	52,0	2,9
KFRE 40	KFR 40	35,7	40	31	16	M 12 x 1,5	1,0	60,0	3,0
KFRE 52	KFR 52	46,2	52	40	21	M 16 x 1,5	1,5	73,0	4,2
KFRE 62	KFR 62	54,6	62	42	27	M 20 x 1,5	2,0	83,0	4,2

Baureihen KFRS/KFRSE werden ohne Zylinderkopfschrauben geliefert.

Kurzszeichen		Abmessungen in mm								
exzentr.	konzentr.	D_m	D	F	I	M	N	L	g	h
KFRSE 22	KFRS 22	19,5	22	20	6	M 5	0,5	22,0	3,4	2,4
KFRSE 32 AS	KFRS 32 AS	28,8	32	26	9	M 8	0,5	28,6	2,9	3,0
KFRSE 40 AS	KFRS 40 AS	35,7	40	31	13	M 12	1,0	33,5	3,0	3,0
KFRSE 52 AS	KFRS 52 AS	46,2	52	40	16	M 14	2,0	43,2	4,2	4,0
KFRSE 62 AS	KFRS 62 AS	54,6	62	42	19	M 16	3,0	46,2	4,2	4,0

Bitte sprechen Sie vor der Verwendung dieser Baureihen mit unseren Beratungsingenieuren.

Diese Baureihen wurden nur der Vollständigkeit halber dargestellt. Sie stellen als Funktionsteil keine wirtschaftlich sinnvolle Einheit dar und sollten nur dort Verwendung finden, wo bestehende Konstruktionen dies erfordern.

Für Neukonstruktionen zu vermeiden!

Führungsrollen KFRS/KFRSE

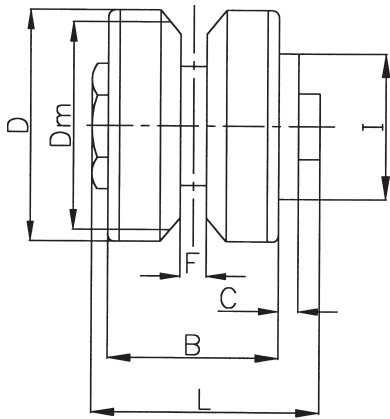

KFRS

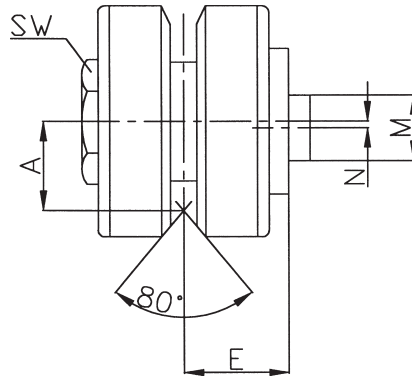

KFRSE

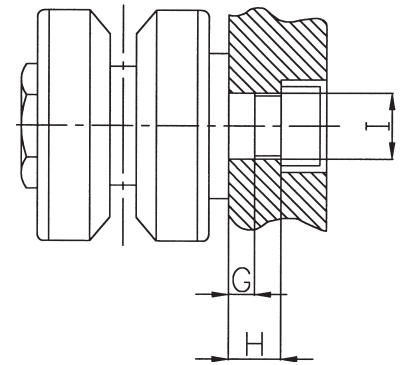

C	K	A	E	S	G	Tragzahlen in N		Grenzlast in N		Anziehmoment Nm ¹⁾
						C	Co	F dyn.	Fo stat.	
2,2	14	7,7	9,4	10,0	8,0					3
2,1	20	11,8	12,6	14,0	11,0					20
3,0	22	14,6	15,5	14,5	11,0					26
3,8	28	19,1	19,8	17,5	14,0					64
3,8	35	22,1	20,8	24,0	17,5					120

1) Die Anziehmomente sind für nicht geschmiertes Gewinde gültig. Für fettgeschmiertes Gewinde ist der angegebene Wert mit 0,7 bis 0,8 zu multiplizieren.

C	K	A	E	G	O	P	Tragzahlen in N		Grenzlast in N	
							C	Co	F dyn.	Fo stat.
2,2	14	7,7	9,4	2,0	4,5	6				
2,1	20	11,8	12,6	2,6	6,0	9				
3,0	25	14,6	15,5	2,5	6,5	13				
3,8	32	19,1	19,8	3,2	8,0	16				
3,8	36	22,1	20,8	4,2	9,0	19				

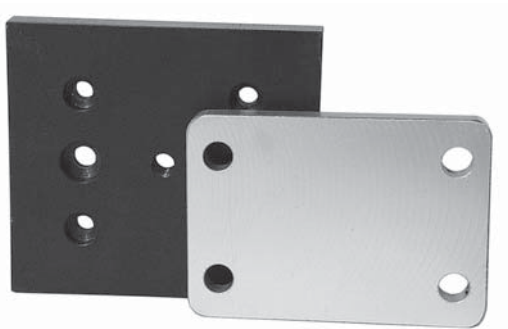

Wagenplatten bitte anfragen

Basismodul für Los- und Festlagerrollen für den Einsatz auf Schienenführungen AFW und Wellen

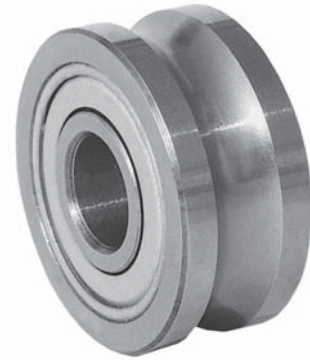
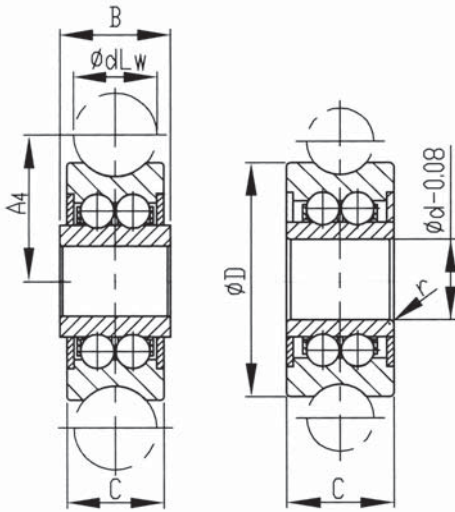

Maßtabelle Laufrolle		Abmessungen in mm								Tragzahlen ¹⁾ als Laufrolle	
Bezeichnung		Gewicht ≈ g	A ₄	B	C	D	d	dLW	r nach DIN 620	dyn. C _w (10 ⁵ m) N	stat. C _{0w} N
LFR 50/5	KDD 4	10	9	8	7	16	5	4	0,2	1200	860
LFR 50/5	KDD	10	10,5	8	7	17	5	6	0,2	1270	890
LFR 50/8	KDD	20	14		11	24	8	6	0,3	3670	2280
LFR 5201	KDD	80	20,65		15,9	35	12	10	0,6	8500	5100
LFR 5301	KDD	100	24		19	42	12	10	0,6	13900	7700
LFR 5201-12	KDD ²⁾	80	21,75	15,9	15,9	35	12	12	0,6	8300	5000
LFR 5302	KDD	170	26,65		19	47	15	10	1	16200	9200
LFR 5204-16	KDD	230	31,5	22,6	20,6	52	20	16	1	14600	9500
LFR 5206-20	KDD	250	41	25,8	23,8	72	25	20	1	23400	16600
LFR 5206-25	KDD	250	43,5	25,8	23,8	72	25	25	1	23100	16400
LFR 5207-30	KDD	660	51	29	27	80	30	30	1	28500	20800
LFR 5208-40	KDD	1360	62,5	38	36	98	40	40	1,1	38500	29000
LFR 5208-50	KDD ³⁾	1400	72,5	46	44	110	40	50	1,5	53000	39500

Laufrollen in korrosionsgeschützter Ausführung: LFR . . .NPP VA.

¹⁾ Tragzahlen gelten nicht für LFR . . .NPP VA. Fragen Sie bitte unseren technischen Dienst.

²⁾ Nicht über Innenring nachschmierbar.

³⁾ Auf Anfrage.

Zapfen für Baureihen LFR und LFZ

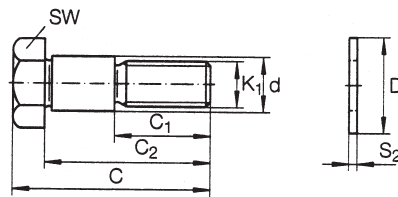

Zentrische Zapfen in korrosiongeschützter Ausführung: LFZ..VA.

Mutter und Unterlegscheibe im Lieferumfang.

¹⁾ Innensechskant, Außendurchmesser des Kopfes 10 mm.

Maßtabelle zentrischer Zapfen Bezeichnung	Gewicht ≈ g	Abmessungen in mm							SW	passend zur Laufrolle
		C	C ₁	C ₂	D	d	K ₁	S ₂		
LFZ 5	10	19,5	9,5	16	9	5	M4	1	3 ¹⁾	LFR 50/5..-4
LFZ 5	10	19,5	9,5	16	9	5	M4	1	3 ¹⁾	LFR 50/5
LFZ 8	20	28,3	14	24,3	14	8	M8	1	13	LFR 50/8
LFZ 12	40	43	22	36	21	12	M10	1,8	17	LFR 5201
LFZ 12 / M 12	60	50,8	24	43,8	19	12	M12	1,8	17	LFR 5301
LFZ 15	60	50,8	24	43,8	21	15	M12	1,8	19	LFR 5302

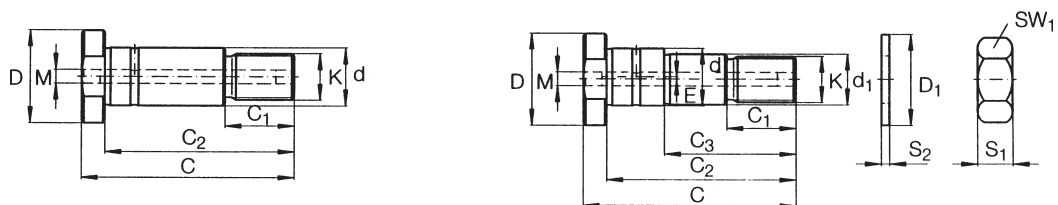

Zapfen LFZ 40..A1 und LFE 40..A1 passend zur Laufrolle LFR 5208, auf Anfrage.

Zapfen in korrosiongeschützter Ausführung:
Nachsetzzeichen VA.

Mutter und Unterlegscheibe im Lieferumschlag.

Maßtabelle Bezeichnung	passend zur Laufrolle	Gewicht g	Abmessungen in mm														
			d	C	C ₁	C ₂	C ₃	D	D ₁	d ₁ /h ₉	E	K	M	S ₁	S ₂	SW	SW ₁
LFZ 12 x 45 A1	LFR 5201-12 KDD	40	12	50	16	45	-	20	21	-	-	M10 x 1,5	-	8	2	17	17
LFE 12 x 45 A1	LFR 5201-12 KDD	40	12	50	16	45	30	20	21	10	0,75	M10 x 1,5	-	8	2	17	17
LFZ 20 x 67 A1	LFR 5204-16 KDD	200	20	75	23	67	-	30	30	-	-	M16 x 1,5	5,9	13	3	27	24
LFE 20 x 67 A1	LFR 5204-16 KDD	200	20	75	23	67	45	30	30	17	1	M16 x 1,5	5,9	13	3	27	24
LFZ 25 x 82 A1	LFR 5206-20 KDD	400	25	92	30	82	-	40	37	-	-	M20 x 1,5	5,9	16	3	36	30
LFE 25 x 82 A1	LFR 5206-25 KDD	400	25	92	30	82	57	40	37	22	1	M20 x 1,5	5,9	16	3	36	30
LFZ 30 x 95 A1	LFR 5207-30 KDD	620	30	107	32	95	-	45	44	-	-	M24 x 1,5	5,9	19	4	41	36
LFE 30 x 95 A1	LFR 5207-30 KDD	620	30	107	32	95	67	45	44	27	1	M24 x 1,5	5,9	19	4	41	36

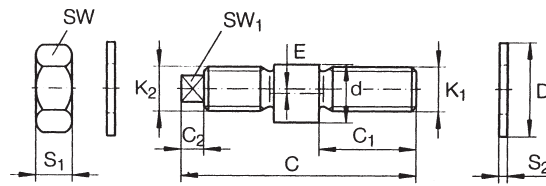

Zentrische Zapfen in korrosiongeschützter Ausführung: LFE..VA.

Mutter und Unterlegscheibe im Lieferumfang.

¹⁾ Innensechskant

Maßtabelle exzentrischer Zapfen Bezeichnung	Gewicht ≈ g	Abmessungen in mm										passend zur Laufrolle		
		C	C ₂	C ₁	D	d	E	K ₁	K ₂	S ₁	S ₂			
LFE 5 - 0,5	10	20,5	-	9	9	5	0,5	M4	M4	2,9	1	7	2 ₁₎	LFR 50/5..-4
LFE 5 - 0,5	10	20,5	-	9	9	5	0,5	M4	M4	2,9	1	7	2 ¹⁾	LFR 50/5
LFE 8 - 1	20	33,2	3,5	13,7	14	8	1	M8	M8 x 0,75	4	1	13	5	LFR 50/8
LFE 12 - 1	40	50	5	19,5	21	12	1	M10	M10	8	1,8	17	6	LFR 5201
LFE 12 - 1 / M12	60	57	5	24	19	12	1	M12	M12	6,5	1,8	17	6	LFR 5301
LFE 15 - 1	60	57	5	24	21	15	1	M12	M12	6,5	1,8	19	6	LFR 5302

Bolzen in Sonderausführung
bitte anfragen.

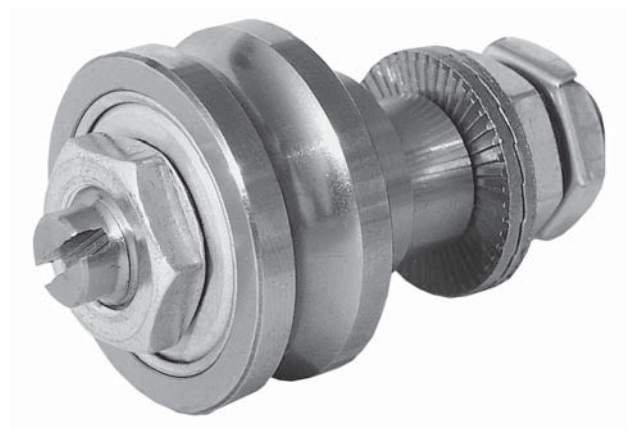

Präzisions-Führungsschienen *) PFS



*) für Führungsrollen der Baureihen NFR und NFRE

Unsere Präzisions - Führungsschienen werden in induktiv gehärteter Ausführung hergestellt. Das Ausgangsmaterial ist ein hochchromlegierter Werkzeugstahl, der mit einer Härte von 60 + 2 HRC für eine hohe Lebensdauer und maximale Belastbarkeit dieser Hochleistungs - Führungselemente garantiert.

Bitte teilen Sie uns mit Ihrer Anfrage auch Ihre Wunsch-Schienenlänge mit. Vielfach sind Längen von ≥ 1500 mm erreichbar.

Die Präzisions-Führungsschienen können zu unbegrenzten Längen zusammengesetzt werden. Bitte geben Sie dies bei Ihrer Bestellung an. Die Teilstücke werden von uns markiert und können fehlerlos montiert werden.

Bestellbeispiel: Präzisions-Führungsschiene „PFS 47 / 3600 ZG“

entspricht: 2 · PFS 47 / 1500 und

1 · PFS 47 / 600

zusammengepaßt und gekennzeichnet.

Alle Präzisions - Führungsschienen sind grundsätzlich mit unserem Firmen-Logo und der Fertigungsnummer markiert. Auf Wunsch können Sie ein Meßprotokoll erhalten.

Sonderausführungen, die maßlich oder in der Art der Wärme- bzw. Oberflächenbehandlung von unserem Standard abweichen, fragen Sie bitte bei uns an.

Die Größen PFS 22 - 72 stehen ebenfalls in „blankgezogen“ zur Verfügung. Bitte Tabelle PFS.....GIK beachten.

Präzisions - Führungsschienen aus rostbeständigem Stahl erhalten Sie mit dem Nachsetzzeichen „VA“. Bitte Lieferzeiten anfragen.

Beispiel: PFS 47 / 3600 ZG - VA

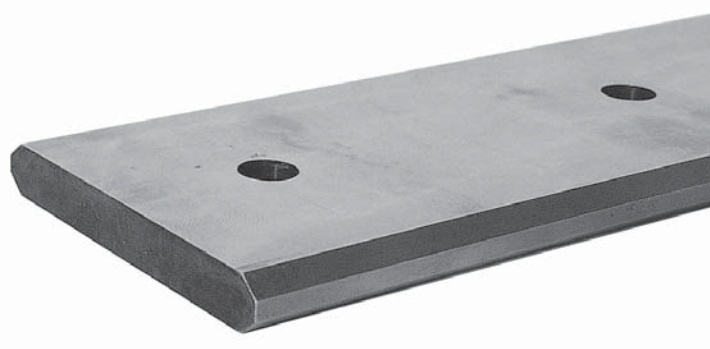

PFS GIS - geschliffen

Härtezone: Laufbahnen induktiv gehärtet

Alle Kanten: $R = 0,5^{\pm 0,2}$ mm

Verwindung: max. $2^{\circ}/m$

Geradheitsabweichung: max. $0,5$ mm/m

Länge: max. $1,5$ m/Stck.

Bestellbeispiel: PFS 52 GIS 3200 lg.

Führungsschienen sind auch ohne Bohrungen erhältlich.

Bestellbeispiel: PFS 52 GISoL 3200 lg.

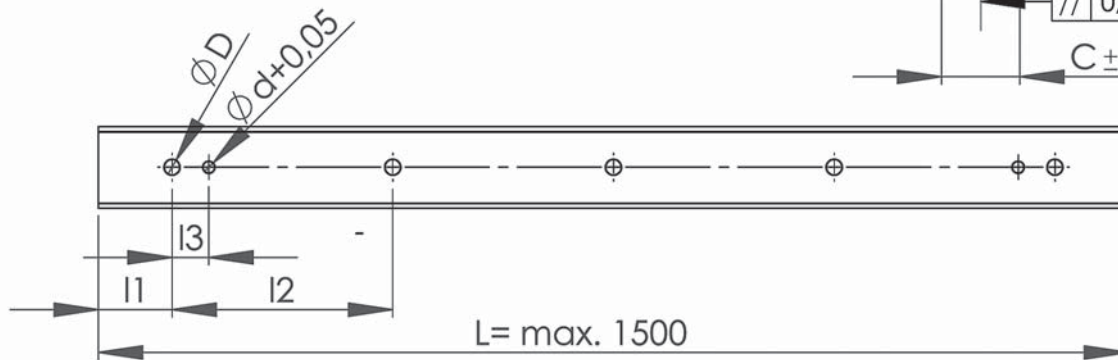
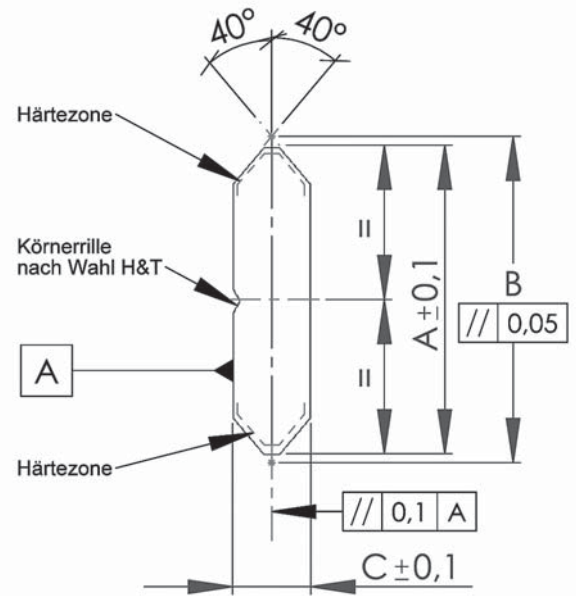

Führungsschienen PFS...GIS

Bezeichnung	A±0,1	B	C±0,1	ØD	Ød+0,05	l1	l2	l3	Gewicht kg/m
PFS 22 GIS	26,0	27,86	5,0	6,5	5,0	30	90	15	0,90
PFS 24 GIS	33,0	34,86	5,0	6,5	5,0	30	90	15	0,90
PFS 32 GIS	41,0	42,86	6,0	6,5	6,0	30	90	15	2,11
PFS 35 GIS	46,0	47,86	8,0	9,0	6,0	30	90	20	3,00
PFS 40 GIS	61,0	63,58	8,0	9,0	6,0	30	90	20	4,05
PFS 47 GIS	76,0	78,58	10,0	11,5	6,0	30	90	20	6,32
PFS 52 GIS	87,0	89,78	12,0	13,5	8,0	30	90	20	8,50
PFS 62 GIS	102,0	104,76	15,0	13,5	8,0	30	90	20	11,74
PFS 72 GIS	120,0	122,98	18,0	17,5	10,0	30	90	30	16,90
PFS 90 GIS	150,0	153,58	26,0	17,5	10,0	30	90	30	31,00
PFS 110 GIS	200,0	203,58	32,0	22,0	12,0	30	90	30	50,36

Bohrbild nach Kundenangaben möglich - angegeben sind unsere Standardmaße.

Einbaubeispiel:

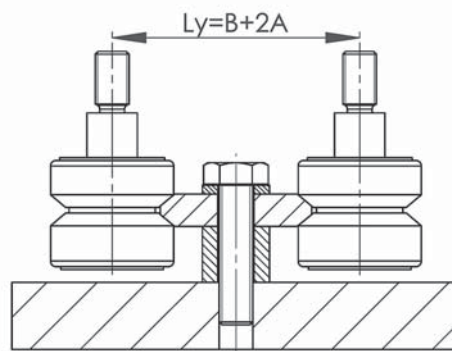

PFS GIK - gezogen

Härtezone: Laufbahnen induktiv gehärtet
 Alle Kanten: $R = 0,5^{\pm 0,2}$ mm
 Verwindung: max. 2°/m
 Geradheitsabweichung: max. 0,5 mm/m
 Länge: max. 6 m/Stck.

Bestellbeispiel: PFS 52 GIK 3200 lg.

Führungsschienen sind auch ohne Bohrungen erhältlich.
 Bestellbeispiel: PFS 52 GIKoL 3200 lg.

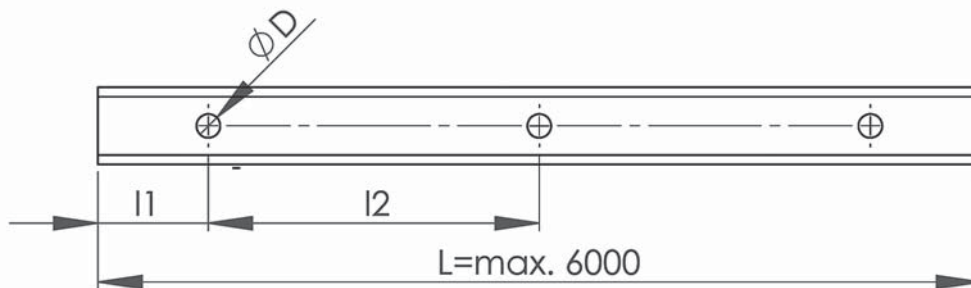
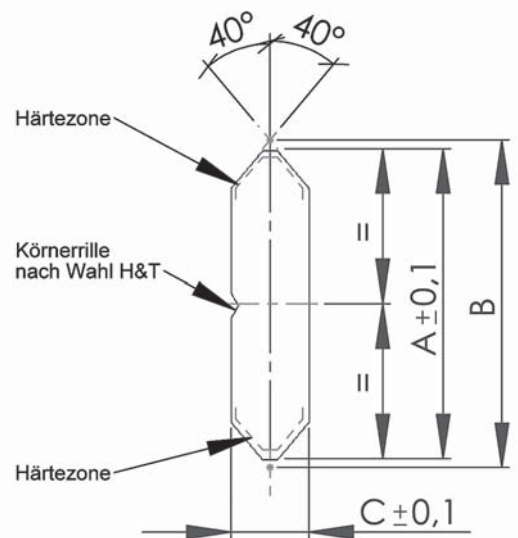

Führungsschienen PFS...GIK

Bezeichnung	A±0,1	B	C±0,1	ØD	l1	l2	Gewicht kg/m
PFS 22 GIK	27,0	28,80	5,8	6,5	30	90	1,10
PFS 22F GIK	26,0	27,86	5,0	6,5	30	90	0,90
PFS 32 GIK	42,0	43,79	6,8	6,5	30	90	2,11
PFS 35 GIK	47,0	48,80	8,8	9,0	30	90	3,00
PFS 40 GIK	62,0	64,51	8,8	9,0	30	90	4,05
PFS 47 GIK	77,2	80,13	11,0	11,5	30	90	6,32
PFS 52 GIK	88,2	91,33	13,0	13,5	30	90	8,50
PFS 62 GIK	103,0	103,0	15,7	13,5	30	90	11,74
PFS 72 GIK	121,0	124,6	19,0	17,5	30	90	16,90

Bohrbild nach Kundenangaben möglich - angegeben sind unsere Standardmaße.

Einbaubeispiel:

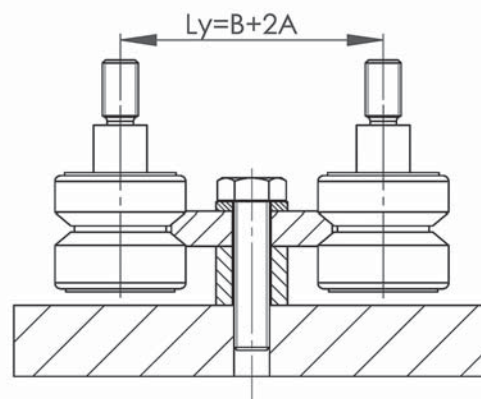



Präzisions-Führungsschienen *) PFSH

*) für Führungsrollen der Baureihen NFR und NFRE

Unsere Präzisions - Führungsschienen werden in induktiv gehärteter Ausführung hergestellt. Das Ausgangsmaterial ist ein hochchromlegierter Werkzeugstahl, der mit einer Härte von 60 + 2 HRC für eine hohe Lebensdauer und maximale Belastbarkeit dieser Hochleistungs - Führungselemente garantiert.

Bitte teilen Sie uns mit Ihrer Anfrage auch Ihre Wunsch-Schienenlänge mit. Vielfach sind Längen von ≥ 1500 mm erreichbar.

Die Präzisions-Führungsschienen können zu unbegrenzten Längen zusammengesetzt werden. Bitte geben Sie dies bei Ihrer Bestellung an. Die Teilstücke werden von uns markiert und können fehlerlos montiert werden.

Bestellbeispiel: Präzisions-Führungsschiene „PFSH 47 / 3600 ZG“
entspricht: 2 · PFSH 47 / 1500 und
1 · PFSH 47 / 600
zusammengepaßt und gekennzeichnet.

Alle Präzisions - Führungsschienen sind grundsätzlich mit unserem Firmen-Logo und der Fertigungsnummer markiert. Auf Wunsch können Sie ein Meßprotokoll erhalten.

Sonderausführungen, die maßlich oder in der Art der Wärme- bzw. Oberflächenbehandlung von unserem Standard abweichen, fragen Sie bitte bei uns an.

Die Größen PFSH 22-72 stehen ebenfalls in „blankgezogen“ zur Verfügung. Bitte Tabelle PFSH...GIK beachten.

Präzisions - Führungsschienen aus rostbeständigem Stahl erhalten Sie mit dem Nachsetzzeichen „VA“. Bitte Lieferzeiten erfragen.

Beispiel: PFSH 47 / 3600 ZG - VA



PFSH GIS - geschliffen

Härtezone: Laufbahnen induktiv gehärtet
 Alle Kanten: $R = 0,5 \pm 0,2$ mm
 Verwindung: max. $2^\circ/m$
 Geradheitsabweichung: max. 0,5 mm/m
 Länge: max. 1,5 m/Stck.

Bestellbeispiel: PFSH 52 GIS 3200 lg.

Führungsschienen sind auch ohne Bohrungen erhältlich.
 Bestellbeispiel: PFSH 52 GISoL 3200 lg.

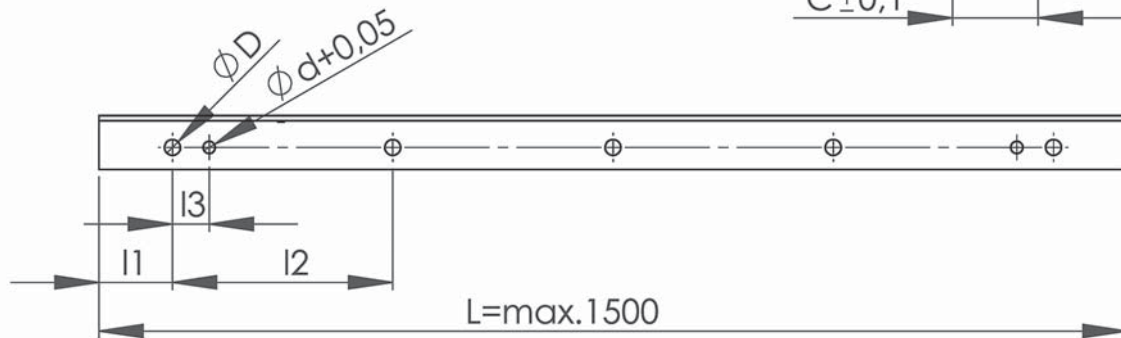
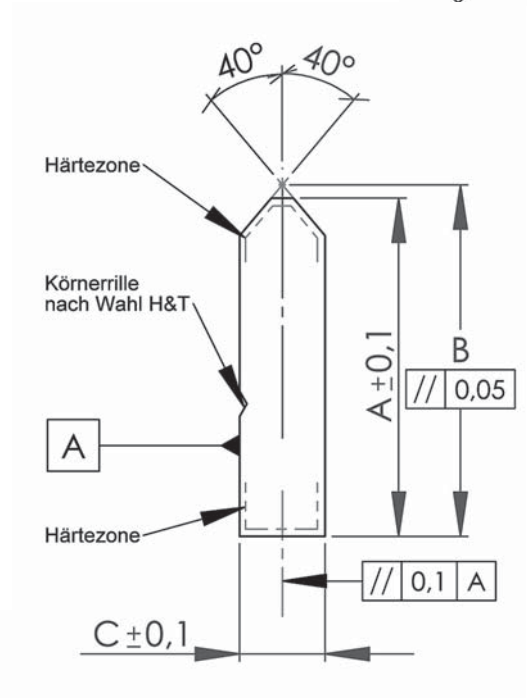

Führungsschienen PFSH...GIS

Bezeichnung	A±0,1	B	C±0,1	ØD	Ød+0,05	l1	l2	l3	Gewicht kg/m
PFSH 22 GIS	22,0	22,93	5,0	6,5	5,0	30	90	15	1,00
PFSH 32 GIS	28,0	28,93	6,0	6,5	6,0	30	90	15	1,48
PFSH 40 GIS	35,0	36,29	8,0	9,0	6,0	30	90	20	2,37
PFSH 52 GIS	38,0	39,39	12,0	13,5	8,0	30	90	20	3,75
PFSH 62 GIS	48,0	49,38	15,0	13,5	8,0	30	90	20	5,27
PFSH 72 GIS	58,0	59,49	18,0	17,5	10,0	30	90	30	8,20
PFSH 90 GIS	66,0	67,97	26,0	17,5	10,0	30	90	30	12,94
PFSH 110 GIS	76,0	77,79	32,0	22,0	12,0	30	90	30	16,10

Bohrbild nach Kundenangaben möglich - angegeben sind unsere Standardmaße.

Einbaubeispiel

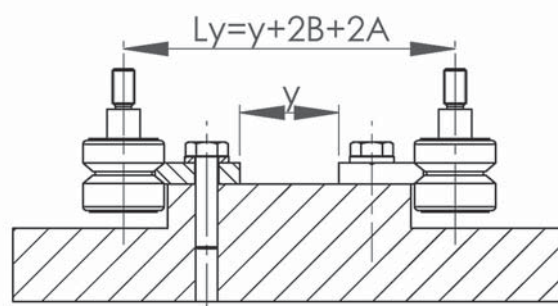

PFSH GIK - gezogen

Härtezone: Laufbahnen induktiv gehärtet
 Alle Kanten: $R = 0,5^{\pm 0,2}$ mm
 Verwindung: max. $2^{\circ}/m$
 Geradheitsabweichung: max. 0,5 mm/m
 Länge: max. 6 m/Stck.

Bestellbeispiel: PFSH 52 GIK 3200 lg.

Führungsschienen sind auch ohne Bohrungen erhältlich.
 Bestellbeispiel: PFSH 52 GIKoL 3200 lg.

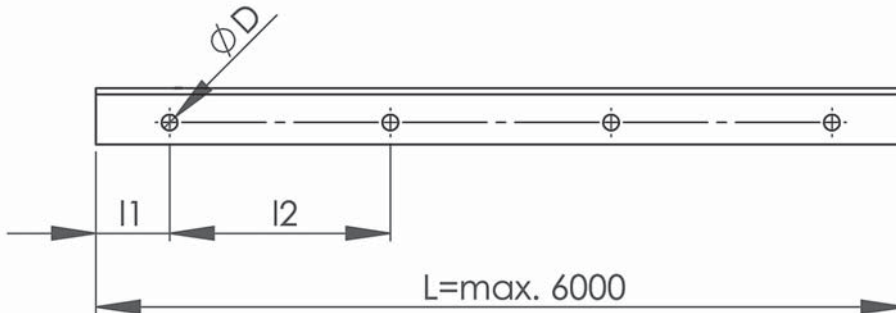
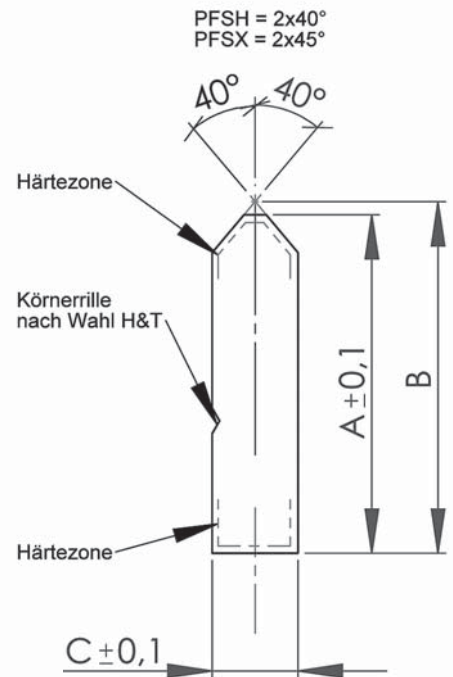

Führungsschienen PFSH...GIK

Bezeichnung	A±0,1	B	C±0,1	ØD	l1	l2	Gewicht kg/m
PFSH 22 GIK	23,0	23,89	5,8	6,5	30	90	1,00
PFSH 32 GIK	29,0	29,89	6,8	6,5	30	90	1,48
PFSH 40 G1K	36,0	37,19	8,8	9,0	30	90	2,37
PFSH 52 G1K	39,2	40,76	13,0	13,5	30	90	3,75
PFSH 62 G1K	49,2	50,75	16,0	13,5	30	90	5,70
PFSH 62F G1K	48,0	49,38	15,0	13,5	30	90	5,27
PFSH 72 GIK	59,2	60,86	19,0	17,5	30	90	8,20
PFSX 90 GIK	61,0	62,85	26,5	13,5	30	90	11,40

Bohrbild nach Kundenangaben möglich - angegeben sind unsere Standardmaße.

Einbaubeispiel

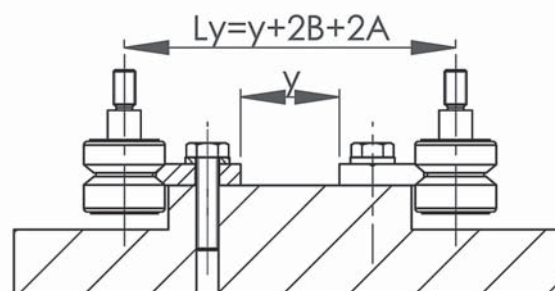

Präzisions-Führung-Rund *)



*) Verwendung für Führungsrollen Baureihe NFR und NFRE

PFR - PFRI - PFRA - PFRS

Für Führungsrollen „Baureihe NFR und NFRE“

Unsere Präzisions-Führungen-Rund werden bis zu einem Durchmesser von 700 mm gefertigt. Materialauswahl und Härteverfahren nach gewünschter Eigenschaft.

In Sonderfällen ist es möglich, größere Durchmesser herzustellen, oder Werkstoffqualitäten und Oberflächenbehandlungen nach Ihren Wünschen auszuführen. Für eine notwendige Wirtschaftlichkeitsbetrachtung wenden Sie sich bitte an unseren Technischen Dienst.

Alle Präzisions-Führungen-Rund können auch aus Kreissegmenten zusammengesetzt werden. Ebenso ist es möglich, einzelne Segmente für Kurvengetriebe zu fertigen.

Die Präzisions-Führungen-Rund sind grundsätzlich mit unserem Firmen-Logo und der Fertigungsnummer markiert. Auf Wunsch können Sie ein Meßprotokoll erhalten.

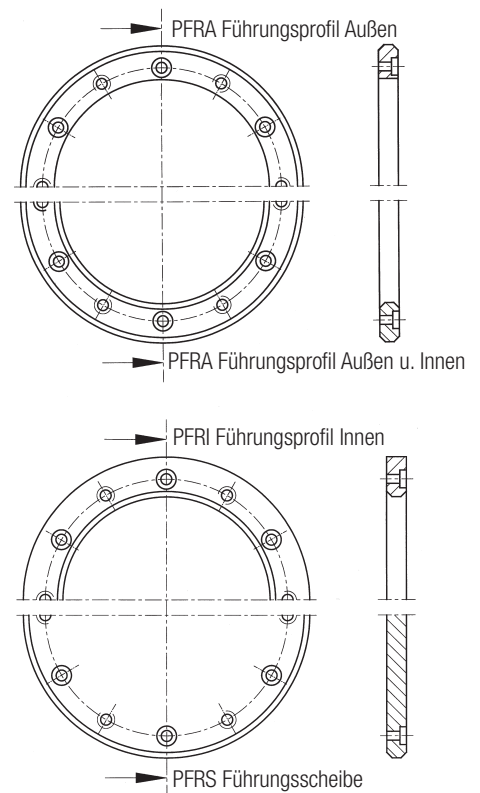

Führungsleisten PFL

(Laufbahnen für Stütz- und Kurvenrollen)

Alle Führungsleisten werden nach Ihren Wunschmaßen hergestellt. Bitte besprechen Sie mit uns den Verwendungszweck, wir beraten Sie gern hinsichtlich der Oberflächengüte, der Härte und der kostengünstigen Schienenabmessungen.

Die Führungsleisten ermöglichen in Kombination mit den Führungsschienen Baureihe PFS / PFSH die Herstellung von Führungen nach dem Festlager - Loslager - Prinzip.

Wir fertigen die Führungsleisten passend zu den von Ihnen verwendeten Führungsschienen. Das bedeutet gleiche Stichmaße der verwendeten Rollen.

Auf Wunsch können die Führungsleisten aus rostbeständigem Stahl hergestellt werden. Besondere Oberflächenbehandlungen sind ebenfalls möglich.

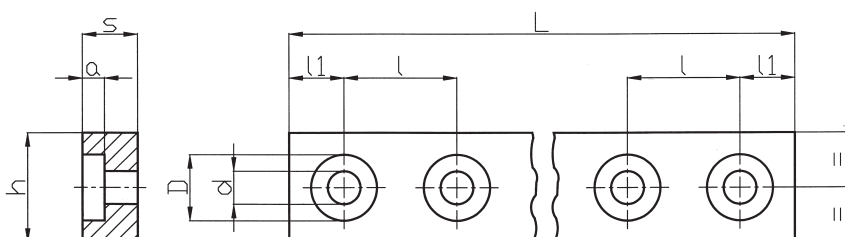

Präzisions-Führungswellen

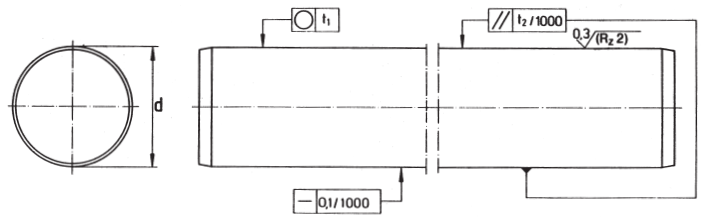

Wellen- Ø d	Kurzzeichen	Gewicht kg/m	Toleranzen in μm			Rundheit $t_1 \mu\text{m}$	Parallelität $t_2^{2)} \mu\text{m}$	Randhärte tiefe Rht ³⁾ min
			Normal- toleranz h6	Sondertoleranzen ¹⁾ j5 f7				
5	W 5	0,15	0 - 8	-	-	4	5	0,4
6	W 6	0,22	0 - 8	-	-	4	5	0,4
8	W 8	0,39	0 - 9	-	-	4	6	0,4
10	W 10	0,61	0 - 9	-	-	4	6	0,4
12	W 12	0,89	0 - 11	+5 -3	-16 -34	5	8	0,6
14	W 14	1,21	0 - 11	+5 -3	-16 -34	5	8	0,6
15	W 15	1,37	0 - 11	-	-16 -34	5	8	0,6
16	W 16	1,57	0 - 11	+5 -3	-16 -34	5	8	0,6
18	W 18	1,98	0 - 11	-	-16 -34	5	8	0,6
20	W 20	2,45	0 - 11	+5 -4	-20 -41	6	9	0,9
24	W 24	3,55	0 - 13	-	-	6	9	0,9
25	W 25	3,83	0 - 13	+5 -4	-20 -41	6	9	0,9
30	W 30	5,51	0 - 13	+5 -4	-20 -41	6	9	0,9
32	W 32	6,30	0 - 16	+5 -4	-25 -50	7	11	1,5
40	W 40	9,80	0 - 16	+6 -5	-	7	11	1,5
50	W 50	15,30	0 - 16	+6 -5	-	7	11	1,5
60	W 60	22,10	0 - 19	-	-	8	13	2,2
80	W 80	39,2	0 - 19	-	-	8	13	2,2

¹⁾ Nur für Wellen aus Vergütungsstahl

²⁾ Durchmesser differenz-Messung

³⁾ gemäß DIN 6773 Teil 3

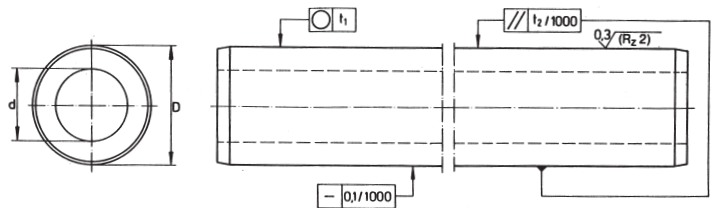

Außen- Ø D	Kurzzeichen	Gewicht kg/m	Innen- Ø d	Toleranz in μm D/h7	Rundheit $t_1 \mu\text{m}$	Parallelität $t_2^{1)} \mu\text{m}$	Randhärte tiefe Rht ²⁾ min
20	WH 20	1,25	14,0	0 - 21	6	9	0,9
25	WH 25	2,35	15,6	0 - 21	6	9	0,9
30	WH 30	3,50	18,2	0 - 21	6	9	0,9
40	WH 40	4,99	28,1	0 - 25	7	11	1,5
50	WH 50	9,97	29,7	0 - 25	7	11	1,5
60	WH 60	14,20	36,0	0 - 30	8	13	2,2
80	WH 80	19,5	56,9	0 - 30	8	13	2,2

¹⁾ Durchmesser differenz-Messung

²⁾ gemäß DIN 6773 Teil 3

Werkstoff: 100 Cr6

Bestellbeispiel: Welle mit 25 mm Außendurchmesser und 2000 mm Länge: WH 25 h7 x 2000.

Wir bearbeiten induktiv gehärtete Wellen nach Ihren Vorgaben.

<p>Welle induktivgehärtet Zapfen weich</p>		<p>Gesamte Welle induktivgehärtet im Bereich des Einstichs ebenfalls hart</p>	
<p>Welle induktivgehärtet Zapfen weich</p>		<p>Gesamte Welle induktivgehärtet im Bereich der Bohrung ebenfalls hart</p>	
<p>Welle induktivgehärtet Zapfen weich</p>		<p>Welle induktivgehärtet</p>	
<p>Welle induktivgehärtet Zapfen weich</p>		<p>Welle induktivgehärtet</p>	
<p>Welle induktivgehärtet Zapfen weich</p>		<p>Welle induktivgehärtet</p>	
		<p>Welle induktivgehärtet</p>	

Fordern Sie bitte unseren Katalog „Lineare Antriebsprodukte“ an.
Wellenunterstützungen · Kompl. Tragschienen · Linearkugellager

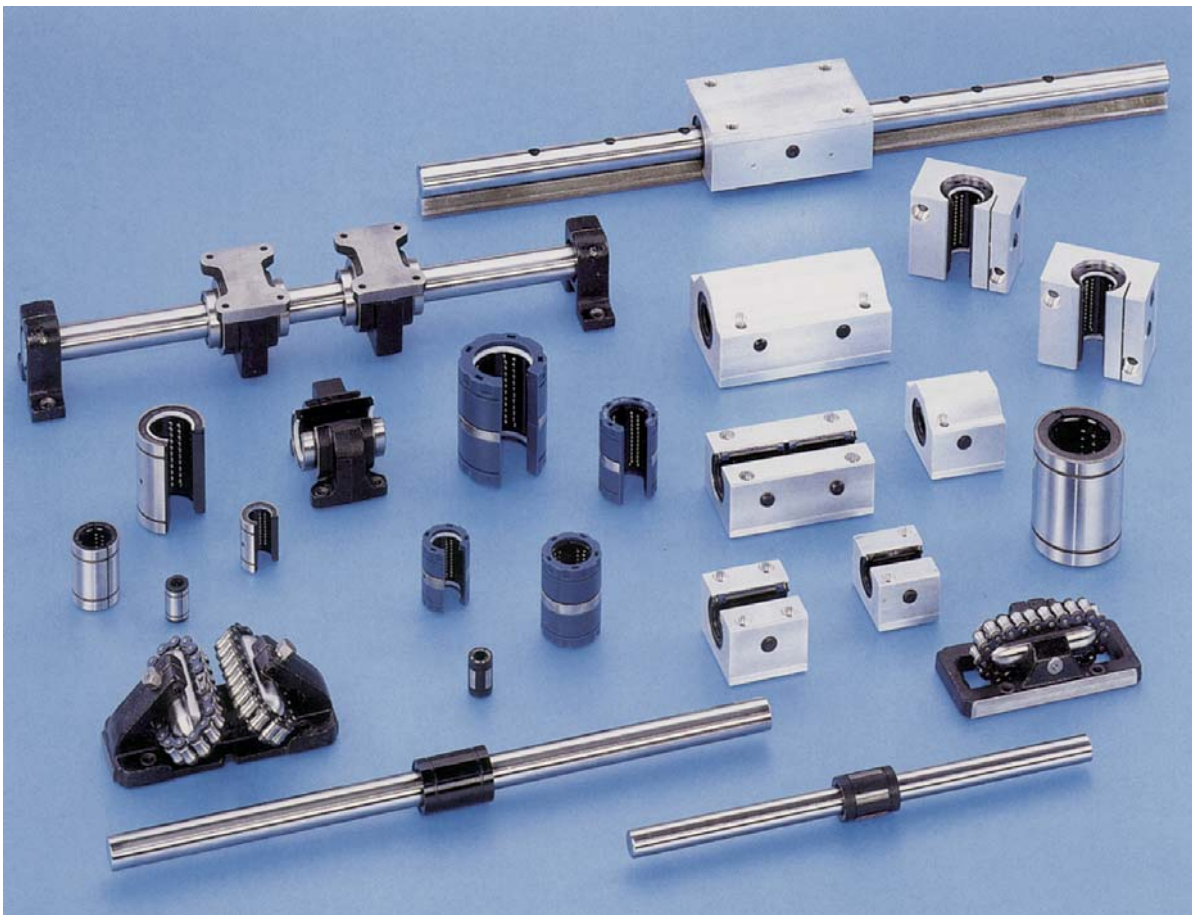

Tragrollen-Einheiten HT 28 und HT 60

Die Tragrollen-Einheiten der HT-Baureihe sind wirtschaftliche Gehäuselager für den industriellen Einsatz.

Sie bilden zusammen mit gezogenen Gegenlaufbahnen oder Stahlschienen eine preiswerte Lösung für viele Einsatzfälle.

Die Tragrollen zeichnen sich durch hohe Tragzahlen bei geringen Verschiebekräften aus. Durch die geschlossene Bauform wird das Eindringen von Schmutz verhindert und die Laufrolle vor Beschädigungen geschützt.

Nicht zuletzt durch die Lebensdauerschmierung sind die Tragrollen HT28 und HT60 zuverlässige und moderne Maschinenelemente.

Die Tragrollengehäuse sind lieferbar in den folgenden Ausführungen.

- „S“ mit 2 Gewindebohrungen M12 x 1,75
- „D“ mit 4 Durchgangsbohrungen 8,5 mm
- „SD“ mit Gewinde- u. Durchgangsbohrungen, 6-Lochvariante

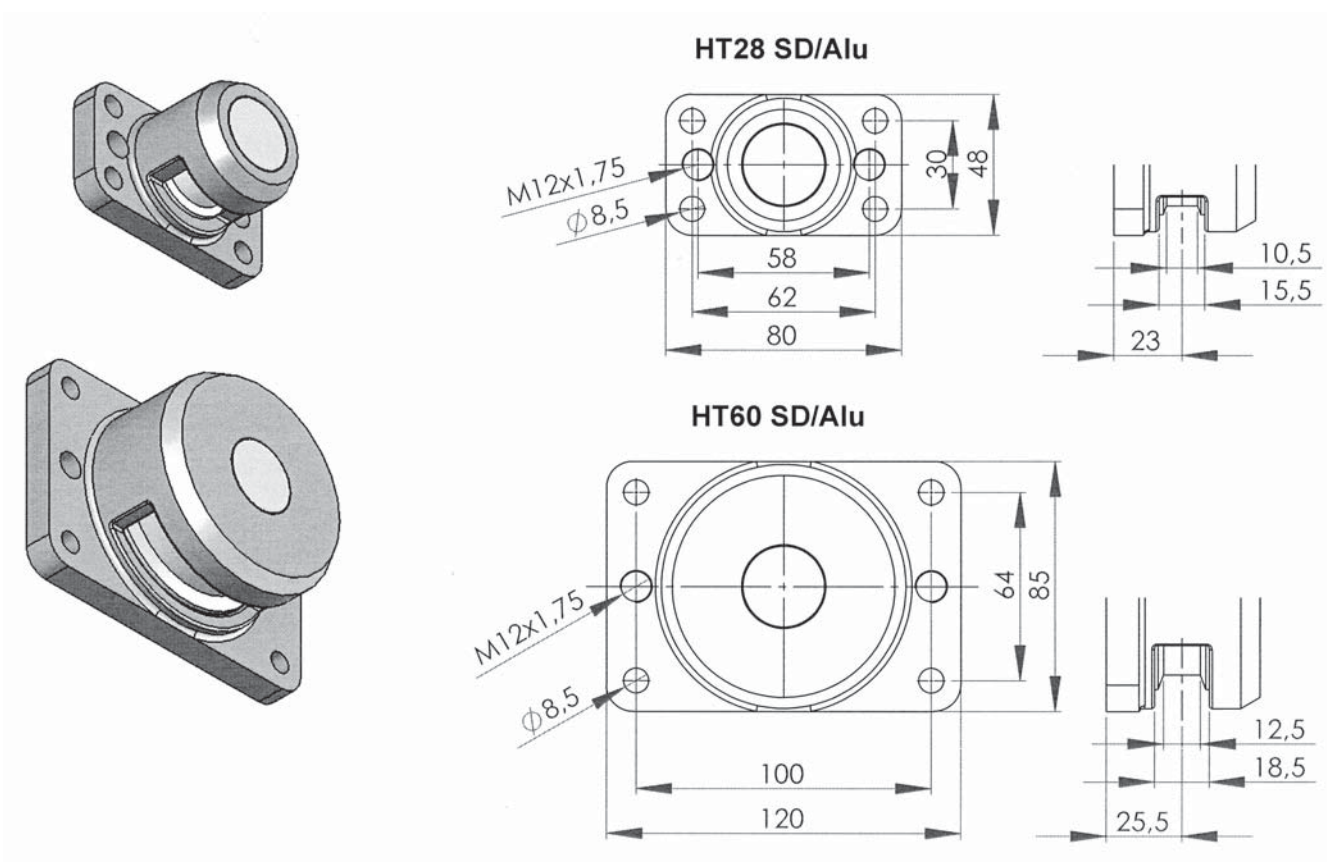

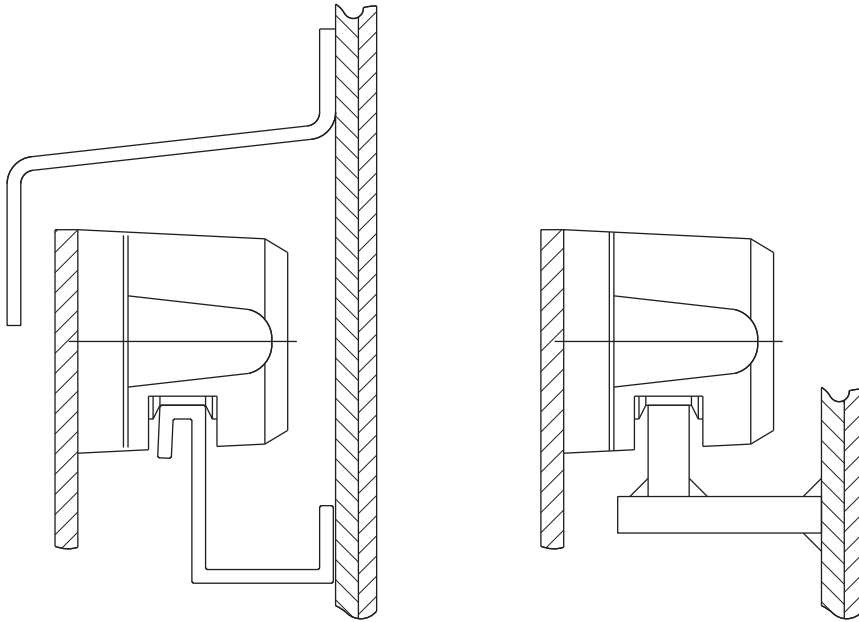

Tragrollen HT 28

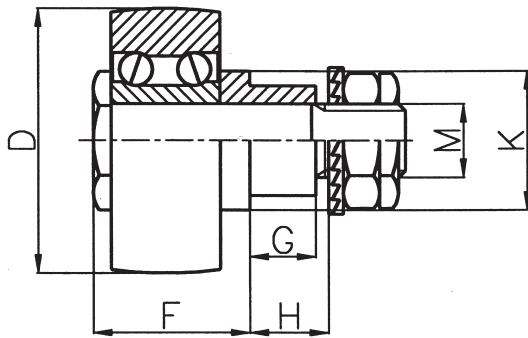

HTLR

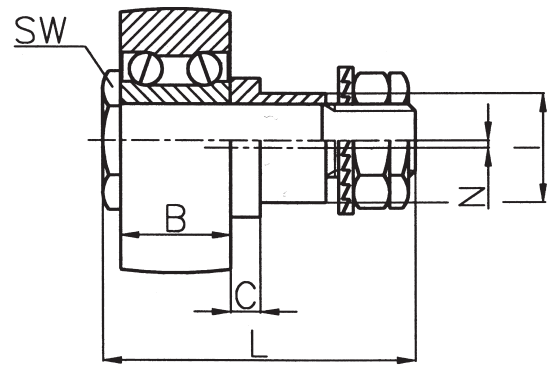

HTLRE

D	Bezeichnung		Abmessungen in mm										Tragzahlen kN				Drehzahl	
	zentr. HTLR	exzentr. HTLRE	B	C	F	G	H	Ø1 ¹⁾	ØK	L	M	SW	N	CW dyn.	stat.	Fr zul.		Fo zul.
17	HTLR 17	HTLRE 17	7,0	3,5	14,0	5,5	8	7	12	30	M5 x 0,8	10	0,5	1,65	0,95	1,9	1,9	12000
24	HTLR 24	HTLRE 24	11,0	2,0	16,0	7,5	10	9	14	35	M6 x 1,0	10	0,5	4,2	2,36	3,5	4,72	10000
28	HTLR 28	HTLRE 28	12,0	2,1	17,0	11,0	18	14	20	45	M10 x 1,25	17	1,0	4,2	2,5	2,0	2,0	10000
35	HTLR 35	HTLRE 35	15,9	5,05	24,0	9,5	15	16	22	53	M12 x 1,5	17	1,0	8,6	5,10	6,7	10,2	7500
42	HTLR 42	HTLRE 42	19,0	3,50	25,5	9,5	15	16	22	53	M12 x 1,5	17	1,0	10,5	14,20	14,7	8,4	5000
47	HTLR 47	HTLRE 47	19,0	3,50	25,5	9,5	15	16	22	53	M12 x 1,5	19	1,0	12,6	8,20	15,9	16,4	7500
52	HTLR 52	HTLRE 52	20,6	5,70	32,3	13,3	17	21	28	65	M16 x 1,5	27	2,0	15,8	10,50	14,6	21,0	7000
62	HTLR 62	HTLRE 62	22,2	5,7	33,9	13,3	17	21	28	65	M16 x 1,5	27	2,0	21,1	14,50	27,0	29,0	6500

1) Aufnahme Bohrungen Ø1 H7 (H8) ausführen.

- Die Führungsrollen sind gebrauchsdauergeschmiert und beidseitig mit Deckscheiben abgedichtet.
- Für Sonderfälle sind die Führungsrollen in NIRO-Ausführung mit schleifender Dichtung lieferbar.
Zusatzzeichen HTLR..VA, HTLRE..VA



Führungsrollen HTLRS/HTLRSE

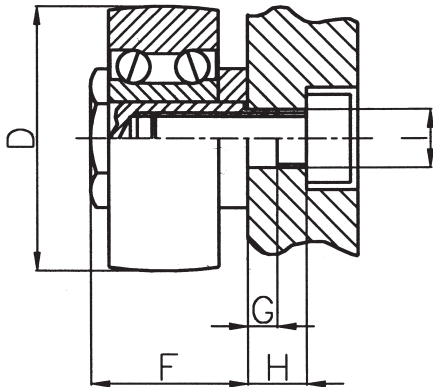

HTLRS

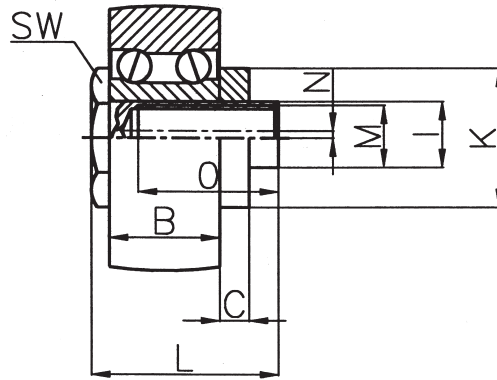

HTLRSE

D	Bezeichnung		Abmessungen in mm										Tragzahlen kN				Drehzahl	
	zentr. HTLR	exzentr. HTLRE	B	C	F	G	H	Ø1 ¹⁾	ØK	L	M x Ø ²⁾	SW	N	CW dyn.	stat.	Fr zul.		Fo zul.
24	HTLRS 24	HTLRSE 24	11,0	2,0	16,0	3	4	6	14	19,0	M5 x 13	10	0,5	4,2	2,36	3,5	4,72	10000
35	HTLRS 35	HTLRSE 35	15,9	5,05	24,0	3	6	10	22	27,0	M8 x 19	17	1	8,6	5,10	6,7	10,2	7500
42	HTLRS 42	HTLRSE 42	19,0	3,50	25,5	3	6	10	22	28,5	M8 x 19	17	1	10,5	14,20	14,7	8,4	5000
47	HTLRS 47	HTLRSE 47	19,0	3,50	25,5	3	6	13	22	28,5	M12 x 1,5 x 19	19	1	12,6	8,20	15,9	16,4	7500
52	HTLRS 52	HTLRSE 52	20,6	5,70	32,3	3	6	16	32	35,5	M14 x 12	27	2	15,8	10,50	14,6	21,0	7000
62	HTLRS 62	HTLRSE 62	22,2	5,70	33,9	3	6	16	32	35,5	M14 x 12	27	2	21,1	14,50	27,0	29,0	6500

1) Aufnahme Bohrungen ØI H7 (H8) ausführen

2) Senkungen für Schrauben DIN 912 oder DIN 7984 nach DIN 74

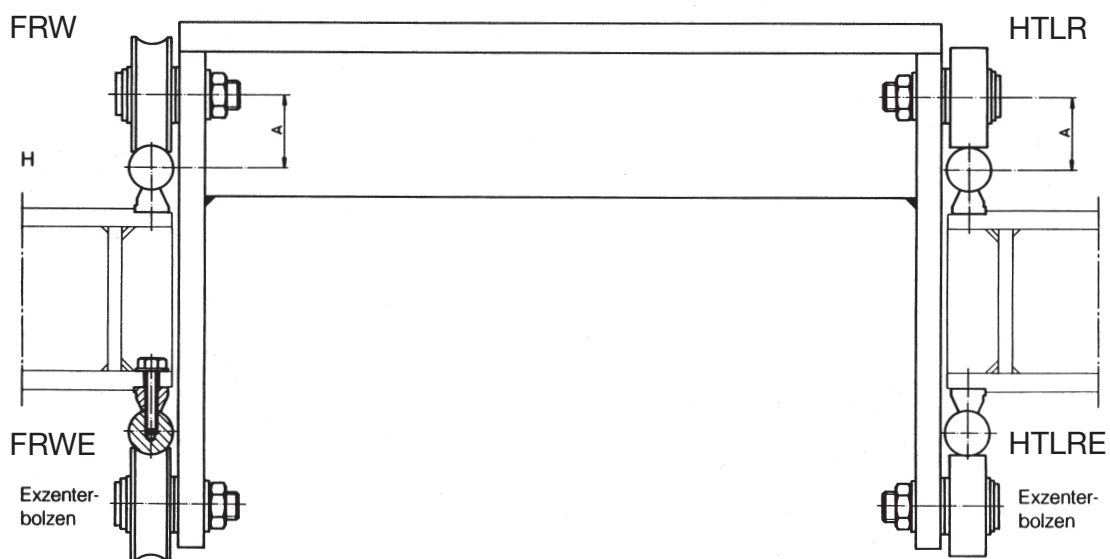

- Die Führungsrollen sind gebrauchsdauergeschmiert und beidseitig mit Deckscheiben abgedichtet.
- Für Sonderfälle sind die Führungsrollen in NIRO-Ausführung mit schleifender Dichtung lieferbar.
Zusatzzeichen HTLRS..VA, HTLRSE..VA

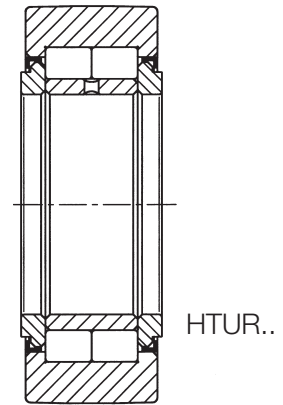
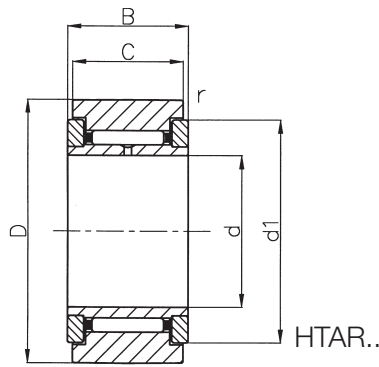
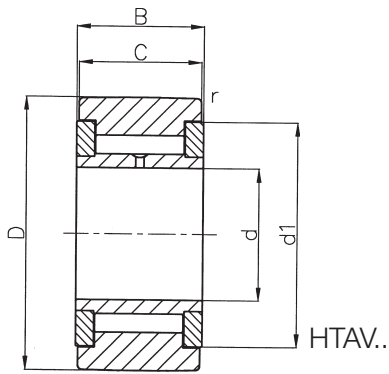

Stützrollen mit Axialführung

Baureihen HTAR..
HTAR..PP
HTAV..
HTAV..PP
HTUR..

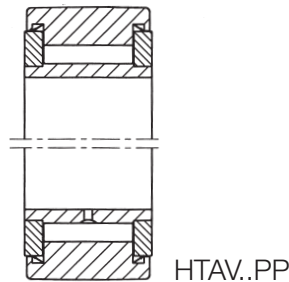

D	Bezeichnung		Abmessungen in mm							Tragzahlen ¹⁾		Drehzahl ²⁾ nD min ⁻¹	
			Gewicht ≈ 6	d	D	C	B	d ₁	r min.	dyn. C _w kN	stat. C _{0w} kN		P _{uw} kN
16	HTAR 5	HTAR 5 PP	14	5	16	11	12	12	0,15	3,15	3,3	0,41	14000
	HTAV 5	HTAV 5 PP	15	5	16	11	12	12	0,15	4,85	6,5	0,85	3800
19	HTAR 6	HTAR 6 PP	20	6	19	11	12	14	0,15	3,5	3,9	0,485	11000
	HTAV 6	HTAV 6 PP	21	6	19	11	12	14	0,15	5,5	7,9	1,03	3100
24	HTAR 8	HTAR 8 PP	41	8	24	14	15	19	0,3	5,5	6,4	0,81	7500
	HTAV 8	HTAV 8 PP	42	8	24	14	15	19	0,3	7,8	11,4	1,42	2500
30	HTAR 10	HTAR 10 PP	64	10	30	14	15	23	0,6	6,8	8,4	1,07	5500
	HTAV 10	HTAV 10 PP	65	10	30	14	15	23	0,6	9,5	14,6	1,82	2100
32	HTAR 12	HTAR 12 PP	71	12	32	14	15	25	0,6	6,9	8,8	1,11	4500
	HTAV 12	HTAV 12 PP	72	12	32	14	15	25	0,6	9,7	15,4	1,92	1800
35	HTAR 15	HTAR 15 PP	103	15	35	18	19	27	0,6	9,7	14,1	1,68	3600
	HTAV 15	HTAV 15 PP	105	15	35	18	19	27	0,6	12,8	23	2,9	1600
40	HTAR 17	HTAR 17 PP	144	17	40	20	21	32	1	10,9	15,5	1,83	2900
	HTAV 17	HTAV 17PP	152	17	40	20	21	32	1	14,8	26,5	3	1400
47	HTAR 20	HTAR 20 PP	246	20	47	24	25	37	1	15,5	25,5	3	2400
	HTAV 20	HTAV 20 PP	254	20	47	24	25	37	1	20,6	42	5,2	1300
52	HTAR 25	HTAR 25 PP	275	25	52	24	25	42	1	15,4	26,5	3,05	1800
	HTAV 25	HTAV 25 PP	285	25	52	24	25	42	1	20,5	44	5,4	1000
62	HTAR 30	HTAR 30 PP	470	30	62	28	29	51	1	23,6	38,5	4,55	1300
	HTAV 30	HTAV 30 PP	481	30	62	28	29	51	1	30,5	62	7,7	850

- Bei Abstützung gegen eine ebene Laufbahn oder Kurvenscheibe sind aufgrund der elastischen Außenringverformung die Tragzahlen C_w und C_{0w} maßgebend.
- Drehzahl im Dauerbetrieb und bei Fettschmierung.
- Nachsetzezeichen für zylindrischen Außendurchmesser = ..X.

Rostarme bzw. rostgeschützte Baureihen auf Anfrage lieferbar.

Stützrollen mit Axialführung HTUR/HTUR..X



Außen- Durchm D	Bezeichnung Metalldichtung	Abmessungen in mm							Tragzahlen in kN				Grenz- drehzahl min-1
		d	D	B	C	d ₁	r	r ₁	als Stützrolle		Grenzlasten		
									C dyn.	Co stat.	Fr zul.	Fro zul.	
35	HTUR 1535	15	35	19	18	20	0,6	0,3	15	16,8	8,6	16,8	6500
40	HTUR 1740	17	40	21	20	22	1	0,5	18,4	22,6	13,1	22,6	5500
42	HTUR 1542	15	42	19	18	20	0,6	0,3	18,1	21,9	21,9	21,9	6500
47	HTUR 1747	17	47	21	20	22	1	0,5	21,3	28	28	28	5500
47	HTUR 2047	20	47	25	24	27	1	0,5	28	35	16,4	33	4200
52	HTUR 2052	20	52	25	24	27	1	0,5	31,5	41	38,5	41	4200
52	HTUR 2552	25	52	25	24	31	1	0,5	29	37,5	17,3	34,5	3400
62	HTUR 2562	25	62	25	24	31	1	0,5	35,5	50	50	50	3400
62	HTUR 3062	30	62	29	28	38	1	0,5	40	50	23,5	46,5	2600
72	HTUR 3072	30	72	29	28	38	1	0,5	47,5	64	64	64	2600
72	HTUR 3572	35	72	29	28	44	1,1	0,6	44,5	60	32	60	2100
80	HTUR 3580	35	80	29	28	44	1,1	0,6	51	72	72	72	2100
80	HTUR 4080	40	80	32	30	51	1,1	0,6	55	75	30,5	60	1600
85	HTUR 4585	45	85	32	30	55	1,1	0,6	56	78	31,5	61	1400
90	HTUR 4090	40	90	32	30	51	1,1	0,6	66	95	84	95	1600
90	HTUR 5090	50	90	32	30	60	1,1	0,6	57	81	32	62	1300
100	HTUR 45100	45	100	32	30	55	1,1	0,6	71	107	106	107	1400
100	HTUR 55100	55	100	36	34	64	1,5	0,6	80	104	54	110	1900
110	HTUR 50110	50	110	32	30	60	1,1	0,6	59	82	82	82	1100
110	HTUR 60110	60	110	36	34	70	1,5	0,6	110	128	90	175	1650
120	HTUR 55120	55	120	36	34	64	1,5	0,6	113	131	98	176	1900
120	HTUR 65120	65	120	42	40	75	1,5	0,6	110	145	89	174	1650
130	HTUR 60130	60	130	36	34	70	1,5	0,6	121	145	114	197	1770
130	HTUR 75130	75	130	42	40	84	1,5	0,6	112	144	97	185	1480
140	HTUR 65140	65	140	42	40	75	1,5	0,6	145	180	153	254	1650
140	HTUR 80140	80	140	48	46	90	1,5	0,6	138	171	130	250	1400
150	HTUR 70150	70	150	42	40	80	2	0,6	160	190	193	300	1480
150	HTUR 85150	85	150	48	46	94	2	0,6	158	192	130	258	1330
160	HTUR 75160	75	160	42	40	84	2	0,6	160	193	193	300	1480
160	HTUR 90160	90	160	54	52	100	2	1	188	210	166	327	1250
170	HTUR 80170	80	170	48	46	90	2	1	190	244	247	380	1400
170	HTUR 95170	95	170	54	52	107	2	1	198	236	184	356	1190
180	HTUR 85180	85	180	48	46	94	2	1	215	245	243	390	1330
180	HTUR 100180	100	180	65	63	113	2	1,5	250	325	250	490	1130
200	HTUR 95200	95	200	54	52	107	2	1	259	310	317	510	1190
200	HTUR 110200	110	200	65	63	122	2	1,5	280	300	310	590	1050
215	HTUR 100215	100	215	65	63	113	2	1,5	325	415	446	700	1130
215	HTUR 120215	120	215	65	63	132	2	1,5	310	420	310	600	960
230	HTUR 130230	130	230	78	75	143	2	1,5	375	430	406	790	890
240	HTUR 110240	110	240	65	63	122	2	1,5	345	465	550	770	1050
250	HTUR 140250	140	250	78	75	151	2	1,5	420	520	490	920	850
260	HTUR 120260	120	260	65	63	132	3	1,5	395	490	570	830	960
270	HTUR 150270	150	270	78	75	162	3	1,5	445	580	560	1030	800
280	HTUR 130280	130	280	78	75	143	3	1,5	480	600	760	1100	890
300	HTUR 140300	140	300	78	75	151	3	1,5	500	670	860	1160	850
320	HTUR 150230	150	320	78	75	162	3	1,5	515	700	940	1250	800

Nachsetzzeichen für zylindrischen Außendurchmesser = ..X.



Kurvenrollen ohne Exzenter

Baureihen KHT
KHT ...PP

für zylindrischen Mantel:
Nachsetzzeichen „X“

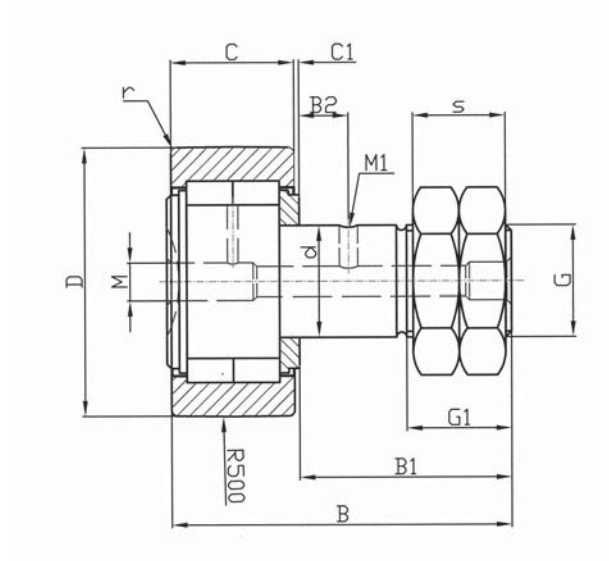

Rollen- Ø	Bezeichnung		Abmessungen in mm								
	ohne Dichtung	mit Dichtung	D	d	C	C1	B	B1	B2	G	G1
16	KHT 16	KHT 16 PP	16	6	11	0,6	28	16,0	/	M6	8
19	KHT 19	KHT 19 PP	19	8	11	0,6	32	20,0	/	M8	10
22	KHT 22	KHT 22 PP	22	10	12	0,6	36	23,0	/	M10x1	12
26	KHT 26	KHT 26 PP	26	10	12	0,6	36	23,0	/	M10x1	12
30	KHT 30	KHT 30 PP	30	12	14	0,6	40	25,0	6	M12x1,5	13
32	KHT 32	KHT 32 PP	32	12	14	0,6	40	25,0	6	M12x1,5	13
35	KHT 35	KHT 35 PP	35	16	18	0,8	52	32,5	8	M16x1,5	17
40	KHT 40	KHT 40 PP	40	18	20	0,8	58	36,5	8	M18x1,5	19
47	KHT 47	KHT 47 PP	47	20	24	0,8	66	40,5	9	M20x1,5	21
52	KHT 52	KHT 52 PP	52	20	24	0,8	66	40,5	9	M20x1,5	21
62	KHT 62	KHT 62 PP	62	24	29	0,8	80	49,5	11	M24x1,5	25
72	KHT 72	KHT 72 PP	72	24	29	0,8	80	49,5	11	M24x1,5	25
80	KHT 80	KHT 80 PP	80	30	35	1,0	100	63,0	15	M30x1,5	32
90	KHT 90	KHT 90 PP	90	30	35	1,0	100	63,0	15	M30x1,5	32
100	KHT 100	KHT 100 PP	100	36	42	1,0	117	75,0	20	M36x3	38
110	KHT 110	KHT 110 PP	110	36	42	1,0	117	75,0	20	M36x3	38
120	KHT 120	KHT 120 PP	120	42	48	1,0	136	88,0	24	M42x3	44
130	KHT 130	KHT 130 PP	130	42	48	1,0	136	88,0	24	M42x3	44

Rostarme bzw. rostgeschützte Baureihen auf Anfrage lieferbar.

Kurvenrollen ohne Exzenter



Kurvenrollen mit Exzenter
siehe Seiten 50/51.

M	M1	S	r	Innen- skt. SW	Mutteranzieh- moment Nm	Gewicht ~g	Tragzahlen in kN				Grenz- drehzahl min ⁻¹
							als Kurvenrolle C dyn.	Co stat.	Grenzlasten Fr zul.	Fro zul.	
4	/	6,4	0,2	/	2	21	4,85	6,5	1,18	2,2	3800
4	/	8,0	0,2	/	5	34	5,50	7,9	2,83	5,2	3100
4	/	10,0	0,3	/	16	55	6,30	9,1	4,90	8,1	2600
4	/	10,0	0,3	/	16	71	7,30	11,3	5,20	9,6	2600
6	3	12,0	0,6	/	22	107	9,50	14,6	7,70	14,3	2100
6	3	12,0	0,6	/	22	116	10,00	15,8	7,70	14,3	2100
6	3	16,0	0,6	8	55	205	15,00	16,8	8,60	16,8	6500
6	3	18,0	1,0	8	75	285	18,40	22,6	13,10	22,6	5500
8	4	20,0	1,0	10	100	447	28,00	35,0	16,40	33,0	4200
8	4	20,0	1,0	10	100	520	29,00	37,5	17,30	34,5	3400
8	4	24,0	1,0	14	180	905	40,00	50,0	23,50	46,5	2600
8	4	24,0	1,1	14	180	1130	44,50	60,0	32,00	60,0	2100
8	4	30,0	1,1	14	370	1818	69,00	98,0	47,50	96,0	1800
8	4	30,0	1,1	14	370	2180	79,00	117,0	77,00	117,0	1800
8	4	32,0	2,0	17	740	3186	85,80	133,0	76,00	142,0	2200
8	4	32,0	2,0	17	740	3730	95,00	150,0	76,00	142,0	2100
8	4	36,0	2,0	19	1200	5200	105,00	172,0	120,00	200,0	2000
8	4	36,0	2,0	19	1200	6400	119,00	196,0	121,00	223,0	2000

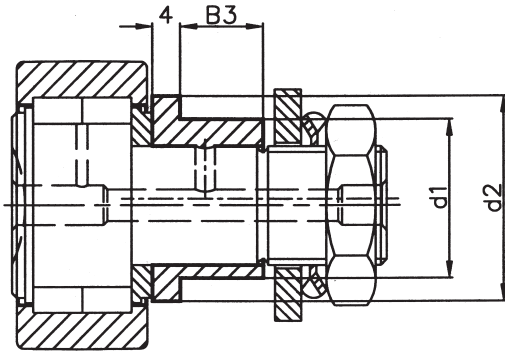

KEHT... Kurvenrolle ohne Dichtung
 KEHT...PP Kurvenrolle mit Dichtung

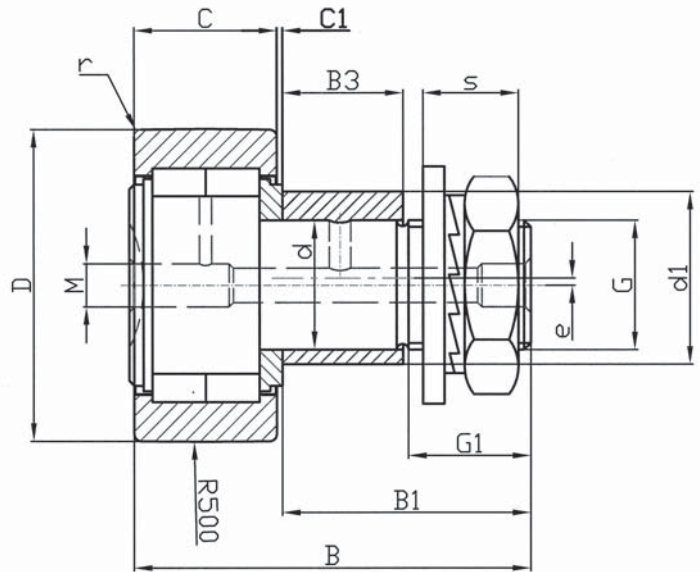

fehlende Maße siehe Seite 48/49.

Rollen Ø	Bezeichnung ohne Dichtung	Gewicht g	Exzentermaße				Abmessungen in mm					Tragzahlen in kN				Grenz- drehzahl min ⁻¹
			d1	d2	B3	e	D	d	C	B	G	als Kurvenrolle		Grenzlasten		
											C dyn.	Co stat.	Fr zul.	Fro zul.		
16	KEHT 16	26	9	8	0,5	16	6	11	28	M6	4,85	6,5	1,18	2,2	3800	
19	KEHT 19	39	11	10	0,5	19	8	11	32	M8	5,5	7,9	2,83	5,2	3100	
22	KEHT 22	65	14	11	1	22	10	12	36	M10 x 1	6,3	9,1	4,9	8,1	2600	
26	KEHT 26	83	14	11	1	26	10	12	36	M10 x 1	7,3	11,3	5,2	9,6	2600	
30	KEHT 30	130	16	11	1	30	12	14	40	M12 x 1,5	9,5	14,6	7,7	14,3	2100	
32	KEHT 32	146	16	11	1	32	12	14	40	M12 x 1,5	10	15,8	7,7	14,3	2100	
35	KEHT 35	245	21	14	1,5	35	16	18	52	M16 x 1,5	15	16,8	8,6	16,8	6500	
40	KEHT 40	235	24	16	1,5	40	18	20	58	M18 x 1,5	18,4	22,6	13,1	22,6	5500	
47	KEHT 47	500	27	17,5	2	47	20	24	66	M20 x 1,5	28	35	16,4	33	4200	
52	KEHT 52	570	27	17,5	2	52	20	24	66	M20 x 1,5	29	37,5	17,3	34,5	3400	
62	KEHT 62	1000	36	44	3	62	24	29	80	M24 x 1,5	40	50	23,5	46,5	2600	
72	KEHT 72	1300	36	44	3	72	24	29	80	M24 x 1,5	44,5	60	32	60	2100	
80	KEHT 80	2010	42	50	3	80	30	35	100	M30 x 1,5	69	98	47,5	96	1800	
90	KEHT 90	2380	42	50	3	90	30	35	100	M30 x 1,5	79	117	77	117	1800	
100	KEHT 100	3400	48	56	3	100	36	42	117	M36 x 3	85,8	133	76	142	2200	
110	KEHT 110	4100	48	56	3	110	36	42	117	M36 x 3	95	150	76	142	2100	
120	KEHT 120	5700	54	62	3	120	42	48	136	M42 x 3	105	172	120	200	2000	
130	KEHT 130	6400	54	62	3	130	42	48	136	M42 x 3	119	196	121	223	2000	

Rostarme bzw. rostgeschützte Baureihen auf Anfrage lieferbar.

Kurvenrollen ohne Exzenter

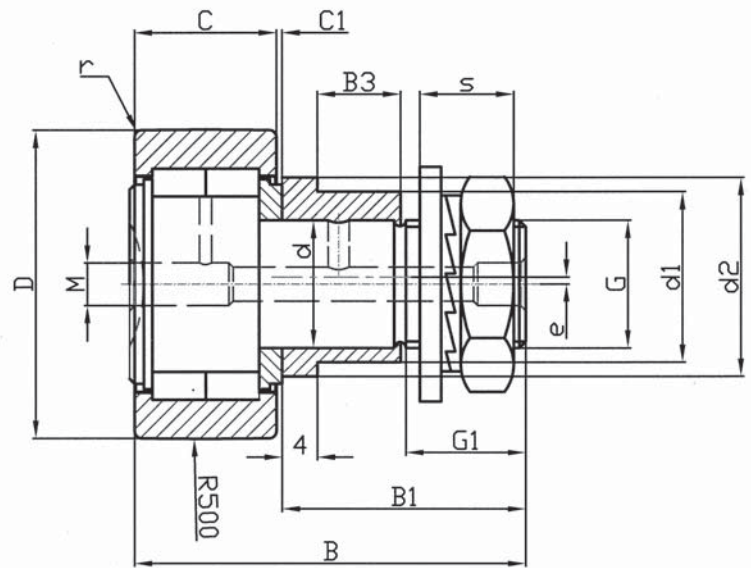
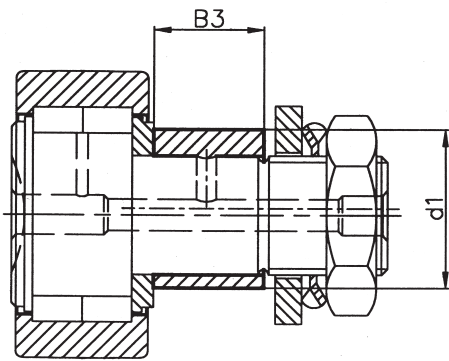

KESHT... Kurvenrolle ohne Dichtung
 KESHT...PP Kurvenrolle mit Dichtung

fehlende Maße siehe Seite 48/49.

Rollen Ø	Bezeichnung ohne Dichtung	Gewicht g	Exzentermaße				Abmessungen in mm					Tragzahlen in kN				Grenz- drehzahl min ⁻¹
			d1	d2	B3	e	D	d	C	B	G	als Kurvenrolle C dyn. Co stat.	Grenzlasten Fr zul. Fro zul.			
16	KESHT 16	20	9	7	0,5	16	6	11	28	M6	4,85	6,5	1,18	2,2	3800	
19	KESHT 19	31	11	9	0,5	19	8	11	32	M8	5,5	7,9	2,83	5,2	3100	
22	KESHT 22	48	13	10	0,5	22	10	12	36	M10 x 1	6,3	9,1	4,9	8,1	2600	
26	KESHT 26	62	13	10	0,5	26	10	12	36	M10 x 1	7,3	11,3	5,2	9,6	2600	
30	KESHT 30	93	15	11	0,5	30	12	14	40	M12 x 1,5	9,5	14,6	7,7	14,3	2100	
32	KESHT 32	104	15	11	0,5	32	12	14	40	M12 x 1,5	10	15,8	7,7	14,3	2100	
35	KESHT 35	182	20	27	1	35	16	18	52	M16 x 1,5	15	16,8	8,6	16,8	6500	
40	KESHT 40	263	22	30	1	40	18	20	58	M18 x 1,5	18,4	22,6	13,1	22,6	5500	
47	KESHT 47	406	24	27	1	47	20	24	66	M20 x 1,5	28	35	16,4	33	4200	
52	KESHT 52	481	24	31	1	52	20	24	66	M20 x 1,5	29	37,5	17,3	34,5	3400	
62	KESHT 62	824	28	38	1	62	24	29	80	M24 x 1,5	40	50	23,5	46,5	2600	
72	KESHT 72	1050	28	44	1	72	24	29	80	M24 x 1,5	44,5	60	32	60	2100	
80	KESHT 80	1670	35	47	1,5	80	30	35	100	M30 x 1,5	69	98	47,5	96	1800	
90	KESHT 90	2020	35	47	1,5	90	30	35	100	M30 x 1,5	79	117	77	117	1800	

Auch in kleinen Losgrößen fertigen wir für Sie das passende Lager. Bitte fragen Sie uns.



Einige Beispiele kundenspezifischer Lösungen:

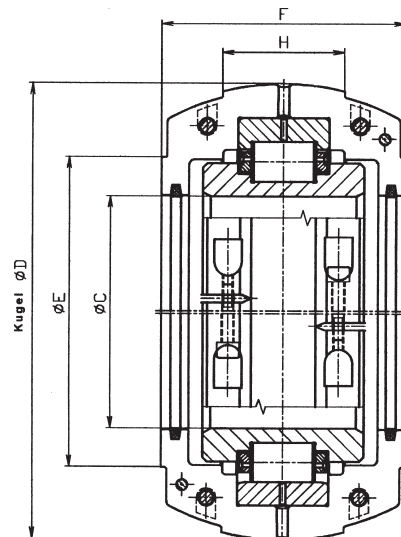
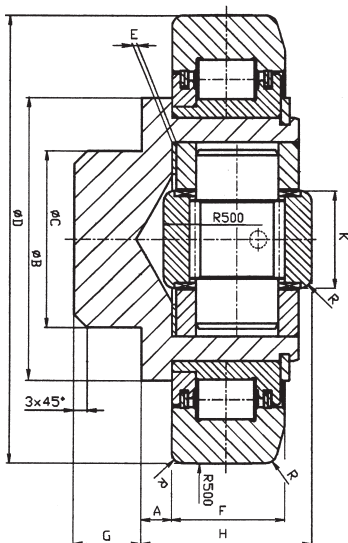
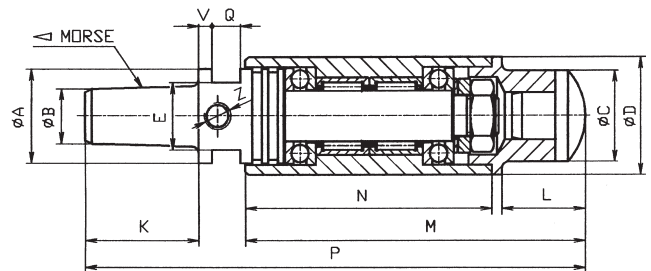
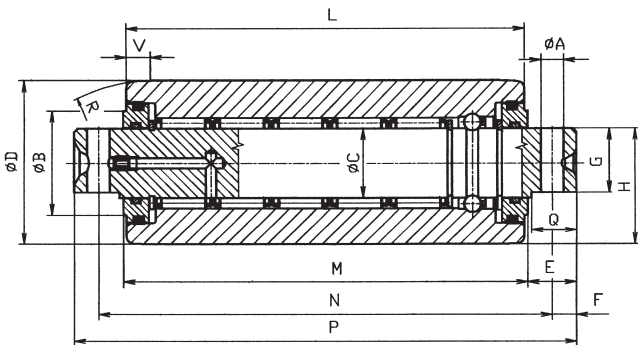

Stütz- und Kurvenrollen Sonderanfertigungen



Sprechen Sie uns bitte an.
Schon mit Kleinserien und Einzelstücken können wir Ihnen helfen.

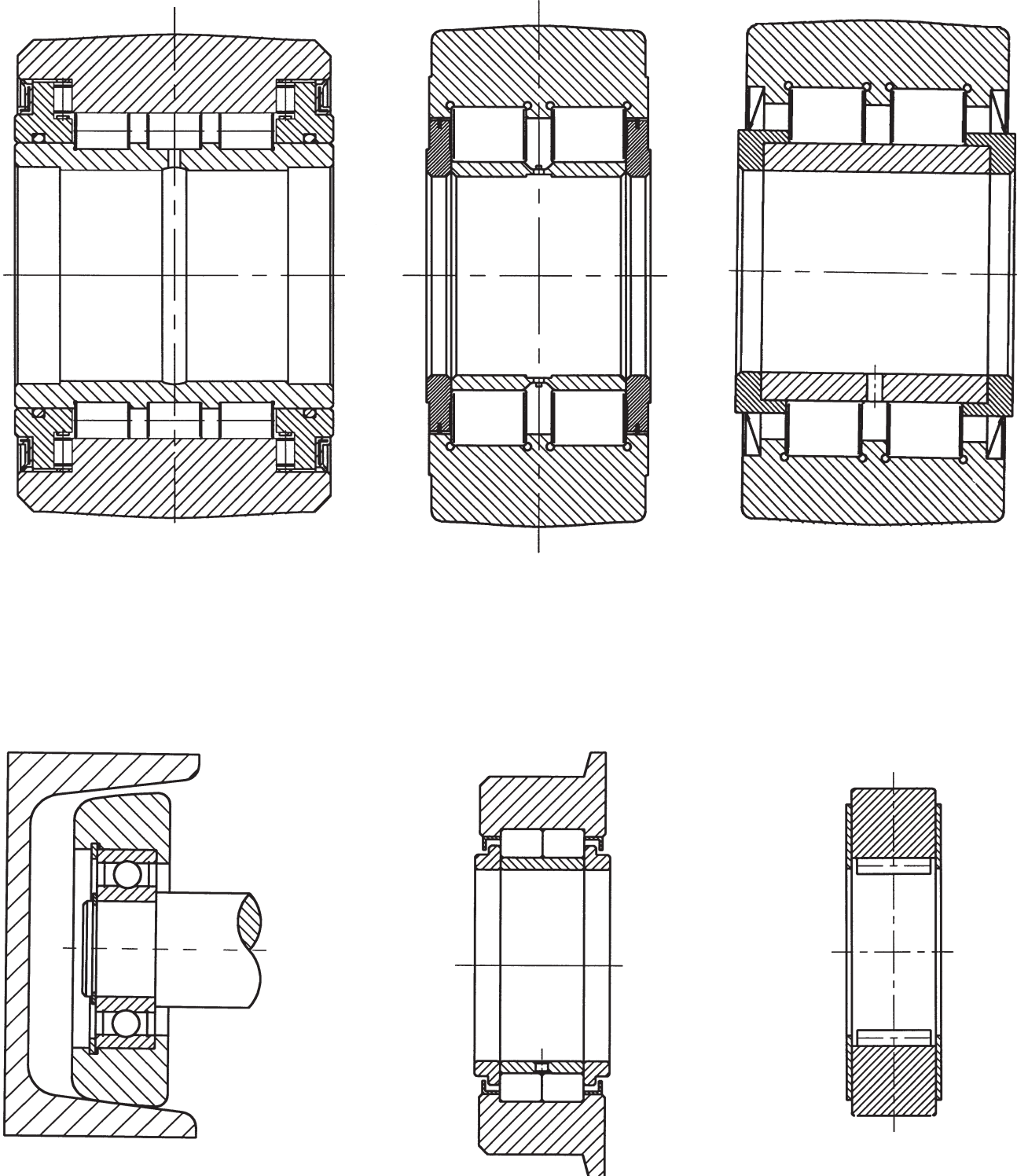

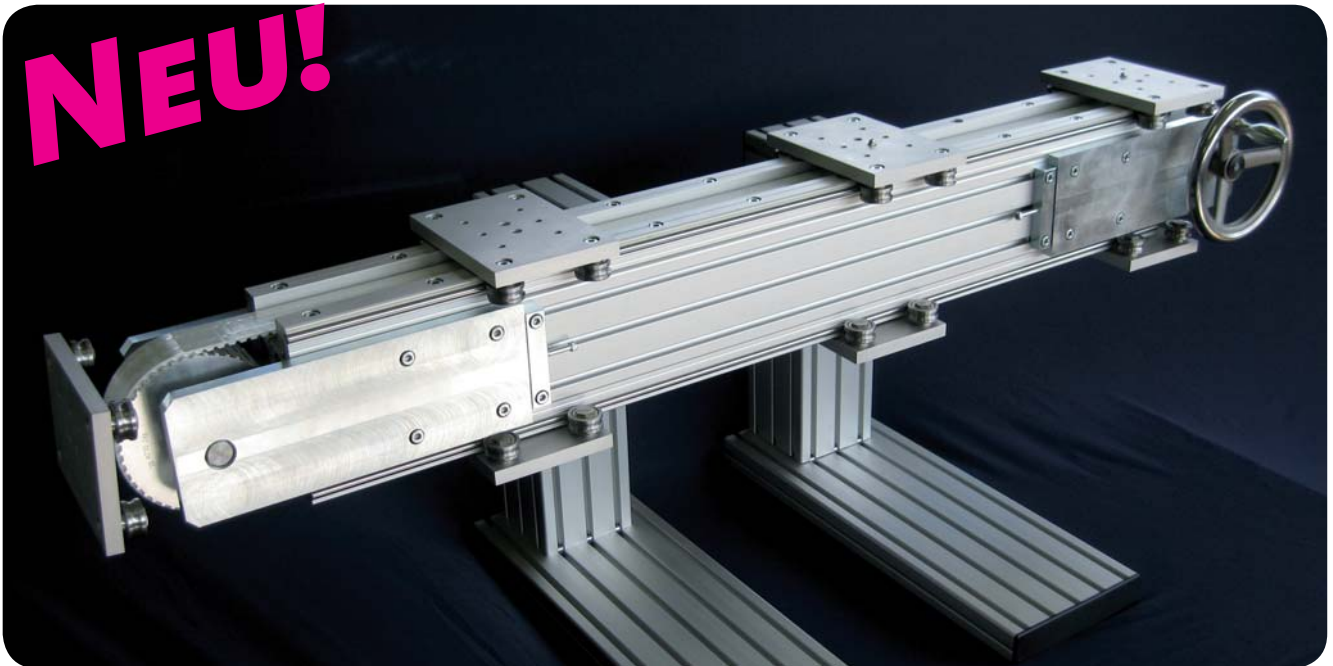

(Messemodell mit Handrad)

Das neue Werkstückträgersystem zeichnet sich durch **umlaufende Werkstückträger** aus. Eine präzise Linear-Rollenführung kombiniert mit einem hochfesten Zahnriemen mit Stahlzugträgern, führen die Werkstückträger in jede gewünschte Position.

Das System **umlaufende Werkstückträger** bietet Ihnen viele Vorteile:

- **kurze Taktzeiten**

Jegliche Bearbeitung, Montage etc. können im Bereich der Linear-Rollenführung vorgenommen werden. Die Positioniergenauigkeit ist durch den Zahnriemen vorgegeben, ein Anheben und Fixieren des Werkstückträgers an der Bearbeitungsstation kann entfallen.

- **geringer Platzbedarf**

Durch die lineare Anordnung ergibt sich ein deutlich geringerer Platzbedarf, als z.B. bei Rundtischen. Durch die Rückführung der Werkzeugträger unterhalb der Bearbeitungsebene wird zusätzlich Raum eingespart und das System kann deshalb sehr schmal bauen.

- **einfache Integration in bestehende Anlagen**

Im Vergleich zu Rundtischen lässt sich das lineare Werkstückträgersystem wesentlich einfacher in bestehende Anlagen integrieren, besonders im Hinblick auf Materialzu- und Abführung.

- flexible Ausführung

Das neue Werkstückträgersystem kann sehr einfach an Ihre Anforderungen angepasst werden. Praktisch jede gewünschte Länge ist lieferbar, der Abstand der einzelnen Werkstückträger zueinander kann frei gewählt werden, ebenso die Größe und Ausführung der Befestigungsplatten. Es können zwei oder mehrere Systeme nebeneinander angeordnet werden, so dass auch größere Werkstücke transportiert werden können. Antrieb und Steuerung frei wählbar, auf Wunsch wird passende Adaptierung (Flansch) mit angeboten.

- kostengünstig

Durch die weitgehende Verwendung von Standardbauteilen können insbesondere auch Systeme mit vielen Bearbeitungsstationen kostengünstig realisiert werden.

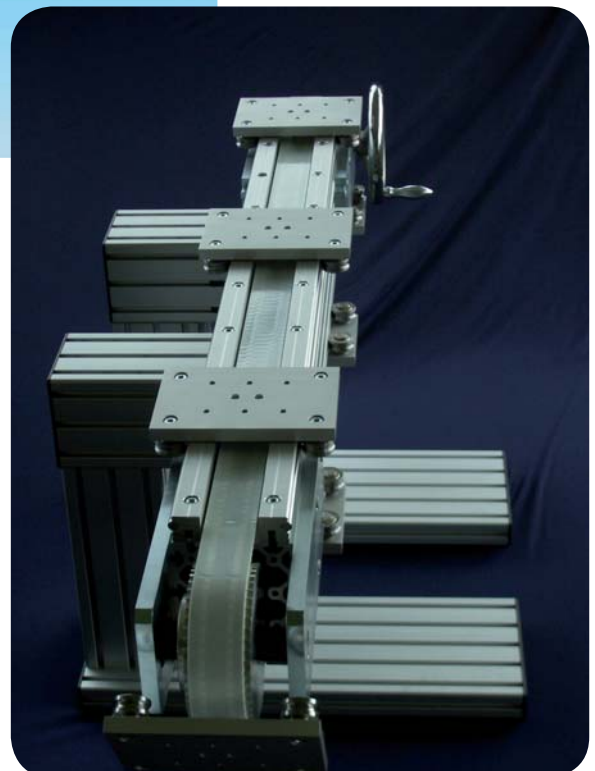
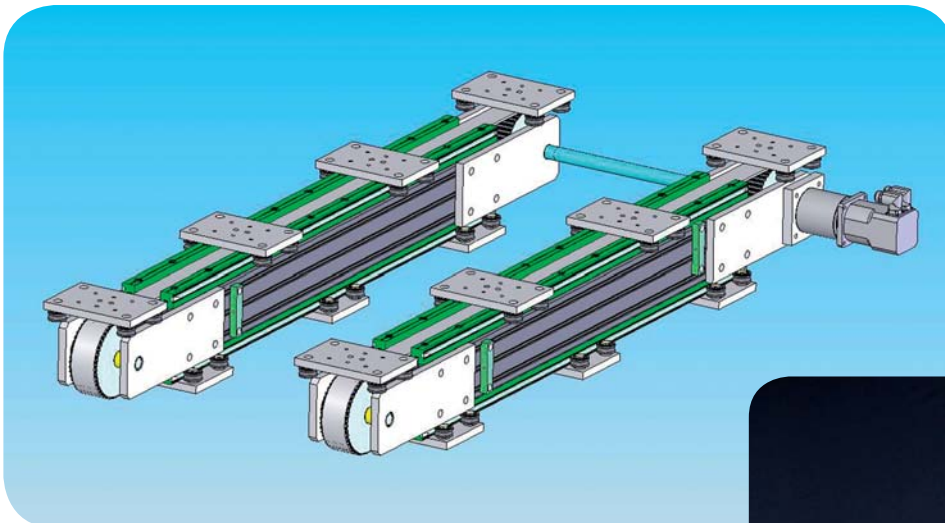

(Messemodell mit Handrad)

Ihre Probleme . . . Unsere Lösungen . . .

wirtschaftlich,
mit denen Sie rationalisieren,
Zeit und Geld sparen können.

Unser Angebot:

- Sonderkugellager bis zu einem Aussendurchmesser von 40 mm
- Verwendung von Einsatzstählen, Kugellagerstahl 100 Cr6 und rostfreier Stähle
- Lagerbaugruppen, z. B. mit vernieteten Beschlägen aus Stahl
- Einsatz von unterschiedlich beschichteten Teilen zum Korrosionsschutz
- Lagerkäfige aus Kunststoff, Stahl oder Messing
- Dichtungen aus Stahlblech oder Kunststoff

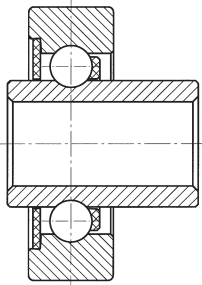

Laufrolle
einseitig gedichtet,
mit verlängertem Innenring.

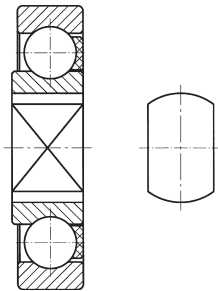

Sonderlager
einseitig gedichtet,
mit Schlüsselfläche im Innenring zur
Verdrehsicherung.

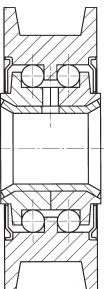

Sonderlager
mit profiliertem Aussenring,
mit 2 Kugelreihen,
mit verstemmter Büchse zur Fixierung
des geteilten Innenringes.

Einige Beispiele ausgeführter Lagerlösungen

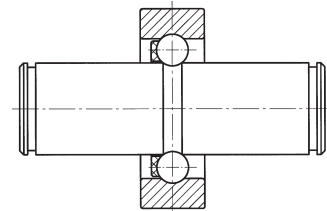

Laufrolle
mit integriertem Bolzen
und Sicherungsnuten

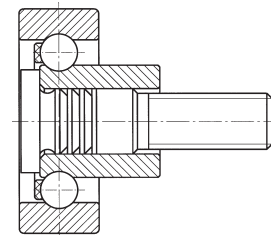

Laufrolle
mit integriertem Gewindezapfen

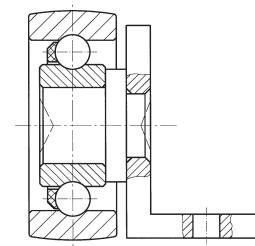

Laufrollen-Unit
mit profiliertem Aussenring,
mit Halterung über verstemmten
Bolzen an einem verzinkten
Winkelblech

Wirtschaftliche Sonderkugellager mit Kunststoffummantelung



Unser Angebot:

- Kunststoffummantelung der Sonderlager bis ca. 100 mm - Aussendurchmesser
- Verwendung von diversen Werkstoffen, wie z.B. Delrin, Polyamid, Desmopan

Ihre Probleme . . . Unsere Lösungen . . .

wirtschaftlich,
mit denen Sie rationalisieren,
Zeit und Geld sparen können.

Einige Beispiele ausgeführter Kundenlösungen

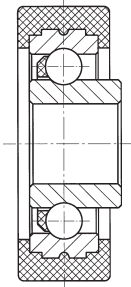

Laufrolle
mit Desmopan-Ummantelung,
mit verlängertem Innenring.

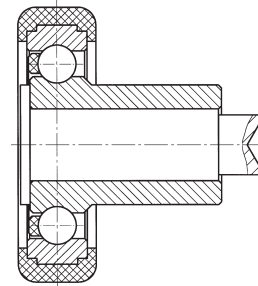

Laufrolle
mit integriertem Bolzen
und Delrin-Ummantelung

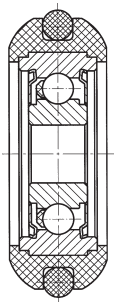

Sonderlager
mit Polyamid-Ummantelung,
mit eingelegtem Gummiring zur
Aussenringhalterung,
mit integrierten Stahl-Dichtungen.

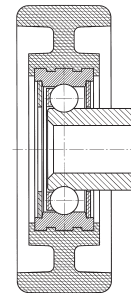

Laufrolle
mit Delrin-Ummantelung,
mit verlängertem Innenring zum
Zentrieren,
mit Kunststoff-Dichtung

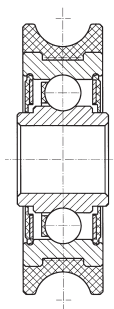

Laufrolle
mit verlängertem Innenring,
mit profilierter Delrin-Ummantelung,
mit integrierten NBR-Dichtungen.

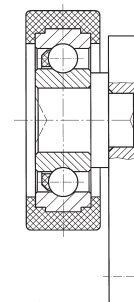

Laufrollen-Einheit
mit kunststoffummantelter Laufrolle,
Befestigung über vernieteten Bolzen
in einer Stahlplatte.

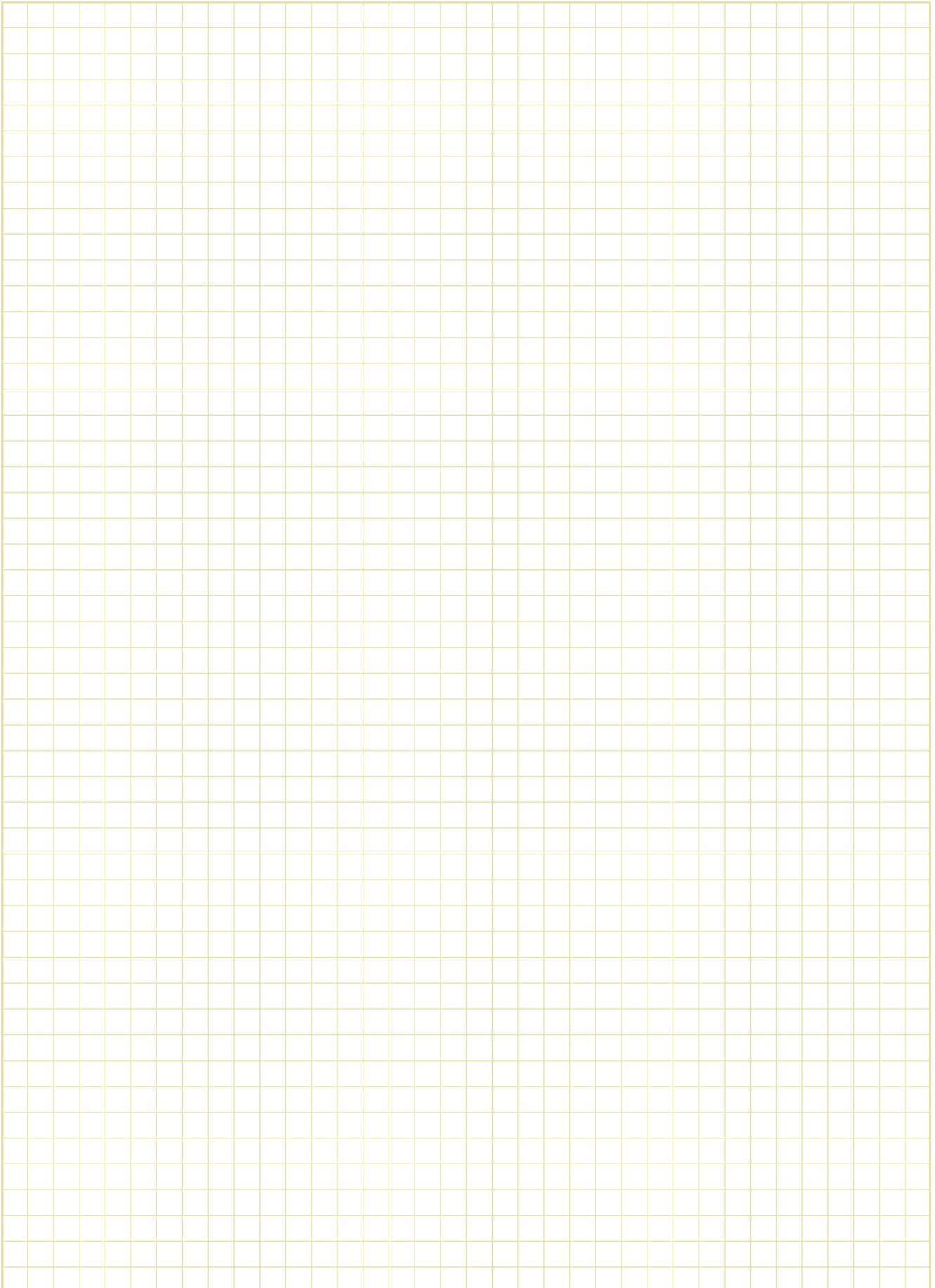

Lieferprogramm - Ergänzung



- Digitale Meßsysteme für Linearführungen
- Gehäuselager auf Stahl oder Kunststoff in metrischer und zolliger Abmessung
- Wartungsfreie Gleitlager aus Stahl-Verbundwerkstoff
- Wartungsfreie Gleitlager aus Kunststoff
- Miniatur - Kugellager
- Dünnringlager
- Drehkränze
- Gelenklager und Gelenkköpfe in metrischer und zolliger Abmessung



Ein gelungenes Beispiel für eine Drehkranzentwicklung:

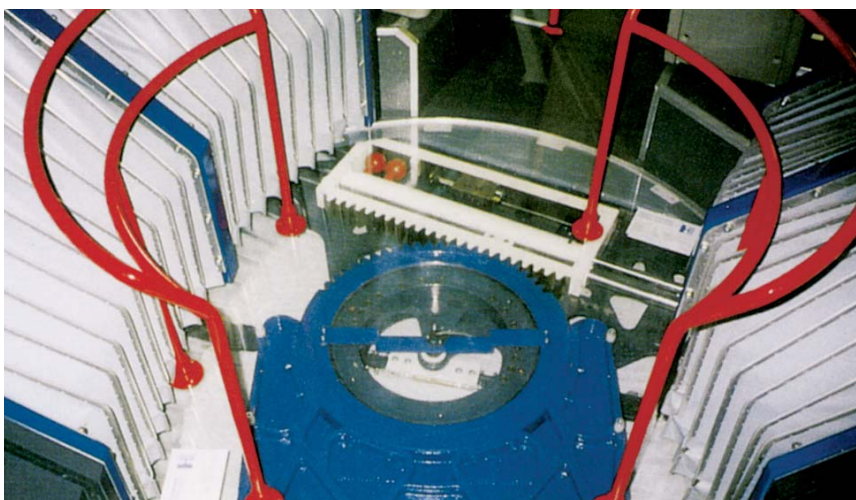

Sonderkataloge



Wellenführungssysteme
mit Linearkugellagern
Wellen- und Wellen-
unterstützungen
Profilschienenführung



Profilschienenführungen
komplette Lineareinheiten
Portalsysteme

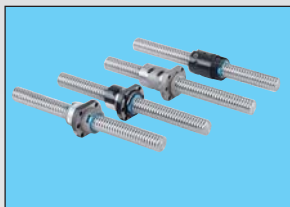

Kugelrollspindeln



Führungselemente
für höchste Belastung



Hubzylinder



Trockenschmierung
für Linearführungen

Bitte bei Bedarf anfordern



Hubmastsysteme

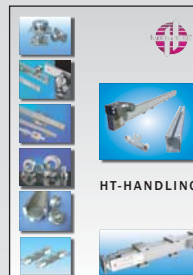

HT - Handling



Harhues & Teufert GmbH

Antriebs- und Bewegungstechnik

Am Lindenkamp 41 · 42549 Velbert

Telefon (0 20 51) 31 15-0 · Telefax (0 20 51) 31 15-15

E-Mail: info@harhues-teufert.de · Internet: <http://www.harhues-teufert.de>