

[ Özel seri ]

# Haas VF-3YT/50-Konik



## Dik İşleme Merkezi

Yana monteli standart takım değiştiricisi, 30+1 istasyon

Kullanıcı dostu ve tam işlevli Haas CNC kumandası sayesinde ISO standardına/G koduna uyumlu

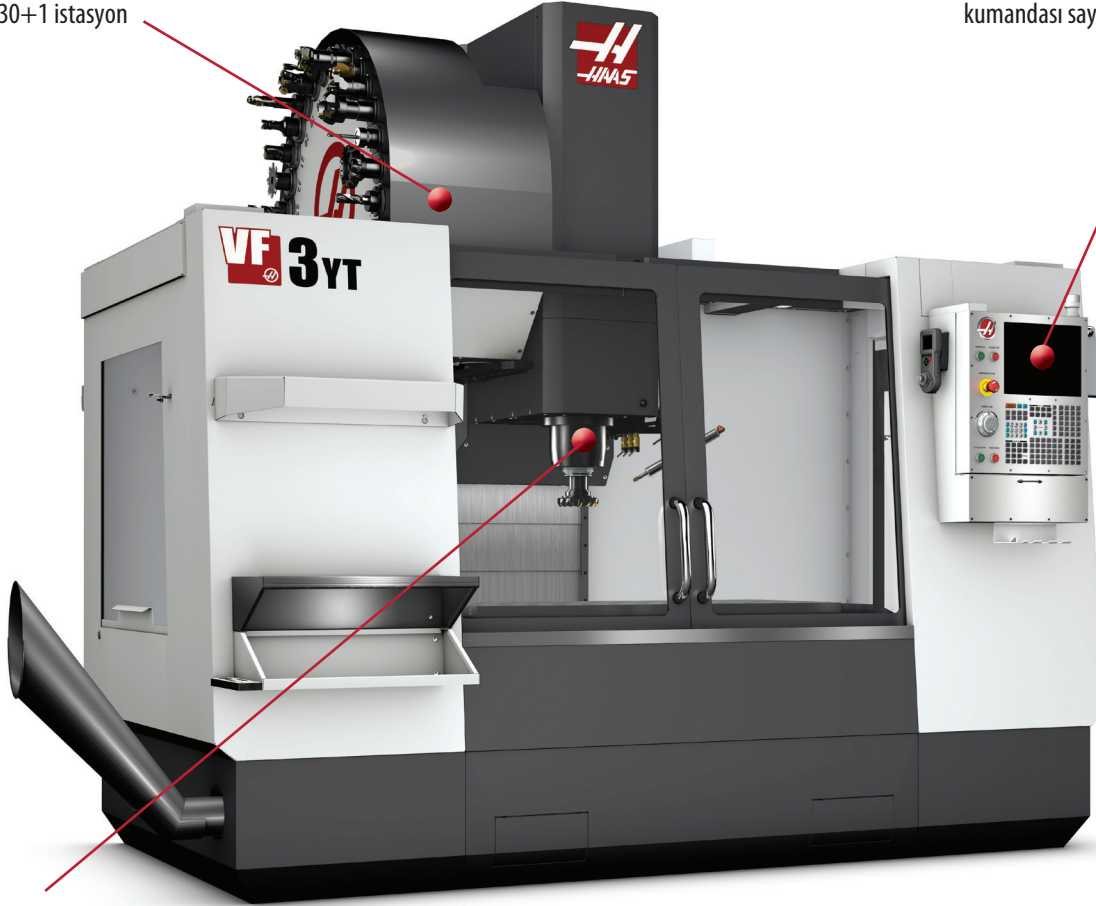

Dakikada 7 500 devirli standart Haas 50-konik işmili, 22,4 kW gücünde vektör iş mili tahriki

Garanti: 12 aylık garanti (parçalar ve çalışma süresi)

### [ Temel donanım ]

- Dakikada 7 500 devirli 50-konik işmili
- 22,4 kW vektör tahrik
- Titreşim izolasyonlu iki kademeli şanzıman
- Yana monteli takım değiştiricisi, 30+1 istasyon
- Vida tipi talaş konveyörü
- Rijit kılavuz açma
- Programlanabilir soğutma suyu nozulu
- 1MB bellek
- 38 cm Renkli LCD Ekran (USB girişi ile birlikte)
- Hafıza Kilidi Anahtarı
- Remote jog handle (El kumandası)
- İmal yeri: ABD

### [ Opsiyonlar ] Parça listesi

- Dakikada 10 000 devirli iş mili
- BT-50 opsiyonu
- Lineer cetveller
- Takım içerisinden basınçlı su verme
- Koordinatlar doğrultusunda döndürme ve ölçeklendirme
- Harddisk, Ethernet kartı
- Kullanıcı tarafından tanımlanabilen 2inci referans butonu
- "Look-ahead" işlevli yüksek hızda işleme
- Kullanıcı tarafından tanımlanabilen makrolar
- İşmili oryantasyonu
- Haas VQC prob sistemi



Haas Automation Europe | [www.HaasCNC.com](http://www.HaasCNC.com) | +32 2 522 99 05 | Made in U.S.A.

Teknik özellikler önceden haber verilmeksizin değiştirilebilir. Baskı hataları için sorumluluk kabul edilmez. Makineler opsiyonel ekipmanlarla birlikte gösterilmiştir.

# Haas VF-3YT/50-Konik



## Dik İşleme Merkezi

Haas firmasının yeni VMC VF-3YT/50 tezgahı, normal düzeydeki yer ihtiyacında, yüksek miktarda talaş kaldırma performansını sağlar. Bu makine 1016 x 660 x 635 mm'lik eksen hareketlerine ve 1321 x 584 mm büyüklüğünde bir tablaya sahiptir – standart VF-3 tezgahının, Y ekseninden 152 mm daha fazla. Sahip olduğu döküm konstrüksiyon sayesinde makine, VF-3 standart tipten sadece biraz daha fazla yer ihtiyacına gerek duymasına rağmen Y ekseninde daha uzun bir hareket yolu sunmaktadır.

Rijit döküm konstrüksiyon, yüksek performanslı işleme için gereken sağlamlığı ve stabiliteyi garanti etmektedir. Geniş T-kanallı iş tablası, bağlama tertibatları ve büyük iş parçaları için geniş yer sunmaktadır.

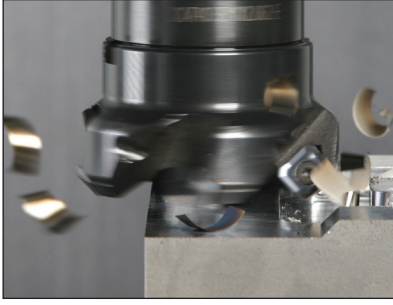

Haas firmasının 50-konik işmili, 22,4 kW gücünde bir vektör tahrik sistemi ile çalıştırılmaktadır. İş mili, yüksek kesme performansları için 610 Nm'lik bir tork değerine ulaşmaktadır.

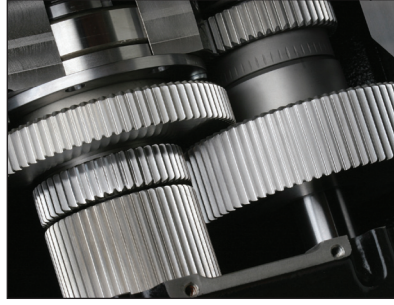

Esnekliğin artırılması için Haas firmasının iki kademeli şanzıman sistemi, düşük kademede yüksek bir tork üretmektedir ve yüksek kademelerde en fazla dakikada 7500 devirlik hızlara müsaade etmektedir. Titreşimlerin önlenmesi için şanzıman, poliüretan montaj elemanları ile izole edilmiştir.

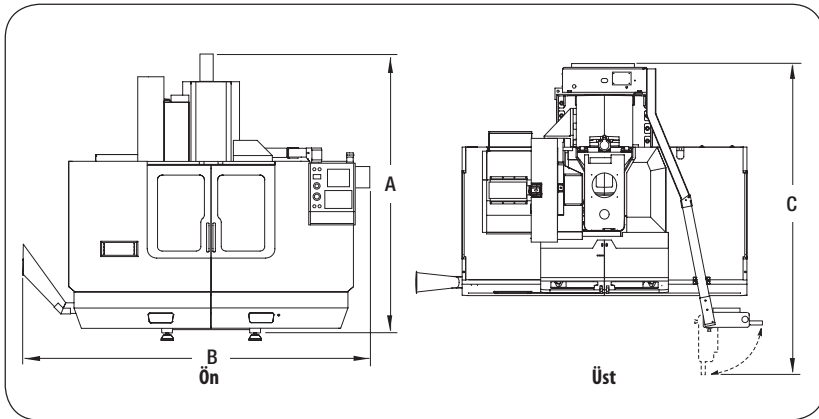

### Tezgah Boyutu

	VF-3YT/50
A. Azami çalışma yüksekliği	3302 mm
B. Azami çalışma genişliği	3632 mm
C. Azami çalışma derinliği**	3692 mm

\*\* Kontrol ünitesi önde iken, arka servis kapağının açılabilmesi için ek olarak 914 mm boşluk gerekir.

### [ Teknik özellikler ]

#### Eksen hareketleri

X	1016 mm
Y	660 mm
Z	635 mm

#### İş tablası

Uzunluk	1321 mm
Genişlik	584 mm
Tablanın azami yük taşıma kapasitesi	1814 kg

#### İş mili

Konik normu	#50
Devir sayısı	7500 rpm
Tahrik sistemi	İki kademeli şanzıman
Azami tork	500 Dev/dak'da 610 Nm
Azami güç	22,4 kW

#### Eksen motoru

Azami itme gücü	24910 N
-----------------	---------

#### Eksen hızları

Boştaki hız	18,0 m/dak
Azami kesme ilerleme hızı	12,7 m/dak

#### Takım değiştiricisi

Takım kapasitesi	30+1
Takım koniği/Tip	CT 50 (opsiyonel BT 50)
Azami takım çapı – Dolu   Yan cepler boş	102 mm   178 mm
Azami takım ağırlığı	13,6 kg
Takımdan-takıma	4,2 saniye.
Talaştan-talaşa	6,3 saniye.

#### Genel

Makinenin ağırlığı	7212 kg
Bağlantı gücü (asgari)	354 - 488 VAC 3 Faz
Hava ihtiyacı	6,9 bar'da 113 litre/dak



Teknik özellikler önceden haber verilmeksizin değiştirilebilir.  
Baskı hataları için sorumluluk kabul edilmez.  
Makineler opsiyonel ekipmanlarla birlikte gösterilmiştir.